

THIS COPY IS PROVIDED ON A RESTRICTED BASIS AND IS NOT TO BE USED IN ANY WAY DETRIMENTAL TO THE INTERESTS OF PANDUIT CORP.

PANDUIT P/N	WEIGHT
CMRPSH20TL	6 lb (2.7 kg)

NOTES:

1. IDENTIFICATION: 1RU HORIZONTAL, (10) 5-20R
120V / 20A / SINGLE-PHASE POU

PART NO.	COLOR
CMRPSH20TL	BLACK

2. ACCESSORY COMPONENTS:
(4) 10-32 x 1/2" MOUNTING SCREWS
(4) 12-24 x 1/2" MOUNTING SCREWS

3. DIMENSIONS IN PARENTHESES ARE METRIC (mm).

5. UL® & c-UL® LISTED 60950.

6. RoHS COMPLIANT.

7. VISIT OUR ON-LINE CATALOG AT WWW.PANDUIT.COM FOR A CURRENT LIST OF PRODUCTS APPLICABLE FOR USE WITH THIS PART.

8. MAXIMUM AVAILABLE INPUT POWER = 1.9 KW

9. INSTALLATION SHALL COMPLY WITH ALL APPLICABLE NATIONAL, STATE, AND LOCAL CODES.

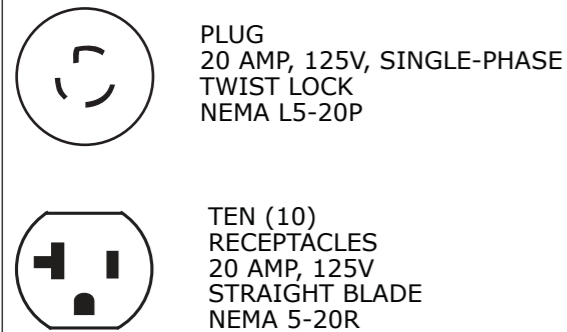
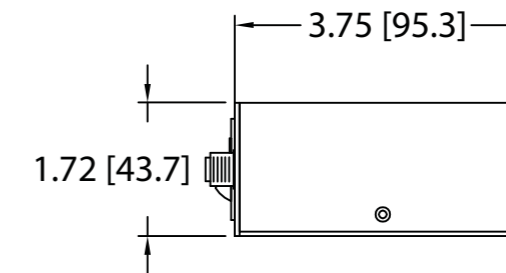
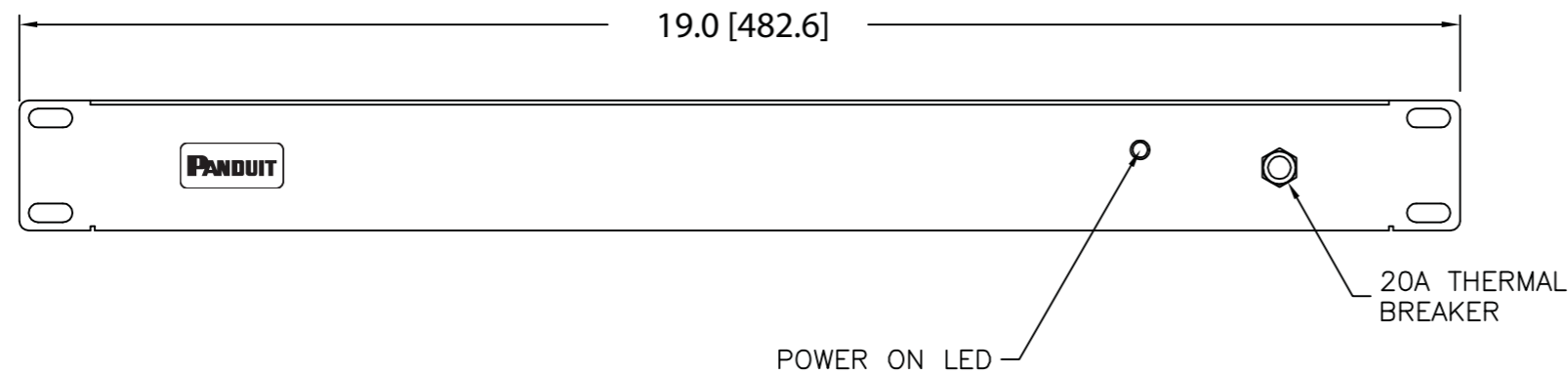
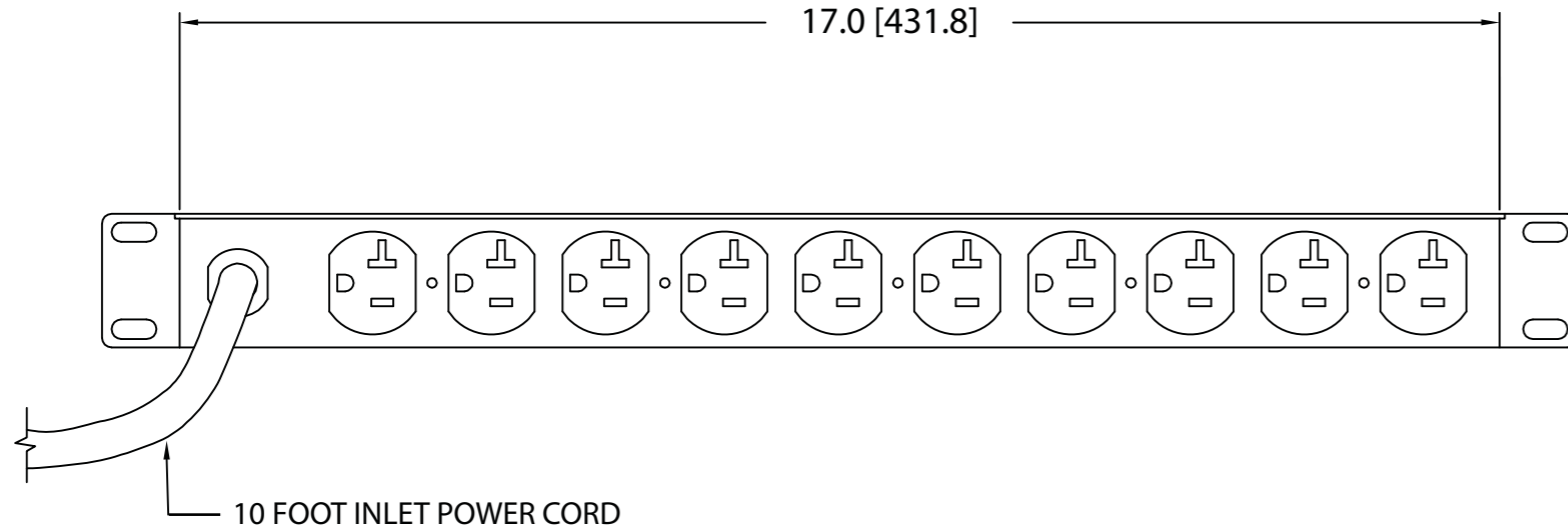

REV	DATE	BY	CHK	DESCRIPTION	ECN	R	CUST	SUP	OTH
01A	9-18-12	PIP	MRWA	A. UPDATED TITLE BLOCK.	09V098ZV				
00A	2-14-12	MRWA	KRKE	RELEASED TO PRODUCTION	09V098ZV				

MODEL FILENAME	09V098ZV/01.PRT	
CAD FILENAME/LAYERS	09V098ZV_DC/01A.PRT	
PANDUIT CORP TINLEY PARK, ILLINOIS		
1RU HORIZONTAL, (10) 5-20R POWER OUTLET UNIT CUSTOMER DRAWING		
UNLESS OTHERWISE SPECIFIED, DIMENSIONAL TOLERANCES ARE:		UNLESS OTHERWISE SPECIFIED, ALL DIMENSIONS ARE GIVEN IN INCHES, THIRD ANGLE PROJECTION
INCHES	± 0.03	[METRIC - MILLIMETER] ANGLE
X.X	± 0.015	X.X ± 0.8
X.XX	± 0.005	X.XX ± 0.4
X.XXX		X.XXX ± 0.13
DRAWN BY	MRWA	MAT'L:
DATE	2-14-12	SCALE
CHK'D	KRKE	NONE
		DRAWING NO.
		09V098ZV
		DWG
		B
		SIZE

Компания «Life Electronics» занимается поставками электронных компонентов импортного и отечественного производства от производителей и со складов крупных дистрибьюторов Европы, Америки и Азии.

С конца 2013 года компания активно расширяет линейку поставок компонентов по направлению коаксиальный кабель, кварцевые генераторы и конденсаторы (керамические, пленочные, электролитические), за счёт заключения дистрибьюторских договоров

Мы предлагаем:

- Конкуренспособные цены и скидки постоянным клиентам.
- Специальные условия для постоянных клиентов.
- Подбор аналогов.
- Поставку компонентов в любых объемах, удовлетворяющих вашим потребностям.
- Приемлемые сроки поставки, возможна ускоренная поставка.
- Доставку товара в любую точку России и стран СНГ.
- Комплексную поставку.
- Работу по проектам и поставку образцов.
- Формирование склада под заказчика.
- Сертификаты соответствия на поставляемую продукцию (по желанию клиента).
- Тестирование поставляемой продукции.
- Поставку компонентов, требующих военную и космическую приемку.
- Входной контроль качества.
- Наличие сертификата ISO.

В составе нашей компании организован Конструкторский отдел, призванный помогать разработчикам, и инженерам.

Конструкторский отдел помогает осуществить:

- Регистрацию проекта у производителя компонентов.
- Техническую поддержку проекта.
- Защиту от снятия компонента с производства.
- Оценку стоимости проекта по компонентам.
- Изготовление тестовой платы монтаж и пусконаладочные работы.



Тел: +7 (812) 336 43 04 (многоканальный)

Email: org@lifeelectronics.ru