

DFC-30852-000

SHT 1.1

NOTES:

- INCREASED PRESSURE AT THE SOUND INLET CAUSES A POSITIVE GOING VOLTAGE TO APPEAR AT THE OUTPUT TERMINAL, RELATIVE TO THE NEGATIVE TERMINAL.

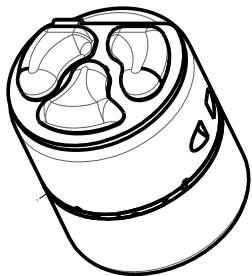
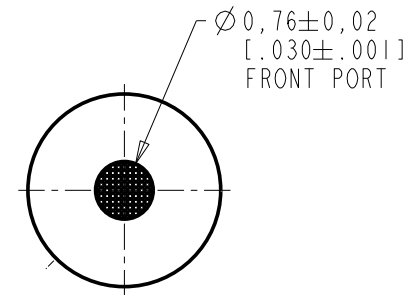
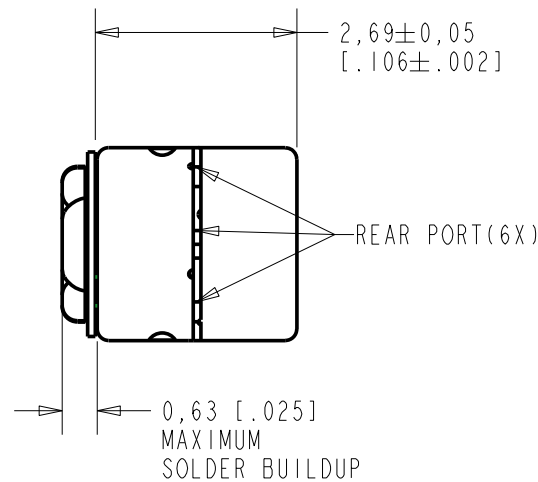
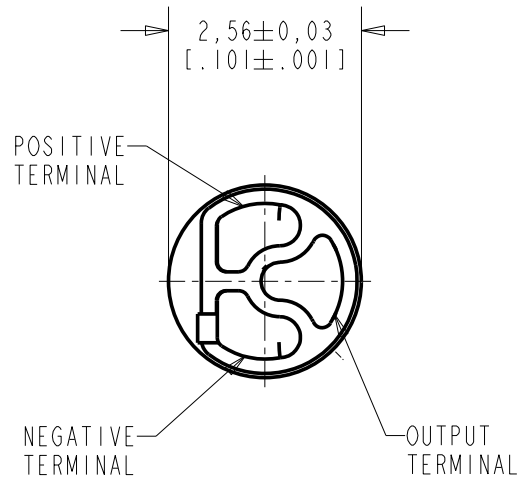

NOMINAL WEIGHT
0.04 GRAMS

DIMENSIONS IN MILLIMETERS [INCHES]

Revision	C.O. #	Implementation Date	RELEASE LEVEL	REVISION
A	MI0103381	12-23-09	Active	A

SCALE: 17:1	DR. BY: LSY DATE: 12-23-09
DO NOT SCALE DRAWING	CK. BY: GJP DATE: 1-7-10
TITLE: MICROPHONE ASSEMBLY	APP. BY: GJP DATE: 1-7-10
OUTLINE DRAWING	DFC-30852-000 SHT 1.1

KNOWLES ELECTRONICS
ITASCA, ILLINOIS U.S.A.

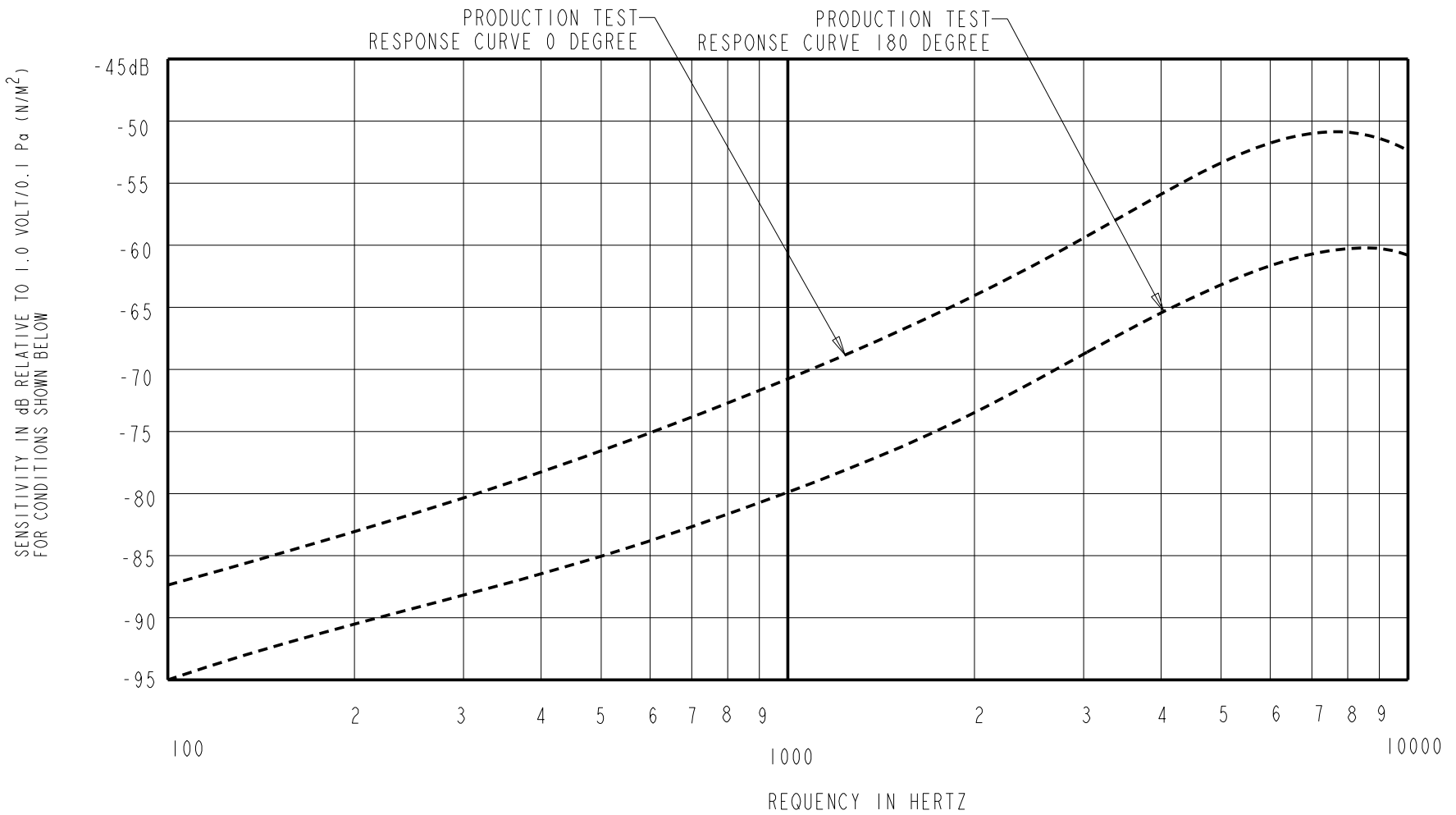

0 DEGREE SENSITIVITY				DEVICE CONFORMITY	
FREQUENCY	MIN.	NOM.	MAX.	RANGE OF DEVIATION FROM 1 kHz	
				0 DEGREE	
100	---	-87.0	---	-20.0	-12.0
1000	-75.0	-71.0	-67.0	0.0	0.0
5000	---	-54.0	---	+13.0	+21.0

NOTES:

- MICROPHONE TO BE FUNCTIONAL WITH 3.0 VDC SUPPLY.
- SENSITIVITY VALUES INDICATED ON THIS SPECIFICATION ARE VALID AT 50% HUMIDITY.
- TEST EQUIPMENT AND FIXTURE: UNI TEST AND TA-1117-F
PLACE PRODUCT IN A CLOSED BOX, 45.8 CM AWAY FROM 94 dB SPL SWEPT SOUND FIELD CREATED BY SPEAKER.

PIONEER TS-A6961E
6 INCH X 9 INCH SPEAKER

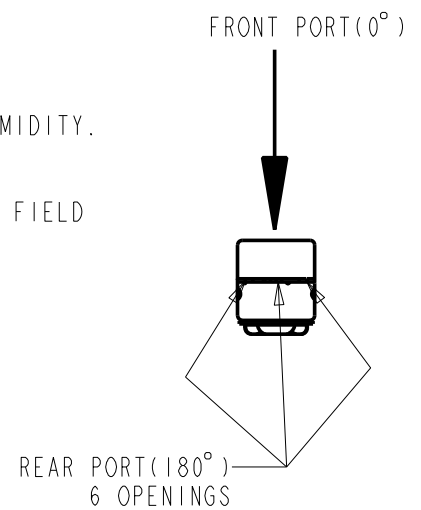
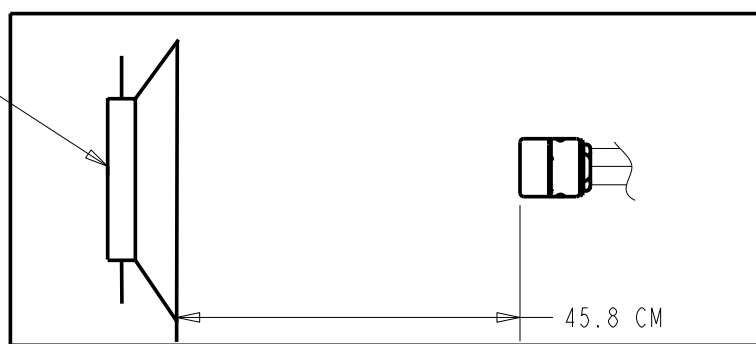

4. FRONT TO BACK RATIO MIN. 12dB AT 1kHz.

DC SUPPLY	AMPLIFIER CURRENT DRAIN	OUTPUT IMPEDANCE OHMS			"A" WEIGHTED NOISE	CAPACITANCE ±50%	
		MIN.	NOM.	MAX.		1-2	1-3
1.3V	50 µA MAX.	850	1700	2550	-93.0 dB MAX.	13pF	13pF

CAPACITANCE PROBE POINTS

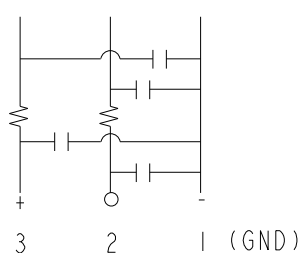

Revision	C.O. #	Implementation Date	RELEASE LEVEL	REVISION
A	MI0103381	12-23-09	Active	A

WHEN TEST LIMITS ARE USED TO ESTABLISH INCOMING INSPECTION ACCEPTANCE/REJECTION CRITERIA, CORRELATION OF TEST EQUIPMENT WITH KNOWLES IS ALSO REQUIRED FOR ELIMINATION OF EQUIPMENT AND TEST METHOD VARIATION		DR. BY	DATE
TITLE: MICROPHONE ASSEMBLY PRODUCTION TEST RESPONSE		LSY	12-23-09
		CK. BY	DATE
DFC-30852-000 SHT 2.1		GJP	1-7-10
		APP. BY	DATE
		GJP	1-7-10

KNOWLES ELECTRONICS
ITASCA, ILLINOIS U.S.A.

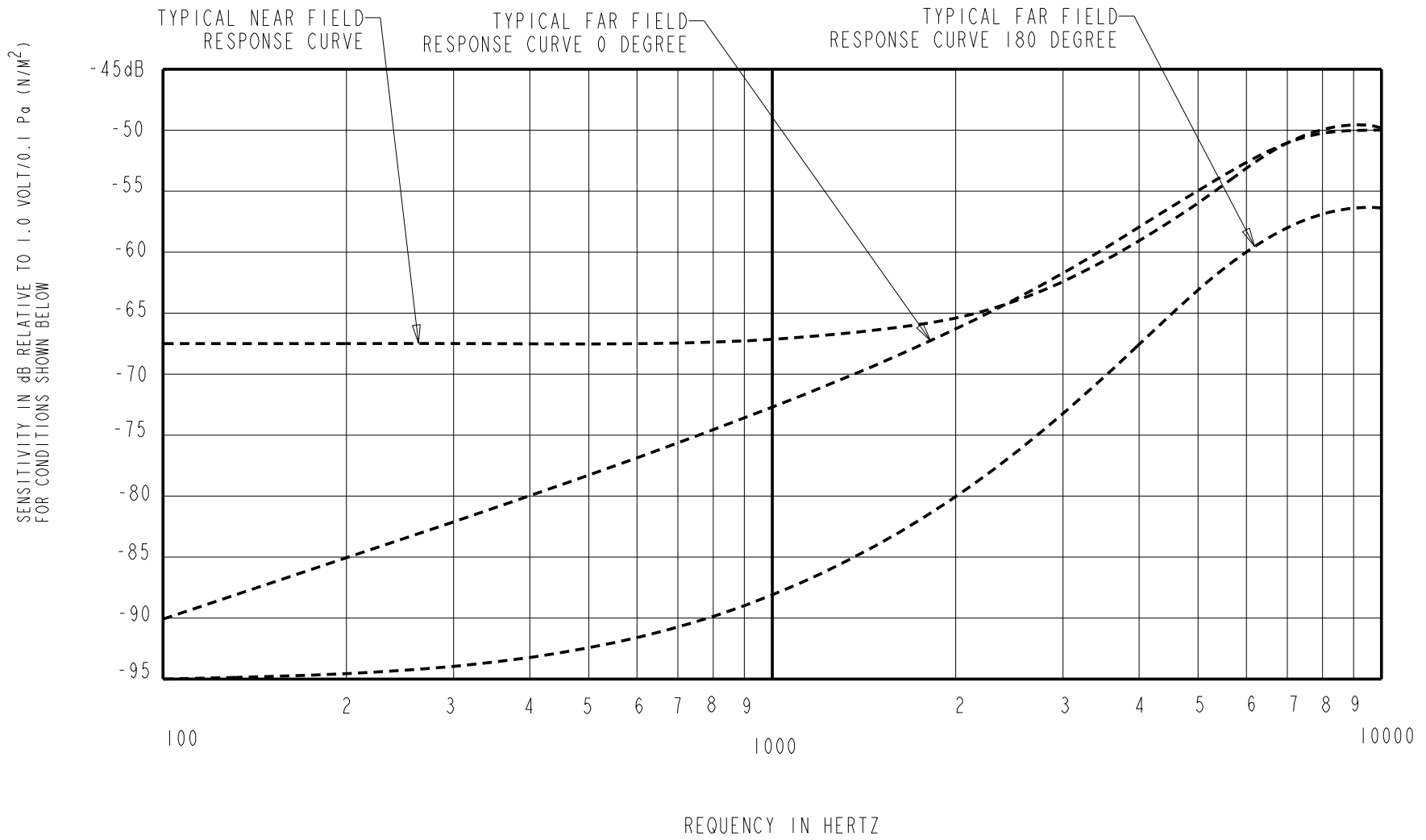

TYPICAL FREE-FIELD POLAR PATTERN AT 125Hz TYPICAL FREE-FIELD POLAR PATTERN AT 1KHz TYPICAL FREE-FIELD POLAR PATTERN AT 4KHz

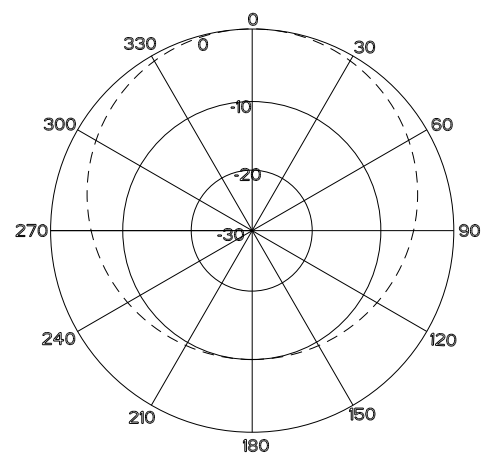
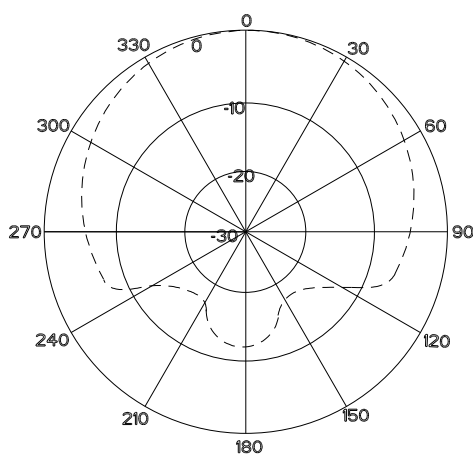
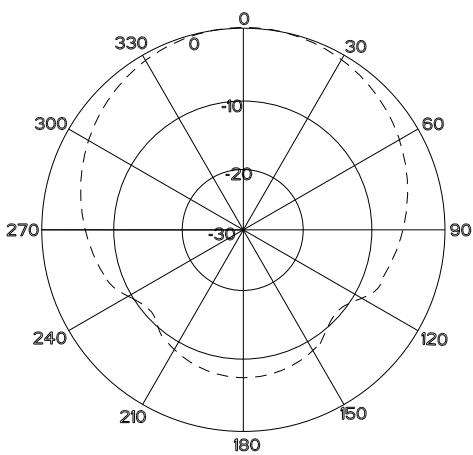

NOTES:

- MAX. SOUND PRESSURE LEVEL : 130dB
- MICROPHONE SUSPENDED ON 36 GAGE LITZ WIRE (AS SHOWN) IN ANECHOIC CHAMBER (NO FIXTURE), 1M FROM SPEAKER.

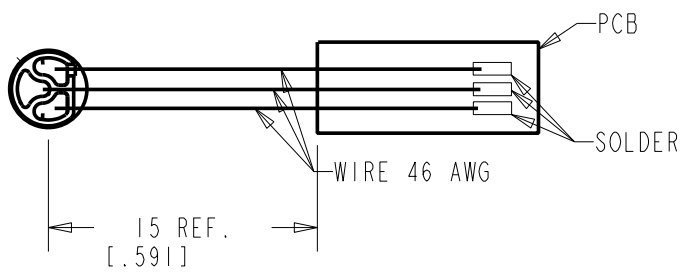

- NEAR FIELD TEST CONDITION:
MICROPHONE SUSPENDED CENTERED 6mm ABOVE APERTURE OF B&K TYPE 4227 MOUTH SIMULATOR.

TYPICAL FREE-FIELD POLAR PATTERN AT 10KHz

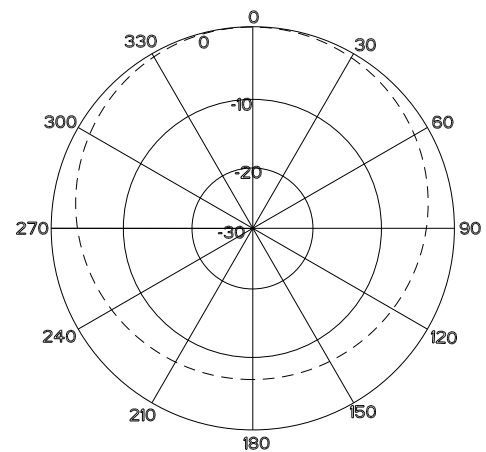

Revision	C.O. #	Implementation Date	RELEASE LEVEL	REVISION
A	MI0103381	12-23-09	Active	A

WHEN TEST LIMITS ARE USED TO ESTABLISH INCOMING INSPECTION ACCEPTANCE/REJECTION CRITERIA, CORRELATION OF TEST EQUIPMENT WITH KNOWLES IS ALSO REQUIRED FOR ELIMINATION OF EQUIPMENT AND TEST METHOD VARIATION		DR. BY	DATE
TITLE: MICROPHONE ASSEMBLY REFERENCE TYPICAL PERFORMANCE		LSY	12-23-09
		CK. BY	DATE
		GJP	1-7-10
		APP. BY	DATE
		GJP	1-7-10

KNOWLES ELECTRONICS
ITASCA, ILLINOIS U.S.A.

DFC-30852-000
SHT 2.2

Компания «Life Electronics» занимается поставками электронных компонентов импортного и отечественного производства от производителей и со складов крупных дистрибьюторов Европы, Америки и Азии.

С конца 2013 года компания активно расширяет линейку поставок компонентов по направлению коаксиальный кабель, кварцевые генераторы и конденсаторы (керамические, пленочные, электролитические), за счёт заключения дистрибьюторских договоров

Мы предлагаем:

- Конкурентоспособные цены и скидки постоянным клиентам.
- Специальные условия для постоянных клиентов.
- Подбор аналогов.
- Поставку компонентов в любых объемах, удовлетворяющих вашим потребностям.
- Приемлемые сроки поставки, возможна ускоренная поставка.
- Доставку товара в любую точку России и стран СНГ.
- Комплексную поставку.
- Работу по проектам и поставку образцов.
- Формирование склада под заказчика.
- Сертификаты соответствия на поставляемую продукцию (по желанию клиента).
- Тестирование поставляемой продукции.
- Поставку компонентов, требующих военную и космическую приемку.
- Входной контроль качества.
- Наличие сертификата ISO.

В составе нашей компании организован Конструкторский отдел, призванный помогать разработчикам, и инженерам.

Конструкторский отдел помогает осуществить:

- Регистрацию проекта у производителя компонентов.
- Техническую поддержку проекта.
- Защиту от снятия компонента с производства.
- Оценку стоимости проекта по компонентам.
- Изготовление тестовой платы монтаж и пусконаладочные работы.



Тел: +7 (812) 336 43 04 (многоканальный)
Email: org@lifeelectronics.ru