

IDS-3210

10.4" SVGA Industrial Panel Mount Monitor

NEW



Features

- 10.4" SVGA LCD panel with LED backlight for 20% power saving and environmental protection
- -20° C ~ +60° C wide range operating temperature
- 5-wire resistive touchscreen solution or 3mm tempered smudge resistant protected glass
- Combo touch interface: RS-232 and USB
- Dual signal interface with VGA & DVI
- Standard integrated frame
- Versatile mounting methods for front mounting and VESA mounting
- Anti-Reflective treatment (optional)
- Ultra high brightness solution of 1200 cd/m² for outdoor application (optional)

Introduction

The Advantech IDS-3210 Embedded Panel Mount Monitor series offers flexible options for LCD, touchscreen, signal interface and chassis mounting. The series with standard integrated frame design, supports front and VESA mounting which brings the benefits of easy installation and provides flexibility for different applications.

Specifications

| | | | |
|-------------|-----------------------|---|--|
| Display | Model | IDS-3210 | IDS-3210E |
| | Size | 10.4" LED panel | 10.4" LED panel |
| | Resolution | 800 x 600 (SVGA) | 800 x 600 (SVGA) |
| | Viewing Angle | 80°/80° (H), 60°/80° (V) | 80° /80° (H), 60° /70° (V) |
| | Brightness | 400 (cd/m ²) | 230 (cd/m ²) |
| | Color Support | 16.2M / 262K colors | 16.2M / 262K colors |
| | Contrast Ratio | 700:1 | 500:1 |
| | Response Time | 30 [msec] | 35 [msec] |
| | Backlight Life (hrs) | 50,000 hrs | 30,000 hrs |
| Touchscreen | Touchscreen Type | 5-Wire Resistive Touchscreen | |
| | Surface Hardness | 3H | |
| | Durability | 36 million touches | |
| | Transparency | 81%+/-3% | |
| Environment | Operating Temperature | -20 ~ 60° C (-4 ~ 140° F) | 0~ 45° C (32 ~ 113° F) |
| | Storage Temperature | -30 ~ 70° C (-22 ~ 158° F) | -20 ~ 60° C (-4 ~ 140° F) |
| | Humidity | 5 ~ 95% @ 40° C, non-condensing | |
| | Vibration | 5-500Hz, 0.026G ² /Hz, 2.16Grms, X, Y, Z 1 hour per axis | |
| System | I/O | VGA x 1; DVI-D x 1; 12 V _{DC} Jack x 1; USB x1; RS-232 x 1 (USB & RS-232 are reserved for the connection to enable touch usage only) | VGA x 1; 12 V _{DC} Jack x 1; USB x1; RS-232 x 1 (USB & RS-232 are reserved for the connection to enable touch usage only) |
| | OSD | Keys: menu, up, down, auto adjust, monitor power on/off Menu Functions: brightness, contrast, screen settings, color temp, language OSD settings, VGA/DVI, recall, auto adjust | Keys: menu, up, down, auto adjust, monitor power on/off Menu Functions: brightness, contrast, color adjust, color temp, auto color and language |
| | Power | 36 W power adapter, with AC 100 ~ 240 V input and DC +12 V @ 3 A output | |
| | EMC Compliance | CE/FCC/CCC | |

Dimensions

Unit: mm

IDS-3210 series

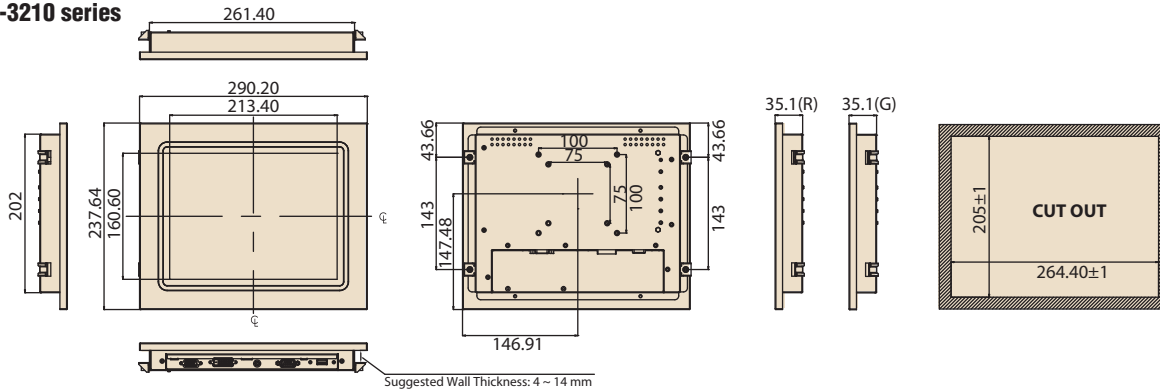

IDS-3210E series

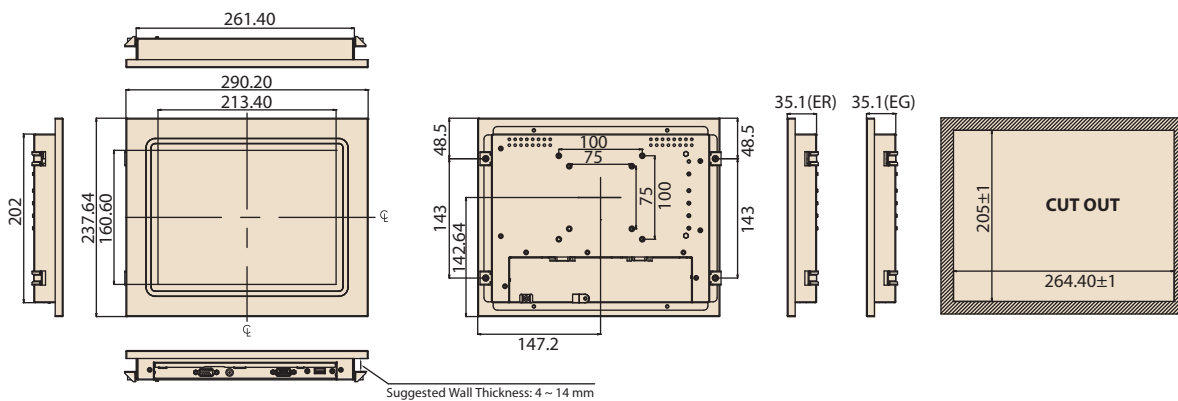

Packing List

| Part Number | Description |
|---------------|--------------------------------------|
| 1700002215 | 1 x M Cable USB-A(M)/USB-A(M) 180 cm |
| 1700021332-01 | 1 x VGA cable 15P(M) 180 cm |
| 1962055040 | 4 x clammer |
| 1935042520 | 4 x clammer screws M4_25L |
| 1992610005 | 1 x cable clamp |
| 1933030500 | 1 x cable clamp screw |
| 1992602010 | 1 x cable tie |

* USB Cable is only included in IDS-3210R and IDS-3210ER series.
Note: Package contents are subject to change without prior notice

Optional Items

| Part Number | Description |
|----------------|---|
| 1700001524 | 3-pin power cord (US) |
| 170203183C | 3-pin power cord (EU) |
| 1700008921 | 3-pin power cord with PSE (Japan) |
| 96PSA-A36W12R1 | Adapter 100-240V 36W 12V 3A |
| 1700000243-11 | M cable DVI 19P(M)/DVI 19P(M) 191cm |
| 1700091800 | Cable 9P/9P 1.8M M/F (Touchscreen RS-232 cable) |

Ordering Information

| Model Name | Description |
|--------------------|--|
| IDS-3210G-40SVA1E | 10.4" SVGA 400 cd/m ² LED Panel Mount Monitor |
| IDS-3210R-40SVA1E | 10.4" SVGA 400 cd/m ² LED Panel Mount Touch Monitor |
| IDS-3210EG-23SVA1E | 10.4" SVGA 230 cd/m ² LED Panel Mount Monitor |
| IDS-3210ER-23SVA1E | 10.4" SVGA 230 cd/m ² LED Panel Mount Touch Monitor |

I/O view

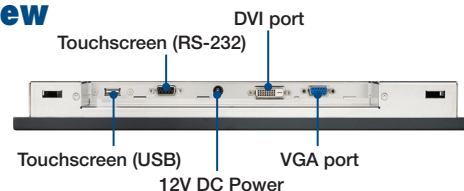

Rear View

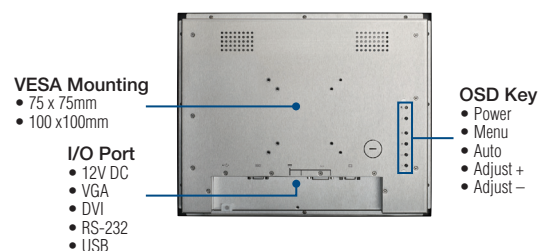

Компания «Life Electronics» занимается поставками электронных компонентов импортного и отечественного производства от производителей и со складов крупных дистрибьюторов Европы, Америки и Азии.

С конца 2013 года компания активно расширяет линейку поставок компонентов по направлению коаксиальный кабель, кварцевые генераторы и конденсаторы (керамические, пленочные, электролитические), за счёт заключения дистрибьюторских договоров

Мы предлагаем:

- Конкурентоспособные цены и скидки постоянным клиентам.
- Специальные условия для постоянных клиентов.
- Подбор аналогов.
- Поставку компонентов в любых объемах, удовлетворяющих вашим потребностям.
- Приемлемые сроки поставки, возможна ускоренная поставка.
- Доставку товара в любую точку России и стран СНГ.
- Комплексную поставку.
- Работу по проектам и поставку образцов.
- Формирование склада под заказчика.
- Сертификаты соответствия на поставляемую продукцию (по желанию клиента).
- Тестирование поставляемой продукции.
- Поставку компонентов, требующих военную и космическую приемку.
- Входной контроль качества.
- Наличие сертификата ISO.

В составе нашей компании организован Конструкторский отдел, призванный помогать разработчикам, и инженерам.

Конструкторский отдел помогает осуществить:

- Регистрацию проекта у производителя компонентов.
- Техническую поддержку проекта.
- Защиту от снятия компонента с производства.
- Оценку стоимости проекта по компонентам.
- Изготовление тестовой платы монтаж и пусконаладочные работы.



Тел: +7 (812) 336 43 04 (многоканальный)

Email: org@lifeelectronics.ru