

背景
BACK GROUND
SCGD1B0209

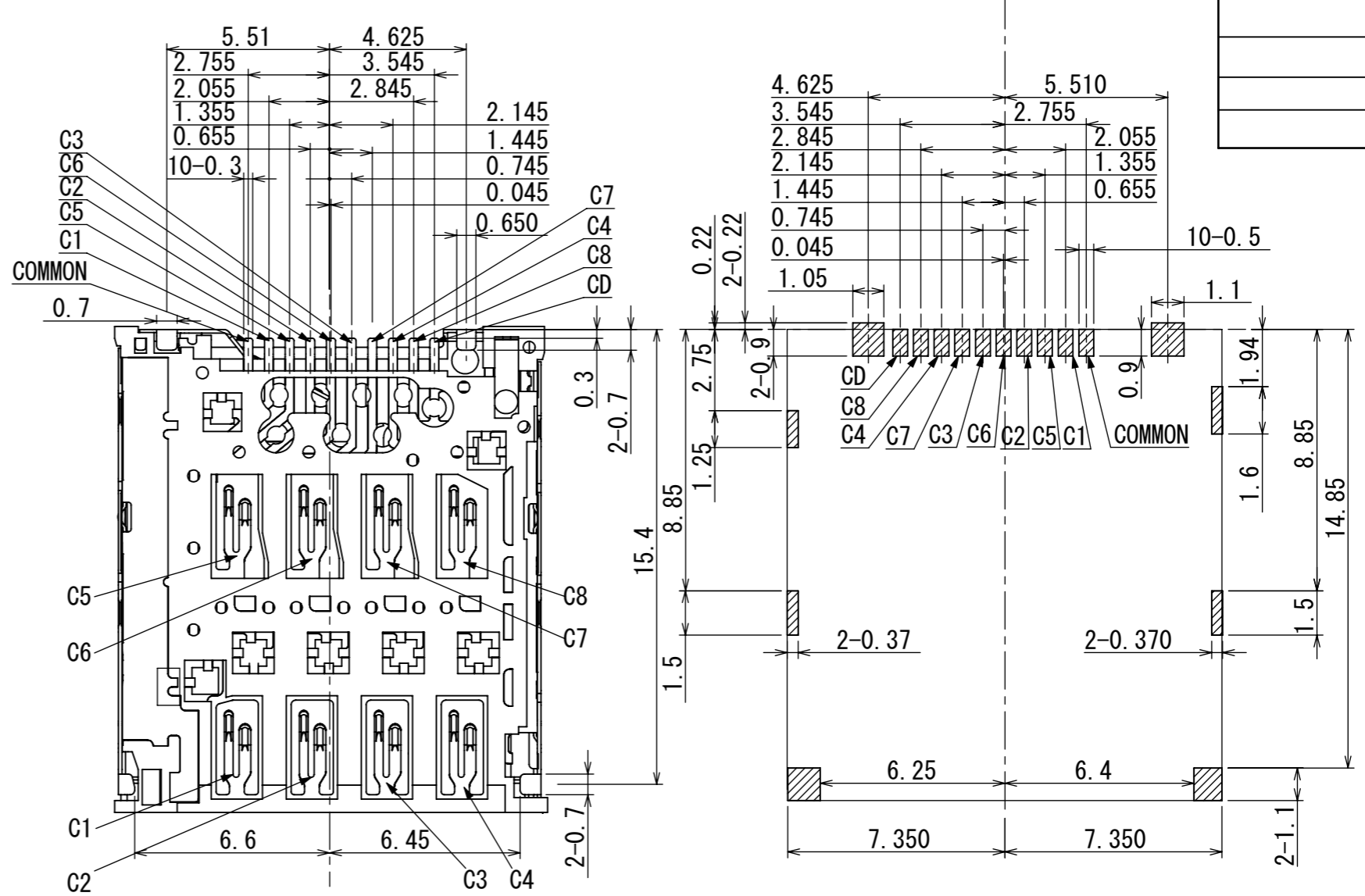

□ : NO PATTERN AREA
▨ : LAND AREA

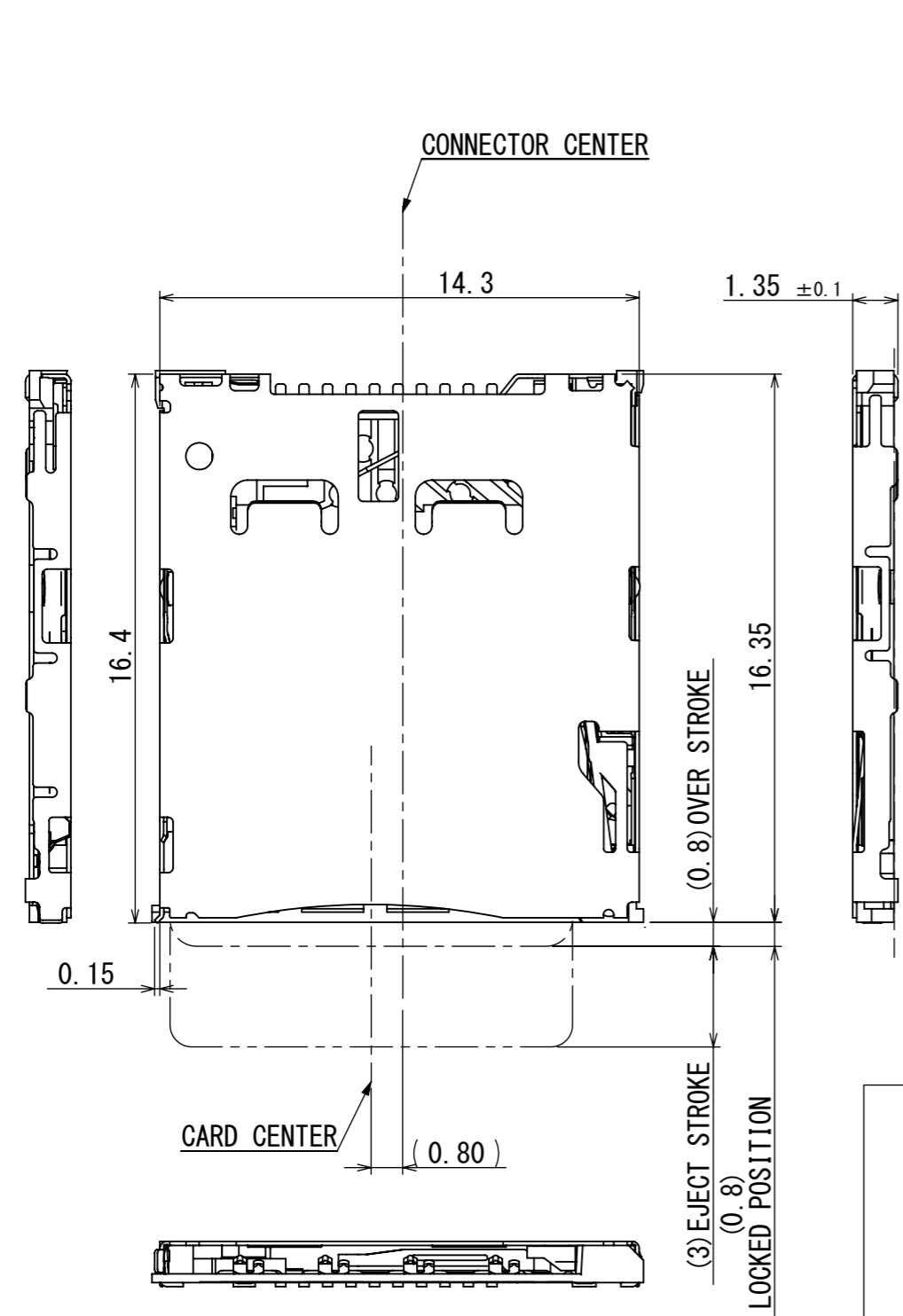
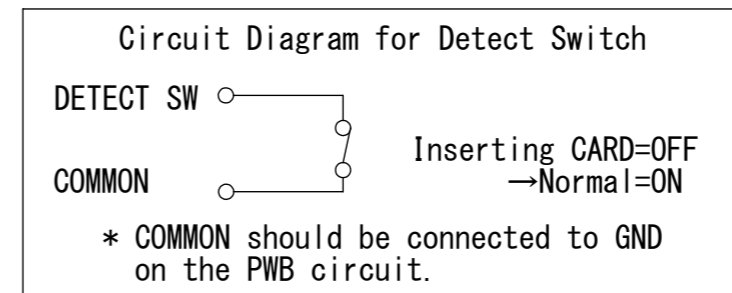
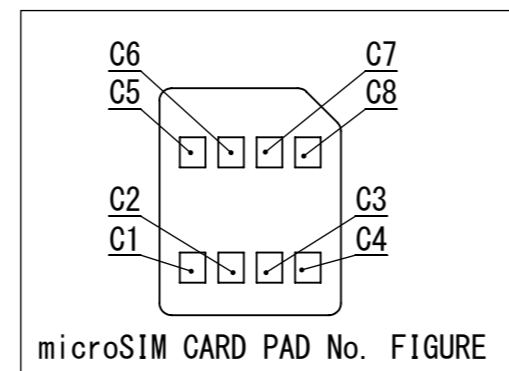

RECOMMENDED P. W. BOARD LAYOUT
(MOUNTING FACE SIDE)
ALL TOLERANCE UNDESCRIBED ARE ±0.05

NOTE. 1. This connector is standard mount type
2. This connector is push-push type
3. All terminals coplanarity :0.1max. (initial)

| TOLERANCES UNLESS OTHERWISE SPEC | |
|----------------------------------|------------|
| BASIC DIMENSIONS | TOLERANCES |
| UP TO 10 | ±0.3 |
| ABOVE 10 TO 100 | ±0.5 |
| ABOVE 100 | ±0.8 |
| ANGULAR DIMENSION | ±5° |

| | | | | | | | | | | | | | | | | | | | | | | | |
|---------|--|--|--|--------------------------------|--|--|--|--------------------------------|--|--|--|---------|--|--|--|-----------------------------------|--|--|--|--------------------------------|--|--|--|
| SYMB | | | | DATE | | | | APPD | | | | CHKD | | | | DSGD | | | | ALPS ELECTRIC CO., LTD. | | | |
| | | | | | | | | | | | | | | | | | | | | DSGD. JUL. 21. 2014 | | | |
| K. WANG | | | | CHKD. Jul 21 2014 w. Oguchi | | | | APPD. Jul 21 2014 w. Oguchi | | | | UNIT mm | | | | TITLE PRODUCT DRAWINGS (1/2) | | | | | | | |
| | | | | | | | | | | | | | | | | DOCUMENT NO. SCGD1B0209, AE12, 00 | | | | | | | |

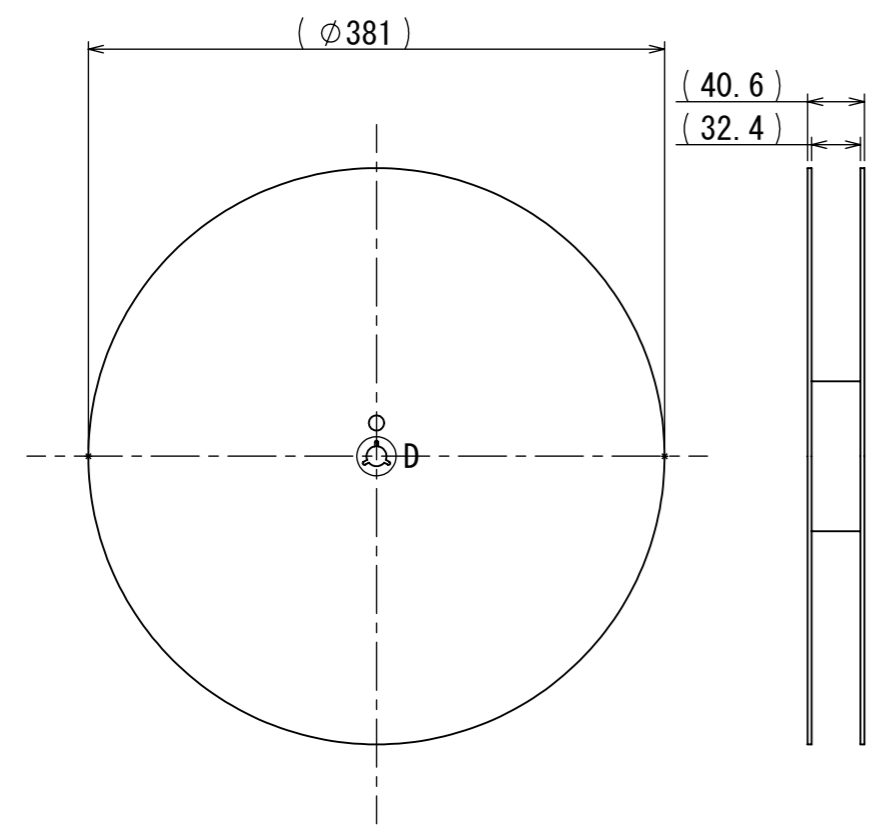

REEL CORE

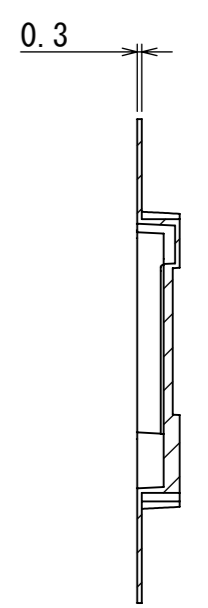
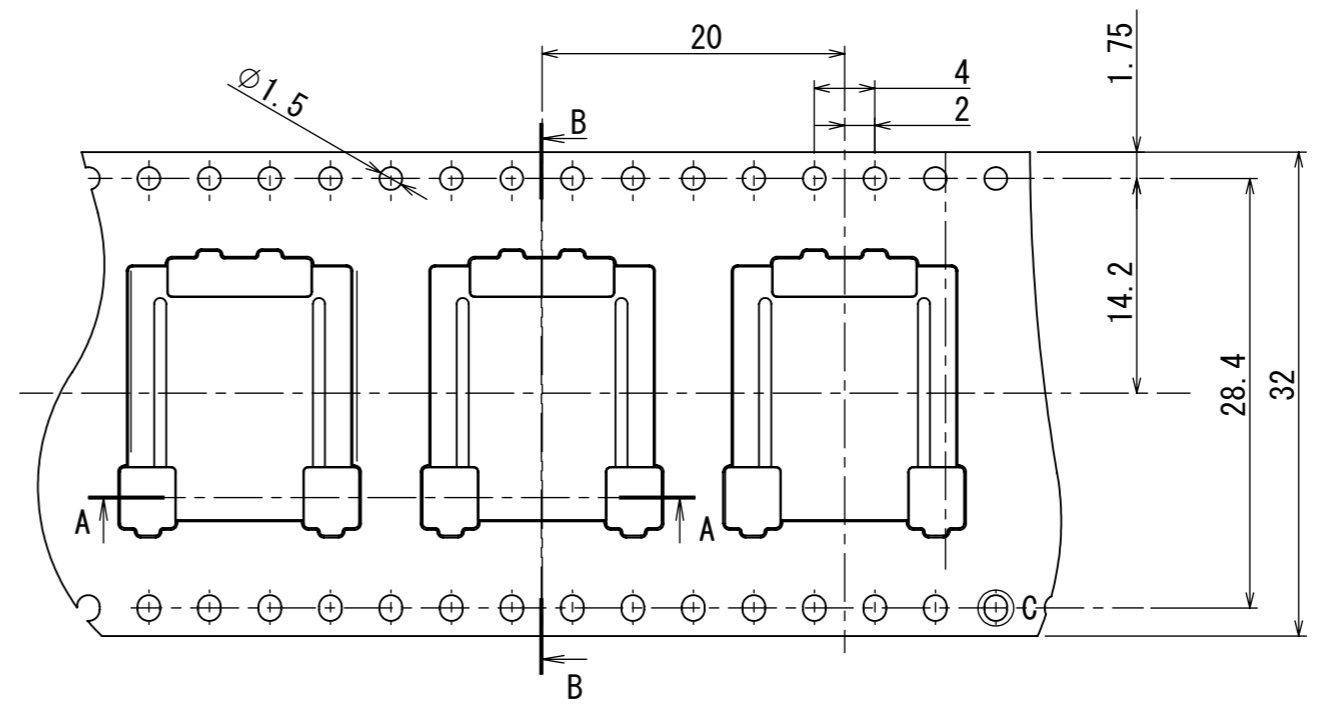

SECT B-B SCALE 2:1

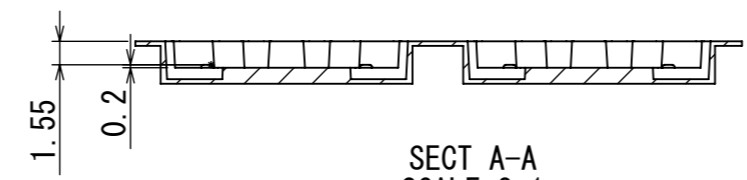

SECT A-A SCALE 2:1

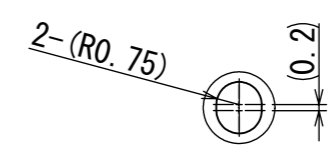

DETAIL C SCALE 4:1

FEED DIRECTION →

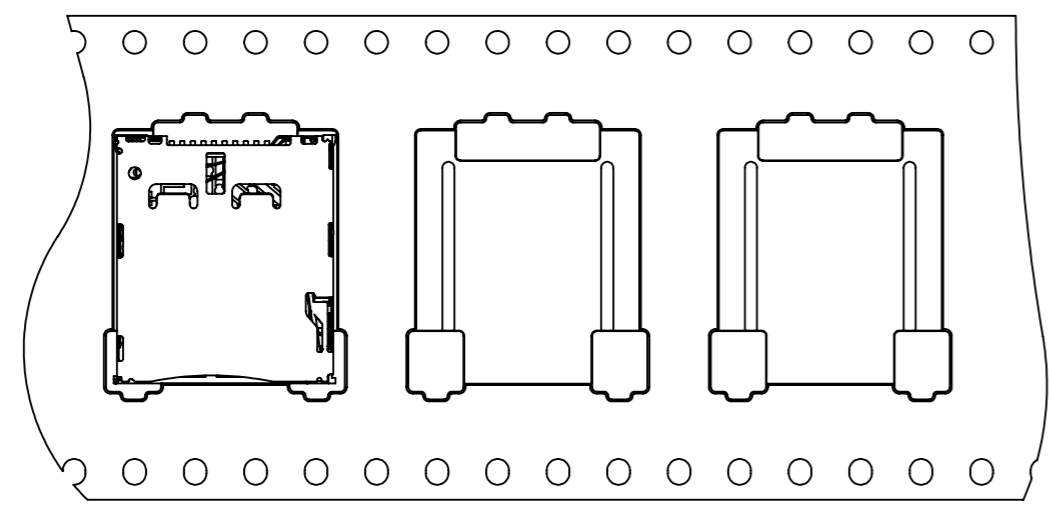

PRODUCT PACKING STATE

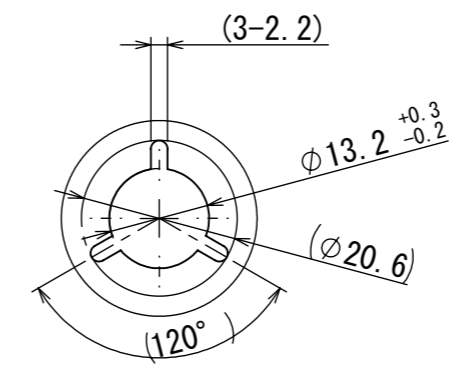

DETAIL D SCALE 1:1

2. 1600PCS/REEL
 NOTE. 1. SPECIFICATION OF TAPING:TAPE-S-029

| | | | | | | | |
|------|------|------|------|------|--------------------------------|--------------|------------------------|
| | | | | | ALPS ELECTRIC CO., LTD. | | |
| | | | | | DSGD. JUL. 21. 2014 | SCALE | NO. |
| | | | | | K. WANG | | SCGD1B0209 |
| | | | | | CHKD. Jul 21 2014 w. Oguchi | | TITLE |
| | | | | | APPD. Jul 21 2014 w. Oguchi | UNIT | PRODUCT DRAWINGS (2/2) |
| SYMB | DATE | APPD | CHKD | DSGD | mm | DOCUMENT NO. | SCGD1B0209, AE22, 00 |

Компания «Life Electronics» занимается поставками электронных компонентов импортного и отечественного производства от производителей и со складов крупных дистрибьюторов Европы, Америки и Азии.

С конца 2013 года компания активно расширяет линейку поставок компонентов по направлению коаксиальный кабель, кварцевые генераторы и конденсаторы (керамические, пленочные, электролитические), за счёт заключения дистрибьюторских договоров

Мы предлагаем:

- Конкурентоспособные цены и скидки постоянным клиентам.
- Специальные условия для постоянных клиентов.
- Подбор аналогов.
- Поставку компонентов в любых объемах, удовлетворяющих вашим потребностям.
- Приемлемые сроки поставки, возможна ускоренная поставка.
- Доставку товара в любую точку России и стран СНГ.
- Комплексную поставку.
- Работу по проектам и поставку образцов.
- Формирование склада под заказчика.
- Сертификаты соответствия на поставляемую продукцию (по желанию клиента).
- Тестирование поставляемой продукции.
- Поставку компонентов, требующих военную и космическую приемку.
- Входной контроль качества.
- Наличие сертификата ISO.

В составе нашей компании организован Конструкторский отдел, призванный помогать разработчикам, и инженерам.

Конструкторский отдел помогает осуществить:

- Регистрацию проекта у производителя компонентов.
- Техническую поддержку проекта.
- Защиту от снятия компонента с производства.
- Оценку стоимости проекта по компонентам.
- Изготовление тестовой платы монтаж и пусконаладочные работы.



Тел: +7 (812) 336 43 04 (многоканальный)

Email: org@lifeelectronics.ru