

**COAXIAL ATTENUATOR SMA 2.9 DC-40GHZ**

**R413.310.000**

**2 W - 10DB**

Series : ATTENUATOR

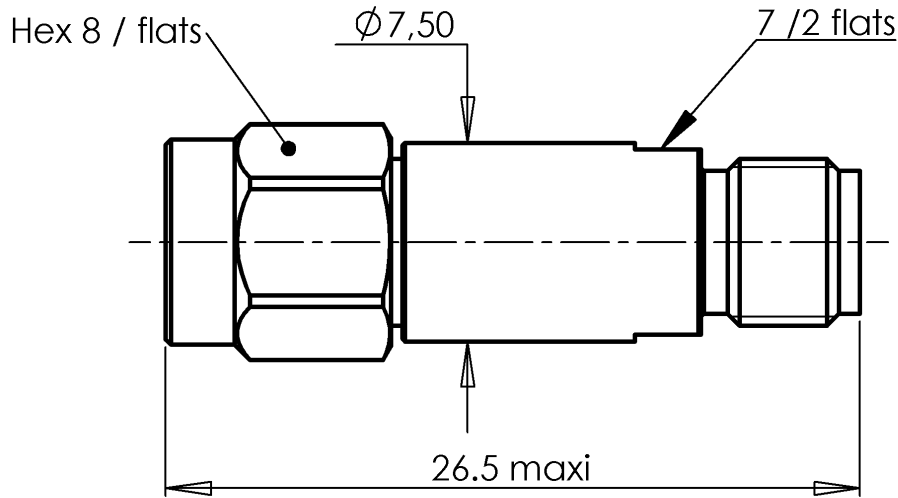

Scale 1:1

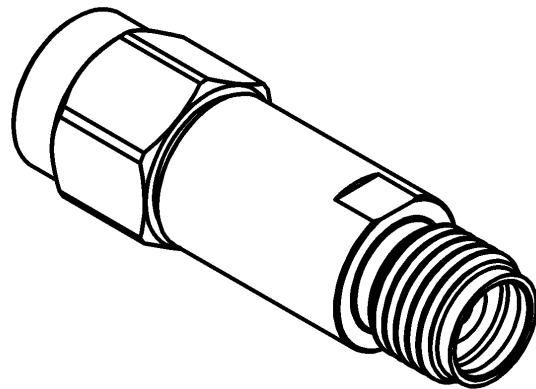

Il dimensions are in mm.

COMPONENTS	MATERIALS	PLATING(µm)
<b>BODY</b>	STAINLESS STEEL	PASSIVATION
<b>MALE CENTER CONTACT</b>	BERYLLIUM COPPER	.GOLD 1.3 OVER NICKEL 2
<b>FEMALE CENTER CONTACT</b>	BERYLLIUM COPPER	.GOLD 1.3 OVER NICKEL 2
<b>OUTER CONTACT</b>	STAINLESS STEEL	PASSIVATION
<b>INSULATOR</b>	-	-
<b>GASKET</b>	SILICONE RUBBER	-
<b>SUBSTRATE</b>	CERAMIQUE D'ALUMINE	-
<b>RESISTOR</b>	-	-
<b>OTHERS PARTS</b>	-	-

Issue : 0741 C

In the effort to improve our products, we reserve the right to make changes judged to be necessary.

**COAXIAL ATTENUATOR SMA 2.9 DC-40GHZ**

**R413.310.000**

**2 W - 10DB**

Series : ATTENUATOR

**ELECTRICAL CHARACTERISTICS**

Frequency (GHz)	40
V.S.W.R (≤)	1.60 (1.4 typ.)
Deviation(±dB)	0.8

Operating Frequency Range	DC - 40	GHz
Impedance	50	Ω
Nominal Attenuation	10	dB
Peak power at 25°C (1μs, 1%)	100	W
Average power at 25°C	2	W (Free Air Cooled)

**MECHANICAL CHARACTERISTICS**

Connectors	SMA 2.9	Male Female	MIL-C 39012
Weight	6,5700	g	

**ENVIRONMENTAL CHARACTERISTICS**

Operating temperature range	-55/+125 °C
Storage temperature range	-55/+125 °C

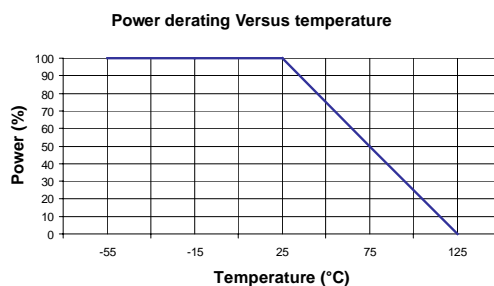

**SPECIFICATION**

**OTHER CHARACTERISTICS**

Temperature sensitivity :  $4 * 10^{-4} \frac{dB}{dB * ^\circ C}$

Issue : 0741 C

In the effort to improve our products, we reserve the right to make changes judged to be necessary.

Компания «Life Electronics» занимается поставками электронных компонентов импортного и отечественного производства от производителей и со складов крупных дистрибьюторов Европы, Америки и Азии.

С конца 2013 года компания активно расширяет линейку поставок компонентов по направлению коаксиальный кабель, кварцевые генераторы и конденсаторы (керамические, пленочные, электролитические), за счёт заключения дистрибьюторских договоров

Мы предлагаем:

- Конкурентоспособные цены и скидки постоянным клиентам.
- Специальные условия для постоянных клиентов.
- Подбор аналогов.
- Поставку компонентов в любых объемах, удовлетворяющих вашим потребностям.
- Приемлемые сроки поставки, возможна ускоренная поставка.
- Доставку товара в любую точку России и стран СНГ.
- Комплексную поставку.
- Работу по проектам и поставку образцов.
- Формирование склада под заказчика.
- Сертификаты соответствия на поставляемую продукцию (по желанию клиента).
- Тестирование поставляемой продукции.
- Поставку компонентов, требующих военную и космическую приемку.
- Входной контроль качества.
- Наличие сертификата ISO.

В составе нашей компании организован Конструкторский отдел, призванный помогать разработчикам, и инженерам.

Конструкторский отдел помогает осуществить:

- Регистрацию проекта у производителя компонентов.
- Техническую поддержку проекта.
- Защиту от снятия компонента с производства.
- Оценку стоимости проекта по компонентам.
- Изготовление тестовой платы монтаж и пусконаладочные работы.



Тел: +7 (812) 336 43 04 (многоканальный)

Email: [org@lifeelectronics.ru](mailto:org@lifeelectronics.ru)