

NUMBER
C-1834001

METRIC
3RD ANGLE PROJECTION

METRIC

THIS INFORMATION IS CONFIDENTIAL AND IS DISCLOSED TO YOU ON CONDITION THAT NO FURTHER DISCLOSURE IS MADE BY YOU TO OTHER THAN AMP PERSONNEL WITHOUT WRITTEN AUTHORIZATION FROM AMP (TAIWAN) LTD. DIMENSIONS IN MILLIMETERS. DO NOT SCALE PRINT.

PRINT
DW

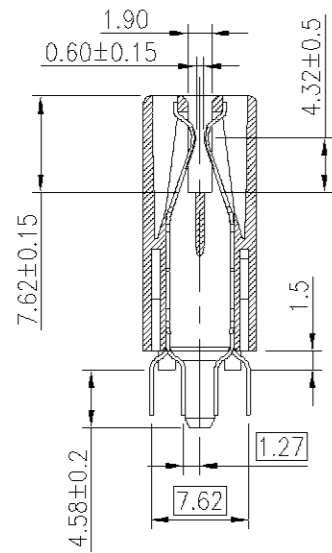

SECTION A-A

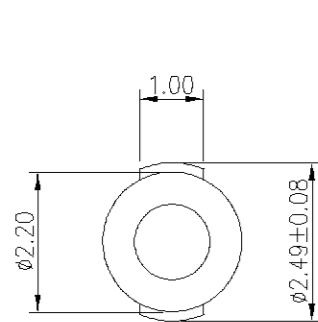
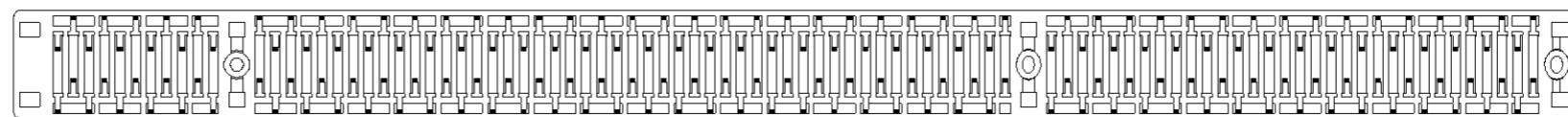
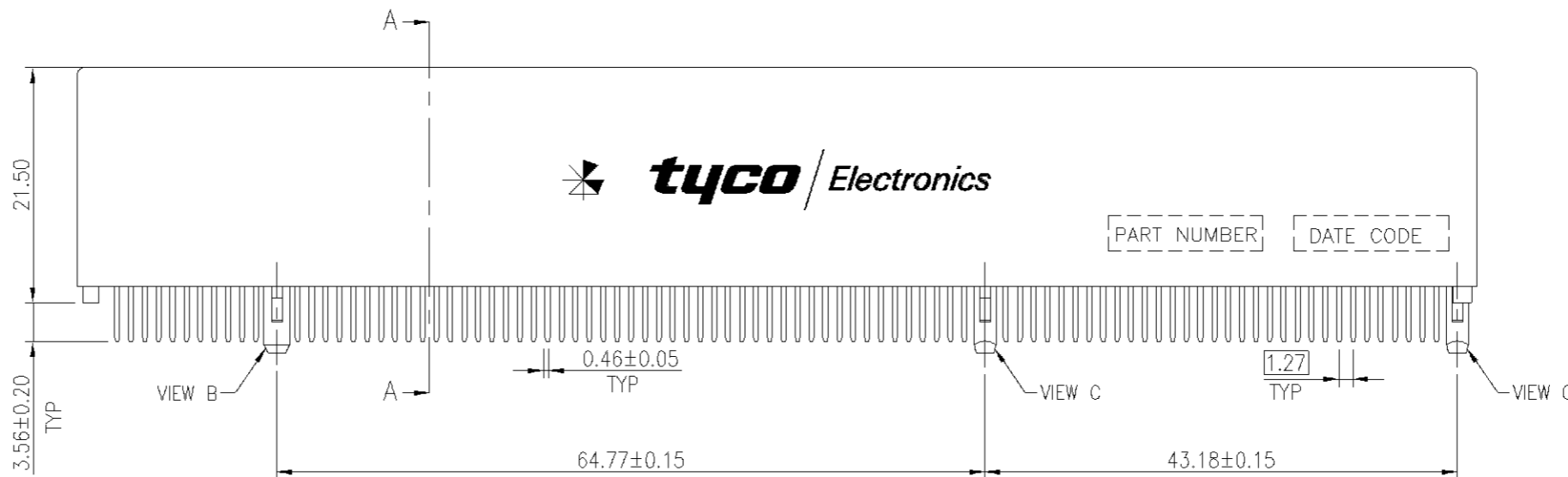
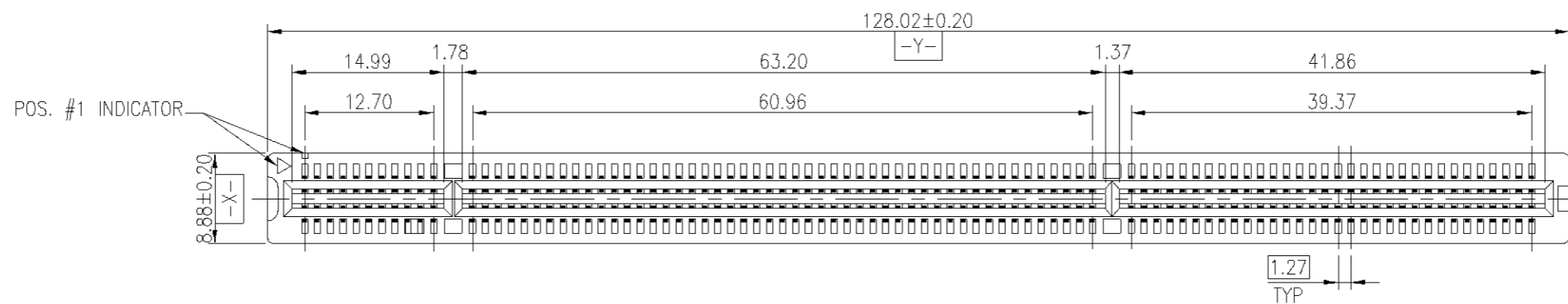

VIEW B SCALE 5 : 1

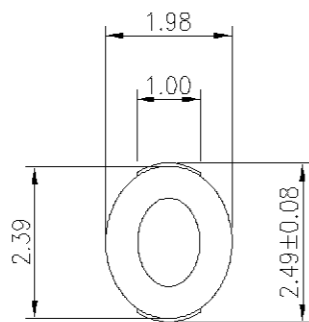

VIEW C SCALE 5 : 1

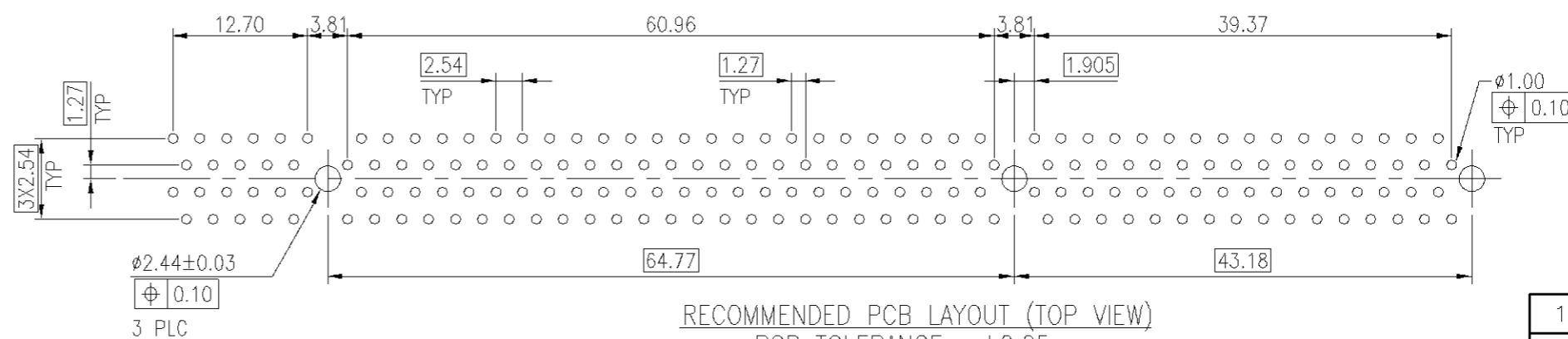

RECOMMENDED PCB LAYOUT (TOP VIEW)
PCB TOLERANCE : ±0.05

NOTES:
ROHS 2002/95/EC COMPLIANT

- MATERIALS:
HOUSING: NYLON 46, UL 94V-0, COLOR: NATURAL.
CONTACT: PHOSPHOR BRONZE.
- FINISH:
30u" MIN GOLD PLATING ON CONTACT AREA.
100u" MIN TIN PLATING ON SOLDER TAILS.
50u" MIN NICKEL UNDERPLATED OVER ALL.
- APPLY TO WAVE/RELOW SOLDERING PROCESS.

O	FIRST RELEASED	FZ00-0002-05	JL SH	07-JAN 2005
LTR	REVISION RECORD	ECN	DWN CHK	DATE

TOLERANCES UNLESS OTHERWISE SPECIFIED:		DWN	J. LEE	TYCO HOLDINGS (BERMUDA) VII LTD. TAIWAN BRANCH
0 PLC	±0.40	07-JAN-2005	S. HOU	
1 PLC	±0.30	CHK	07-JAN-2005	NAME
2 PLC	±0.20	APVD W.J. KE		CONNECTOR ASS'Y, PCI, EXTENDED, 184 POSITION, .050 SERIES.
3 PLC	±0.10	07-JAN-2005		
ANGLES ±3'		PRODUCT SPEC		LOC SIZE DRAWING NO REV DW A ₃ C-1834001 O
MATERIAL		108-57496		
SEE NOTE		QUALIFICATION TEST REPORT		SCALE SHEET
FINISH		501-57570		
SEE NOTE		WEIGHT		1 OF 3

1834001-1
PART NUMBER

NUMBER
C-1834001

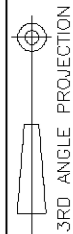

METRIC

THIS INFORMATION IS CONFIDENTIAL AND IS DISCLOSED TO YOU ON CONDITION THAT NO FURTHER DISCLOSURE IS MADE BY YOU TO OTHER THAN AMP PERSONNEL WITHOUT WRITTEN AUTHORIZATION FROM AMP (TAIWAN) LTD. DIMENSIONS IN MILLIMETERS. DO NOT SCALE PRINT.

PRINT DIST
DW

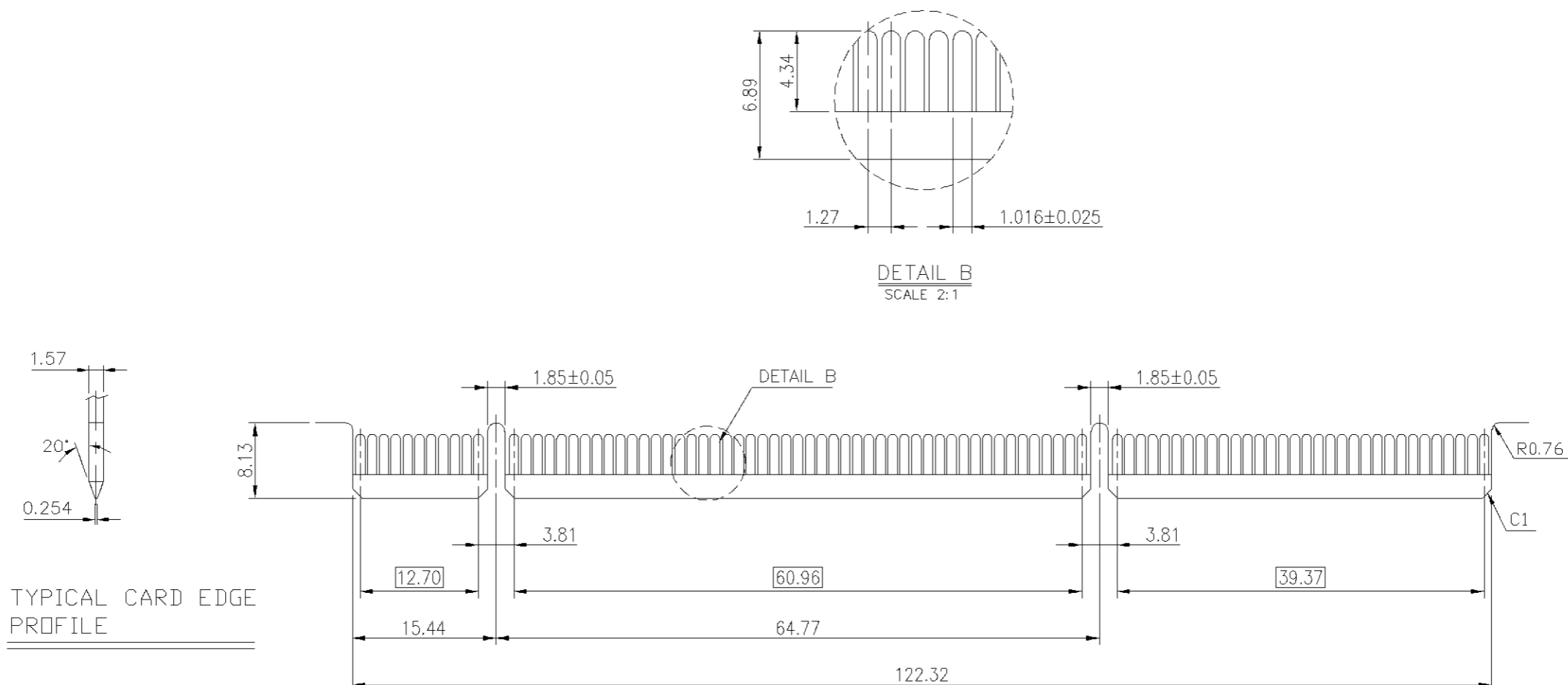

RECOMMENDED MATING COMPONENT BOARD

TOLERANCES UNLESS OTHERWISE SPECIFIED:		DWN	J. LEE	tyco Electronics	TYCO HOLDINGS (BERMUDA) VII LTD. TAIWAN BRANCH				
0 PLC	±0.40	CHK	S. HOU		NAME				
1 PLC	±0.30	APVD		W.J. KE		CONNECTOR ASS'Y, PCI, EXTENDED, 184 POSITION, .050 SERIES.			
2 PLC	±0.20	PRODUCT SPEC		-					
3 PLC	±0.10	QUALIFICATION TEST REPORT		-		LOC	SIZE	DRAWING NO	REV
ANGLES	±3'	WEIGHT		-		DW	A ₃	C-1834001	0
MATERIAL		SEE NOTE		SCALE		SHEET		2 OF 3	
FINISH		SEE NOTE		--		--		--	

SEE SHEET 1	ECN	DWN	CHK	DATE
LTR	REVISION RECORD			

NUMBER
C-1834001

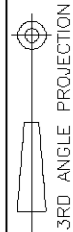

METRIC

THIS INFORMATION IS CONFIDENTIAL AND IS DISCLOSED TO YOU ON CONDITION THAT NO FURTHER DISCLOSURE IS MADE BY YOU TO OTHER THAN AMP PERSONNEL WITHOUT WRITTEN AUTHORIZATION FROM AMP (TAIWAN) LTD. DIMENSIONS IN MILLIMETERS. DO NOT SCALE PRINT.

PRINT
DW

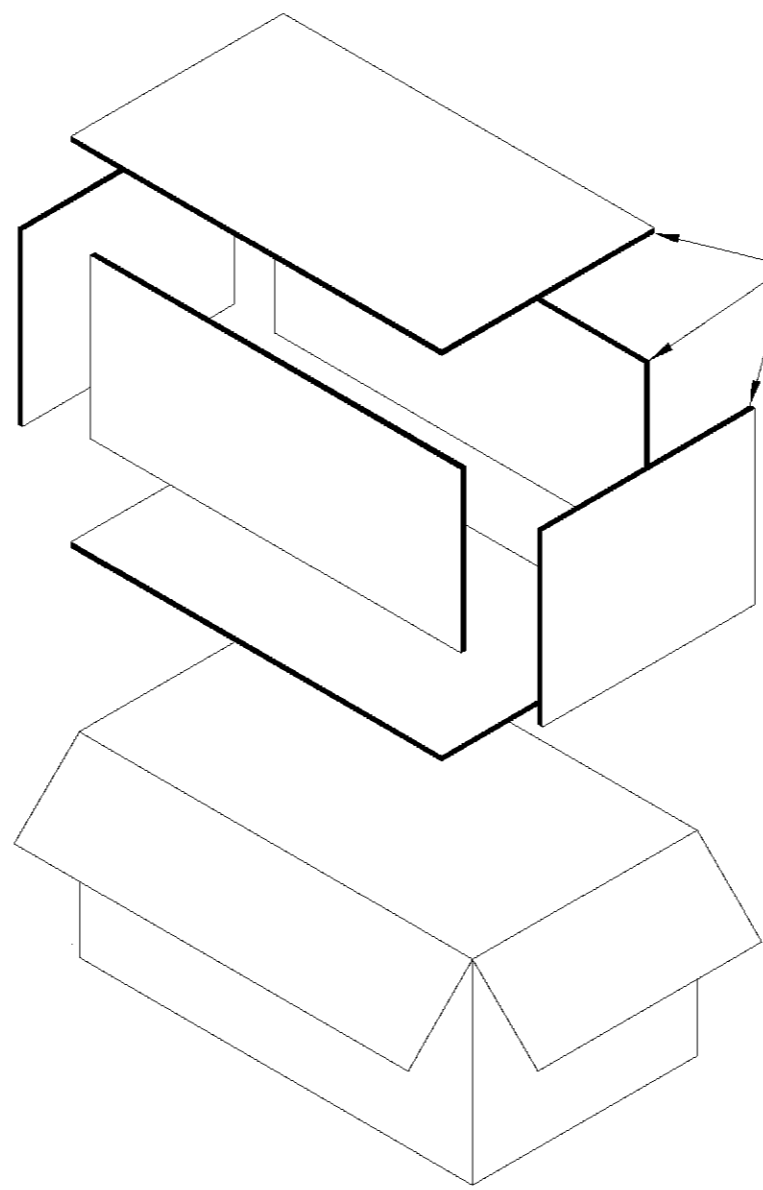
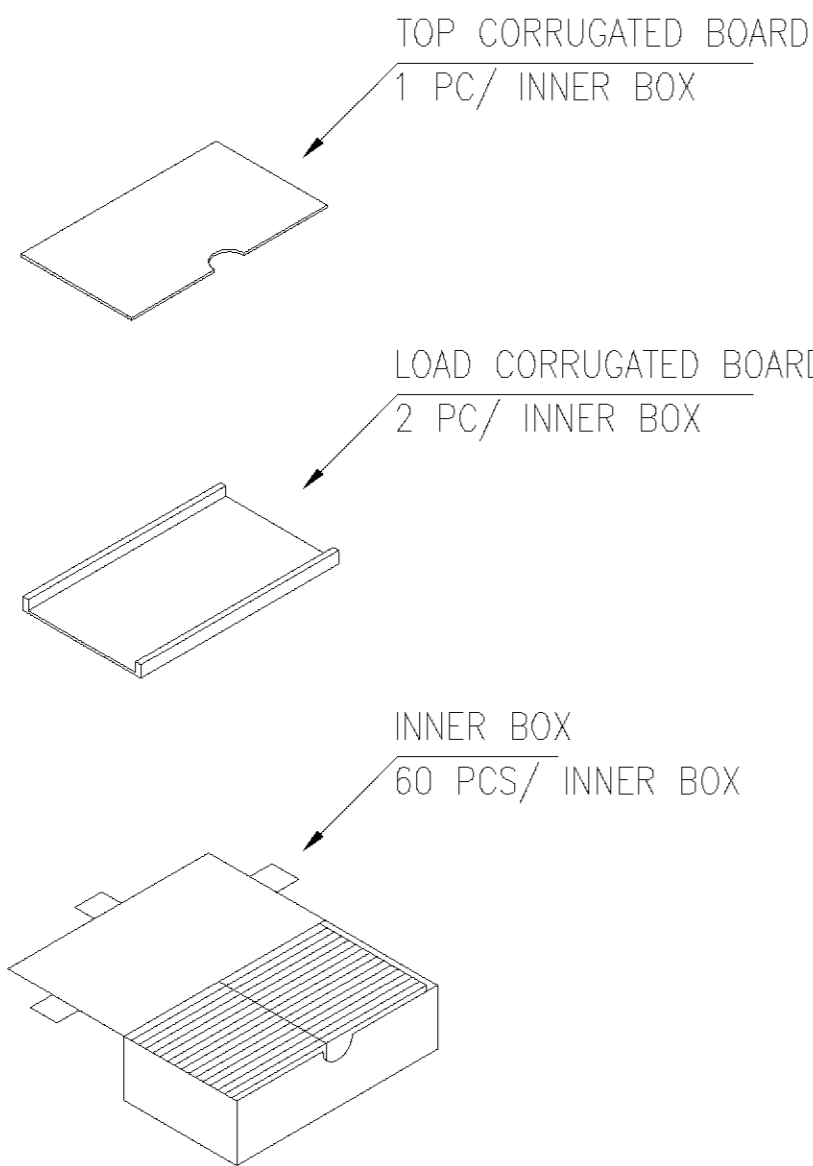

NOTES:

1. TOP CORRUGATED PLATE SIZE: 253mm(L)X 143mm(W)X 3mm(H)
2. LOAD CORRUGATED PLATE SIZE: 256mm(L)X 153mm(W)X 15mm(H)
3. BOX SIZE: 266mm(L)X 145mm(W)X 65mm(H)
4. CARTON SIZE: 486mm(L)X 313mm(W)X 246mm(H)
5. NET WEIGHT: 12.8KG.
6. GROSS WEIGHT: 16kg/CARTON.

TOLERANCES UNLESS OTHERWISE SPECIFIED: 0 PLC ±0.40 1 PLC ±0.30 2 PLC ±0.20 3 PLC ±0.10 ANGLES ±3'	DWN	J. LEE 07-JAN-2005	 TYCO HOLDINGS (BERMUDA) VII LTD. TAIWAN BRANCH
	CHK	S. HOU 07-JAN-2005	
MATERIAL	APVD	W.J. KE 07-JAN-2005	NAME CONNECTOR ASS'Y, PCI, EXTENDED, 184 POSITION, .050 SERIES.
SEE NOTE	PRODUCT SPEC	---	LOC DW
FINISH	QUALIFICATION TEST REPORT	---	SIZE A ₃
SEE NOTE	WEIGHT	---	DRAWING NO C-1834001
			REV 0
			SCALE --
			SHEET 3 OF 3

SEE SHEET 1				
LTR	REVISION RECORD	ECN	DWN CHK	DATE

Компания «Life Electronics» занимается поставками электронных компонентов импортного и отечественного производства от производителей и со складов крупных дистрибьюторов Европы, Америки и Азии.

С конца 2013 года компания активно расширяет линейку поставок компонентов по направлению коаксиальный кабель, кварцевые генераторы и конденсаторы (керамические, пленочные, электролитические), за счёт заключения дистрибьюторских договоров

Мы предлагаем:

- Конкурентоспособные цены и скидки постоянным клиентам.
- Специальные условия для постоянных клиентов.
- Подбор аналогов.
- Поставку компонентов в любых объемах, удовлетворяющих вашим потребностям.
- Приемлемые сроки поставки, возможна ускоренная поставка.
- Доставку товара в любую точку России и стран СНГ.
- Комплексную поставку.
- Работу по проектам и поставку образцов.
- Формирование склада под заказчика.
- Сертификаты соответствия на поставляемую продукцию (по желанию клиента).
- Тестирование поставляемой продукции.
- Поставку компонентов, требующих военную и космическую приемку.
- Входной контроль качества.
- Наличие сертификата ISO.

В составе нашей компании организован Конструкторский отдел, призванный помогать разработчикам, и инженерам.

Конструкторский отдел помогает осуществить:

- Регистрацию проекта у производителя компонентов.
- Техническую поддержку проекта.
- Защиту от снятия компонента с производства.
- Оценку стоимости проекта по компонентам.
- Изготовление тестовой платы монтаж и пусконаладочные работы.



Тел: +7 (812) 336 43 04 (многоканальный)
Email: org@lifeelectronics.ru