

MINI 980/1550nm WDM/ISOLATOR HYBRID

Mini WDIH59 Series

Features

- Wide Operating Wavelength Range
- Compact Size
- High Isolation
- Ultra Low PDL & PMD
- Highly Stable & Reliable
- Small Package Dimension
- Epoxy-Free Optical Path

Applications

- EDFA

Mini 980/1550nm WDIH FOR EDFA

Oplink's WDIH is a combination of a 980/1550(1585)nm filter and a C-band 1550nm (or L-band 1585nm) polarization insensitive optical isolator. The Mini WDIH is a low cost model with excellent performance including low insertion loss, high isolation, high return loss, and low polarization dependent loss (PDL). This product offers integrated solutions to EDFA applications by combining more functions into a very compact package. The product package dimension is about 3.0x30mm.

Oplink can provide customized designs to meet specialized feature applications. Also, Oplink offers modular assemblies that integrate other components to form a full function module or subsystem.



Performance Specifications

Parameter	Min	Typical	Max.	Units
Wavelength Range (λ_s)	1528 ~ 1564 or 1570 ~ 1604			nm
Pump channel Wavelength Range (λ_p)	965~995			nm
Channel Isolation (over λ_s , 0~70°C, all SOP)	Single Stage	21		dB
	Dual Stage	36		dB
Isolation (Pump Channel @ λ_s)	15			dB
Isolation (Signal Channel @ λ_p)	25			dB
Insertion Loss (Over wavelength range and 0~70°C, all SOP)	Pump channel		0.5	dB
	Signal channel	Single Stage	0.9	dB
		Dual Stage	1.1	dB
WDL	0.2			dB
Return Loss	50			dB
Polarization Dependent Loss (PDL)	Single Stage	0.10		dB
	Dual Stage	0.15		dB
Polarization Mode Dispersion (PMD)	Single Stage	0.25		ps
	Dual Stage	0.05		ps
Directivity	50			dB
Maximum Power Handling	500			mW
Operating temperature	0			°C
Storage temperature	-40			°C
Fiber Type	COM & Pump Ports	PureMode H11060 FLEX		
	Pass Port	SMF-28, 250 μ m Bare Fiber		
Package Dimension	(p)3.0 x (L)30			mm

Oplink Fiber Optic Product Lines

- Amplifier Components
- Amplifier Modules
- DWDMs
- Switching/Routing/
- Monitoring/ Conditioning
- Transmission
- RGB Laser Modules



MINI 980/1550NM WDM/ISOLATOR HYBRID

Mechanical Footprint Dimension (unit: mm)

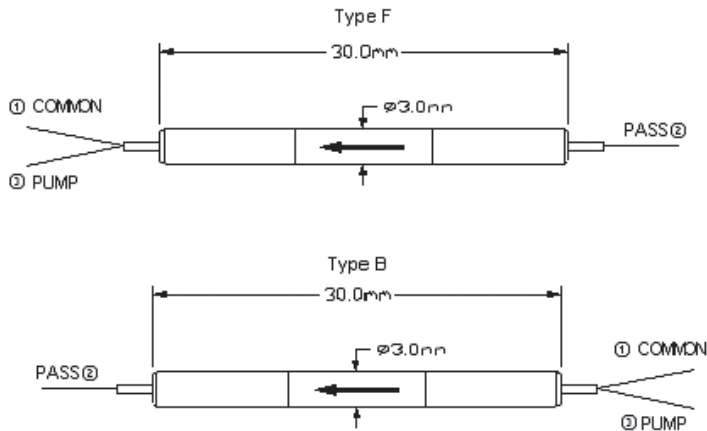

Ordering Information

Oplink can provide a range of customized optical solutions. For detail, please contact Oplink's OEM design team or account manager for your requirements and ordering information (510) 933-7200.

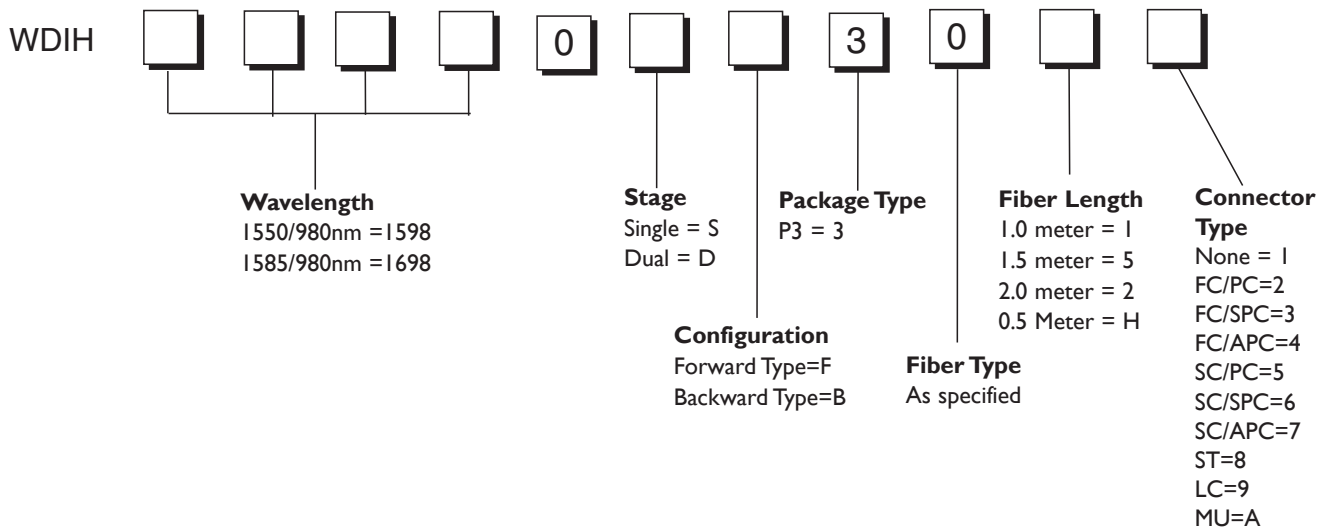

Компания «Life Electronics» занимается поставками электронных компонентов импортного и отечественного производства от производителей и со складов крупных дистрибьюторов Европы, Америки и Азии.

С конца 2013 года компания активно расширяет линейку поставок компонентов по направлению коаксиальный кабель, кварцевые генераторы и конденсаторы (керамические, пленочные, электролитические), за счёт заключения дистрибьюторских договоров

Мы предлагаем:

- Конкурентоспособные цены и скидки постоянным клиентам.
- Специальные условия для постоянных клиентов.
- Подбор аналогов.
- Поставку компонентов в любых объемах, удовлетворяющих вашим потребностям.
- Приемлемые сроки поставки, возможна ускоренная поставка.
- Доставку товара в любую точку России и стран СНГ.
- Комплексную поставку.
- Работу по проектам и поставку образцов.
- Формирование склада под заказчика.
- Сертификаты соответствия на поставляемую продукцию (по желанию клиента).
- Тестирование поставляемой продукции.
- Поставку компонентов, требующих военную и космическую приемку.
- Входной контроль качества.
- Наличие сертификата ISO.

В составе нашей компании организован Конструкторский отдел, призванный помогать разработчикам, и инженерам.

Конструкторский отдел помогает осуществить:

- Регистрацию проекта у производителя компонентов.
- Техническую поддержку проекта.
- Защиту от снятия компонента с производства.
- Оценку стоимости проекта по компонентам.
- Изготовление тестовой платы монтаж и пусконаладочные работы.



Тел: +7 (812) 336 43 04 (многоканальный)
Email: org@lifeelectronics.ru