

REVISIONS				
P	LTR	DESCRIPTION	DATE	APP'D
J		REVISED PER ECO-17-015513	19DEC2017	PHM CT

- CONNECTOR DIMENSIONS ARE PER ARINC 600 SPECIFICATION.
- CONNECTOR IS SUPPLIED WITH A DUST COVER INSTALLED; NOT SHOWN.
- KEYING SHOWN IN POSITION FOR ILLUSTRATION ONLY. CONNECTORS SHIPPED WITH KEYING INSTALLED IN POSITION PER TABLE. FOR POSITION "00" KEYING HARDWARE SHIPPED UNASSEMBLED.
- SIZE 22, 12, 16 & 20 CONTACTS NOT SHOWN IN FRONT AND REAR VIEWS FOR CLARITY.
- DIMENSION TO CONTACT POST IS WITH CONTACTS FULLY SEATED TO REAR OF CONTACT CAVITIES.
- THE FOLLOWING CONTACTS AND FILLER PLUGS ARE LOADED IN 2221968-1 CONNECTOR:
 MODULE A:
 P/N 1663625-1 (SIZE 1 FILLER PLUG; QTY = 2) POSITIONS 3 & 4.
 P/N 1757669-1 (MODIFIED SIZE 1 COAX PIN ADAPTER; QTY = 2) POSITION 1 & 2
 MODULE B:
 P/N 211431-6 (SIZE 22 POSTED CONTACT; QTY = 118)
 P/N 448540-3 (POSTED SIZE 8 PIN COAX; QTY = 2)
 MODULE C:
 P/N 448140-6 (SIZE 12 POSTED CONTACT; QTY = 4) POSITIONS 2, 3, 7 & 8
 P/N 2-448139-5 (SIZE 16 POSTED CONTACT; QTY = 1) POSITION 9
 P/N 2-448138-6 (SIZE 20 POSTED CONTACT; QTY = 2) POSITIONS 4 & 6,
 P/N 1484201-4 (POSTED SIZE 5 PIN COAX; QTY = 2) POSITIONS 12 & 13
 P/N 1663767-2 (SIZE 20 FILLER PLUG; QTY = 2) POSITIONS 1 & 5.
 P/N 1663767-3 (SIZE 16 FILLER PLUG; QTY = 2) POSITIONS 10 & 11.
- THE FOLLOWING CONTACTS AND FILLER PLUGS ARE LOADED IN 2221968-2 CONNECTOR:
 MODULE A:
 P/N 1663625-1 (SIZE 1 FILLER PLUG; QTY = 2) POSITIONS 3 & 4.
 P/N 1757669-1 (MODIFIED SIZE 1 COAX PIN ADAPTER; QTY = 2) POSITION 1 & 2
 MODULE B:
 P/N 2102065-8 (SIZE 22 STAMPED & FORMED CONTACT W/HOODS; QTY = 118) (NON-REMOVABLE)
 P/N 448540-3 (POSTED SIZE 8 PIN COAX; QTY = 2)
 MODULE C:
 P/N 448140-6 (SIZE 12 POSTED CONTACT; QTY = 4) POSITIONS 2, 3, 7 & 8
 P/N 2-448139-5 (SIZE 16 POSTED CONTACT; QTY = 1) POSITION 9
 P/N 2-448138-6 (SIZE 20 POSTED CONTACT; QTY = 2) POSITIONS 4 & 6,
 P/N 1484201-4 (POSTED SIZE 5 PIN COAX; QTY = 2) POSITIONS 12 & 13
 P/N 1663767-2 (SIZE 20 FILLER PLUG; QTY = 2) POSITIONS 1 & 5.
 P/N 1663767-3 (SIZE 16 FILLER PLUG; QTY = 2) POSITIONS 10 & 11.

COMPONENT	MATERIAL	FINISH
SHELL	DIE CAST ALUMINUM PER ASTM-B-85	ELECTROLESS NICKEL PER MIL-C-26074
RETENTION PLATES	ALUMINUM ALLOY PER ASTM-B-209	ELECTROLESS NICKEL PER MIL-C-26074
FLAT HEAD SCREWS	STAINLESS STEEL	PASSIVATED
FLAT HEAD SCREWS (FOR KEYING HARDWARE)	STAINLESS STEEL	RoHS COMPLIANT YELLOW TRIVALENT CHROMATE
POLARIZING KEYS	ZINC ALLOY PER ASTM-B-86	-
POLARIZING KEY RETAINING PLATE	ALUMINUM ALLOY PER ASTM-B-209	BLUE ANODIZED PER MIL-A-8625
C4 INSERT	DIE CAST ALUMINUM PER ASTM-B-85.	ELECTROLESS NICKEL PER MIL-C-26074
120T2 & 13C2 INSERTS	THERMOSET OR THERMOPLASTIC PPS PER MIL-M-24519	-
ALL CONTACTS	COPPER ALLOY	GOLD PLATED TAILS

03		2221968-2
03		2221968-1
KEYING POSITION	CONTACTS INCLUDED AND INSTALLED	PART NUMBER

THIS DRAWING IS A CONTROLLED DOCUMENT.

DIMENSIONS: INCHES [mm]	TOLERANCES UNLESS OTHERWISE SPECIFIED:	DIN C.C.THOMAS 12-5-13	DRW W. BERNHART 12-5-13	APVD W. BERNHART 12-5-13	NAME RCPT ASSY, SIZE 2, ARINC 600 (C4/120T2/13C2)
	0. PLC ± - 1. PLC ± - 2. PLC ± - 3. PLC ± .005 (0.13) 4. PLC ± - ANGLES ± -	PRODUCT SPEC	APPLICATION SPEC	SIZE A1	CAGE CODE 00779
MATERIAL SEE TABLE	FINISH SEE TABLE	WEIGHT	RESTRICTED TO	SCALE 3:2	SHEET 1 OF 3

CUSTOMER DRAWING

REVISIONS				
P	LTR	DESCRIPTION	DATE	APPD
-	-	SEE SHEET 1	-	-

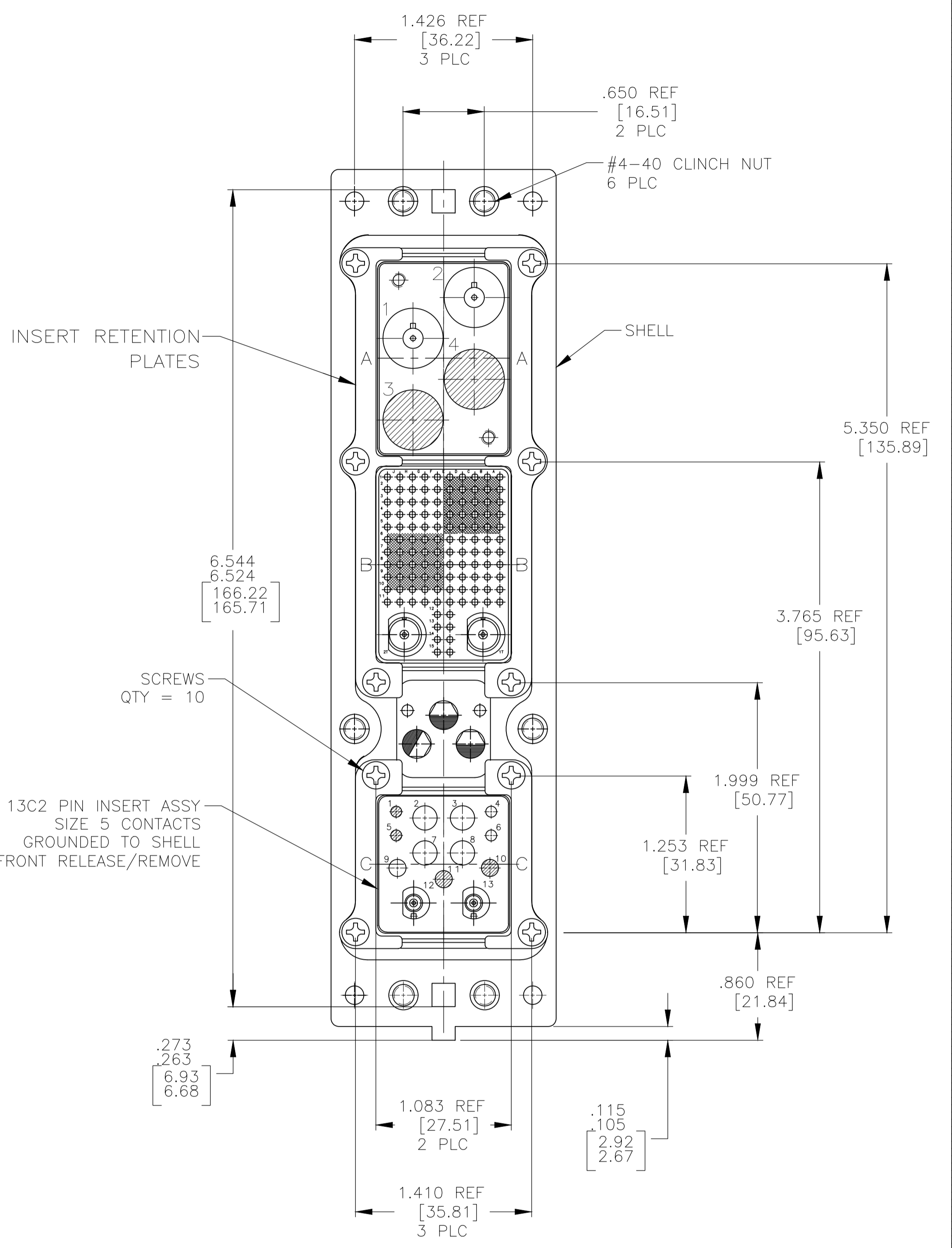
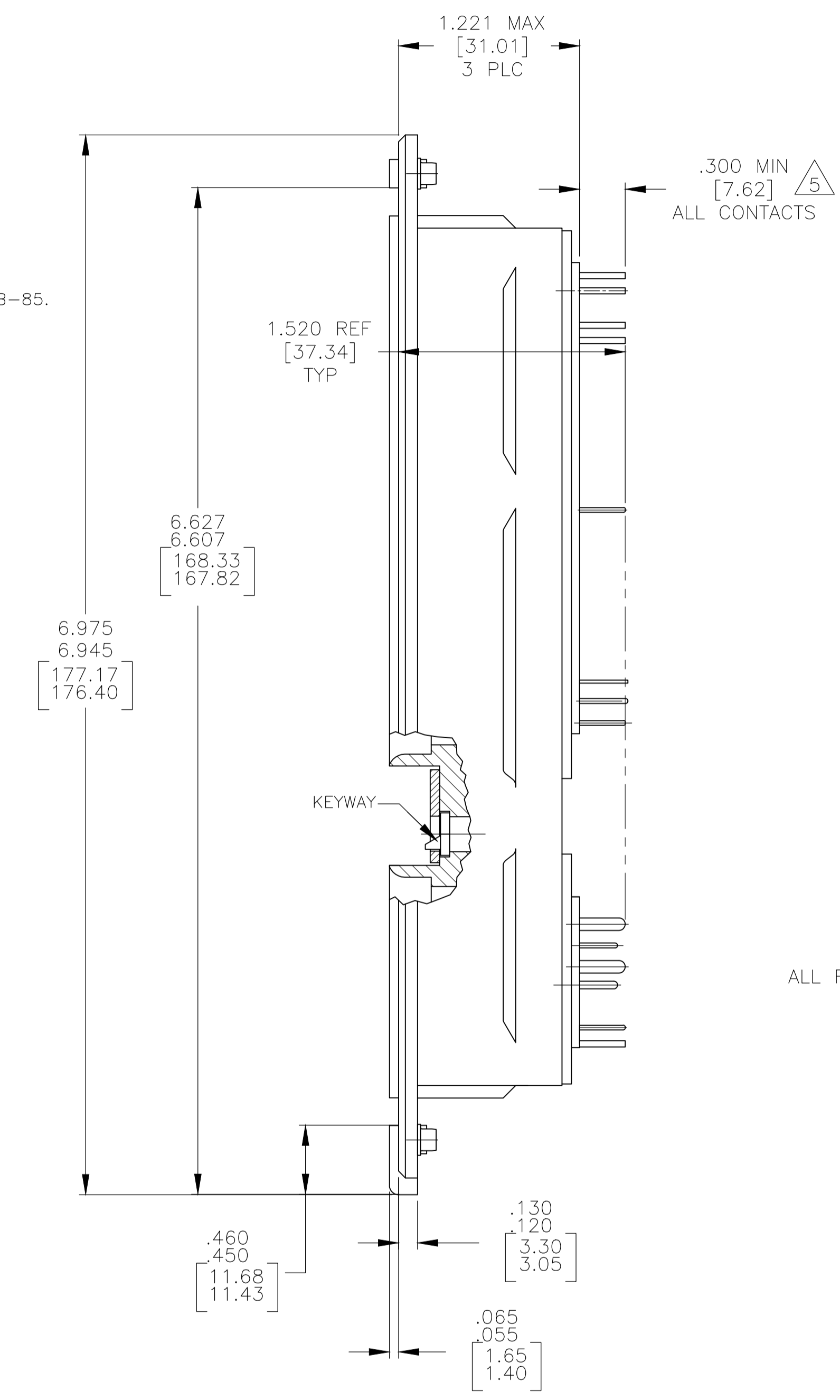
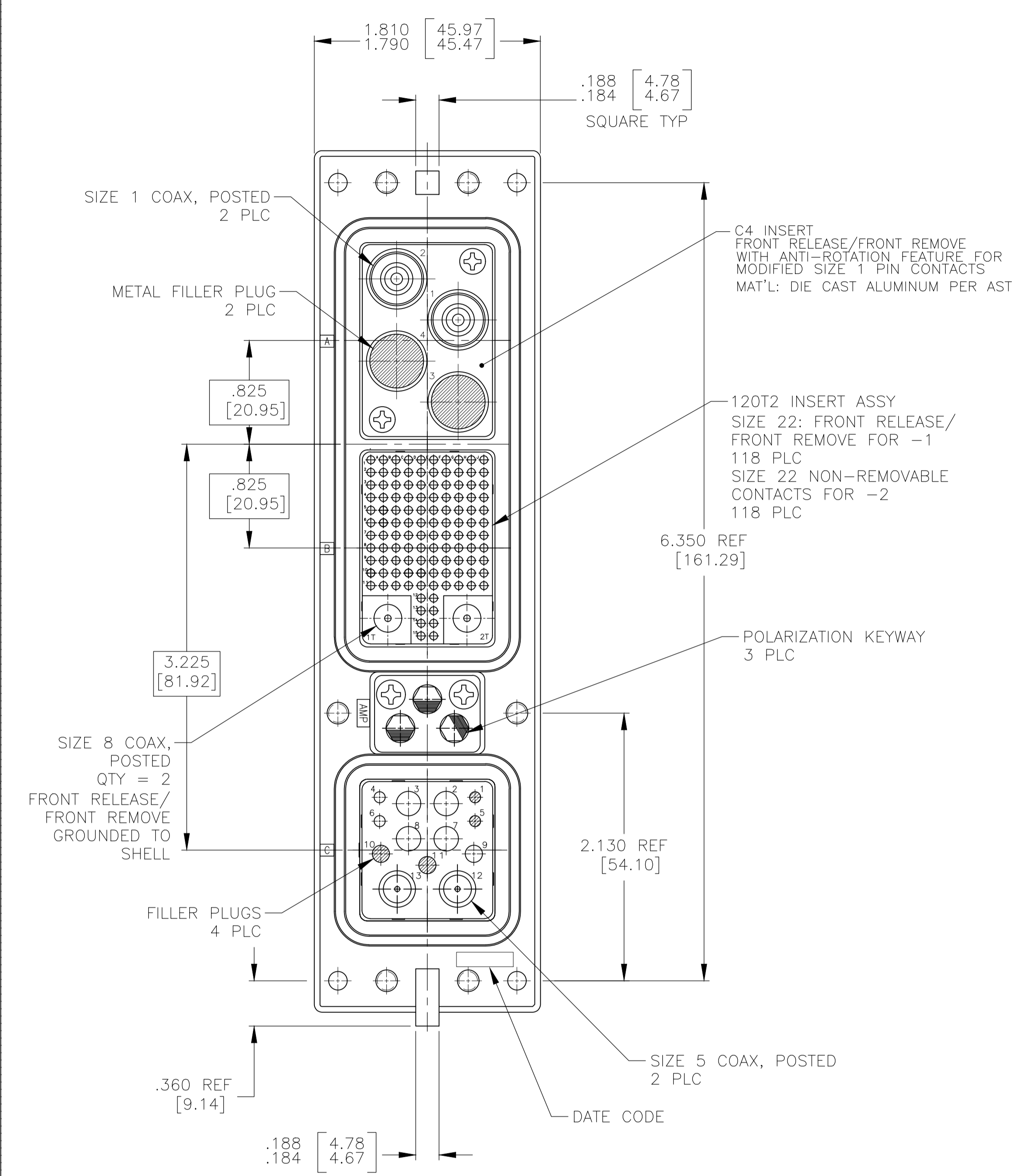

THIS DRAWING IS A CONTROLLED DOCUMENT.		DIN C.C.THOMAS 12-5-13	TE Connectivity Ltd.
DIMENSIONS: INCHES [mm]		CHK W.BERNHART 12-5-13	
TOLERANCES UNLESS OTHERWISE SPECIFIED:		APVD W.BERNHART 12-5-13	NAME
0 PLC ± -			RCPT ASSY, SIZE 2, SEALED, ARINC 600 (C4/120T2/13C2)
1 PLC ± -			PRODUCT SPEC
2 PLC ± -			APPLICATION SPEC
3 PLC ± .005 [0.13]			
4 PLC ± -			
ANGLES ± -			
MATERIAL SEE TABLE	FINISH SEE TABLE	WEIGHT -	SIZE CAGE CODE DRAWING NO. RESTRICTED TO
			A1 00779 C=2221968
CUSTOMER DRAWING		SCALE 3:2	SHEET 2 OF 3 REV J

REVISIONS					
P	LTR	DESCRIPTION	DATE	DMN	APVD
-	-	SEE SHEET 1	-	-	-

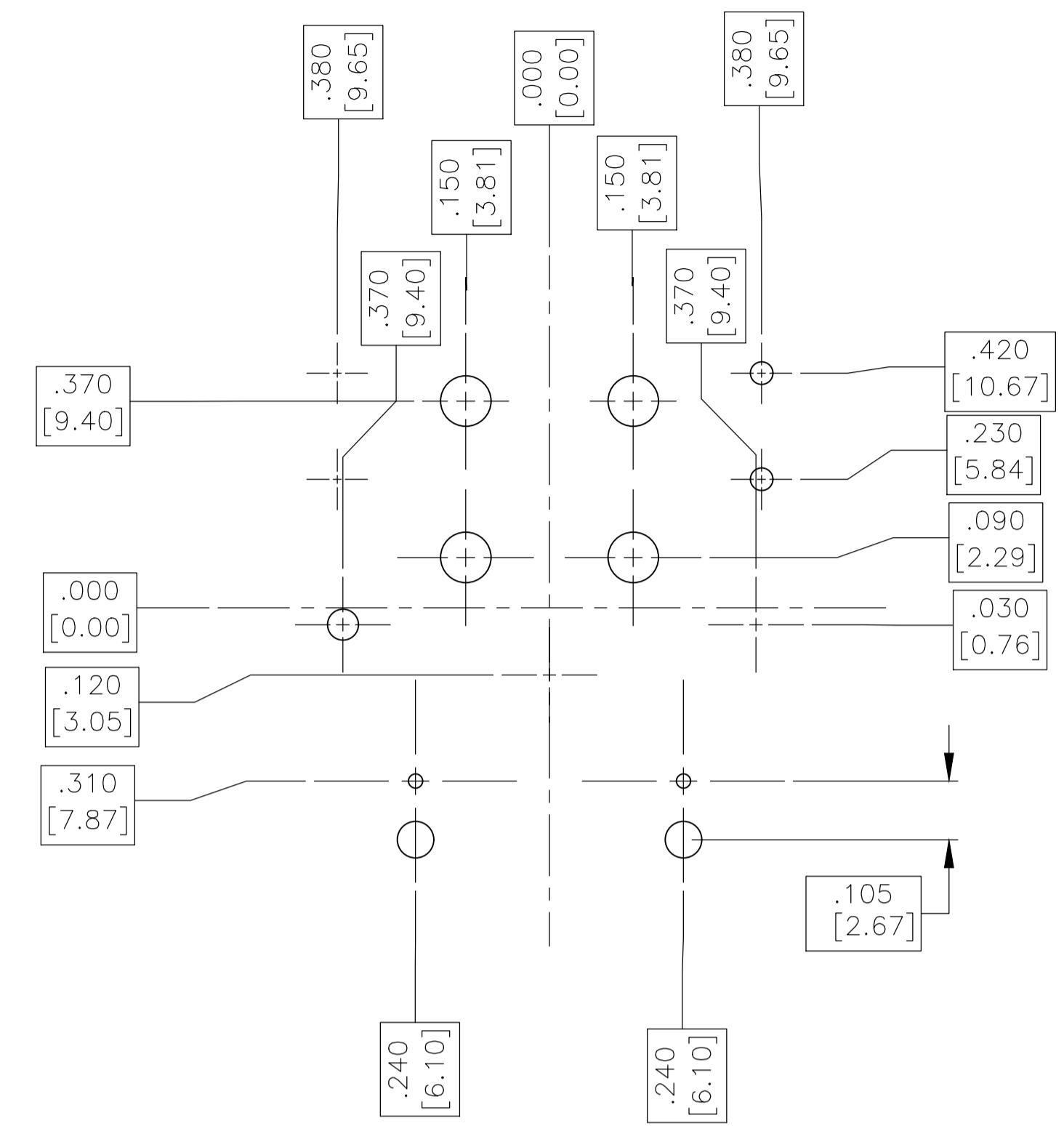
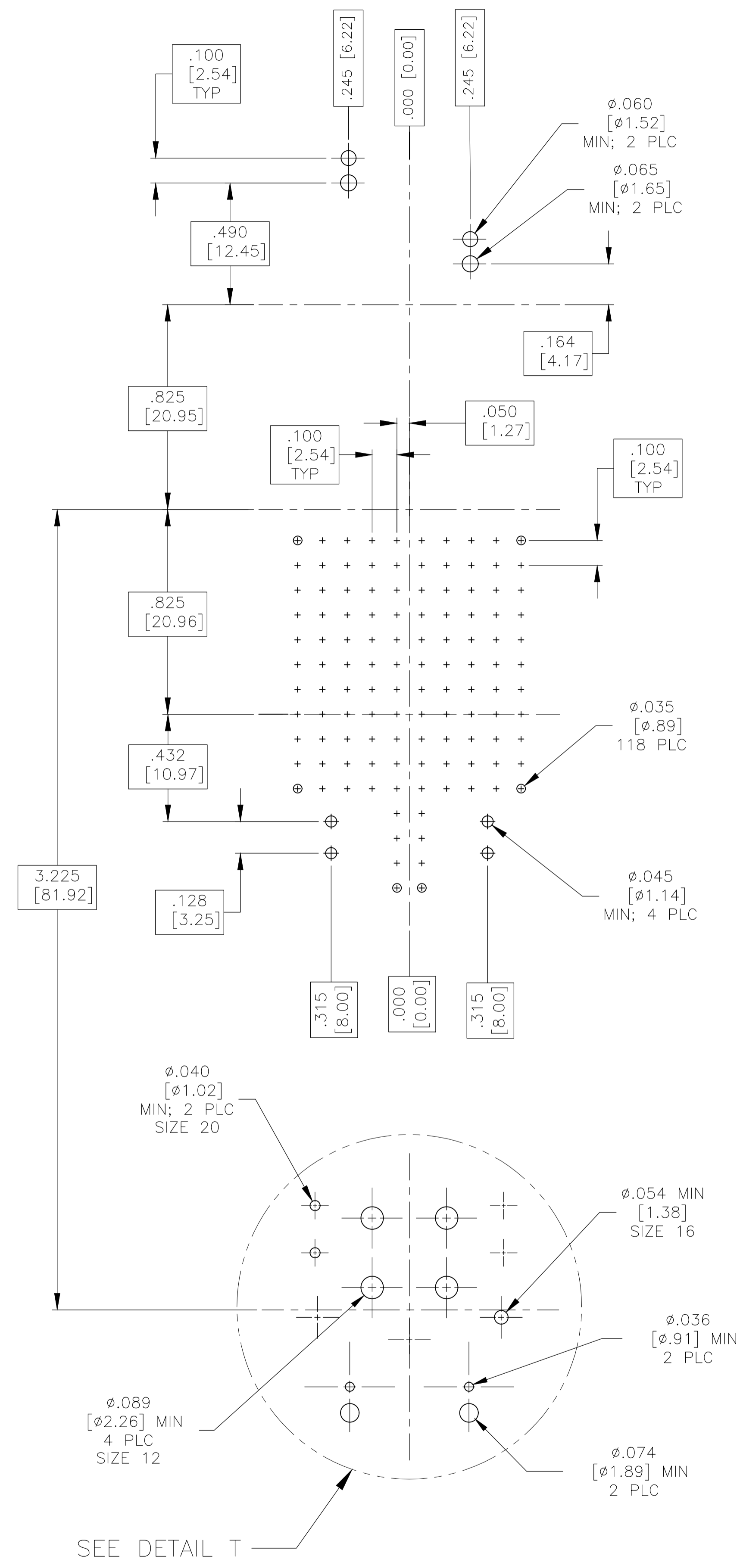

THIS DRAWING IS A CONTROLLED DOCUMENT.		DIN C.C.THOMAS 12-5-13	TE Connectivity Ltd.
DIMENSIONS: INCHES [mm]		CHK: W.BERNHART 12-5-13	
TOLERANCES UNLESS OTHERWISE SPECIFIED:		APVD: W.BERNHART 12-5-13	NAME: RCPT ASSY, SIZE 2, ARINC 600 (C4/120T2/13C2)
0 PLC	± -	PRODUCT SPEC	APPLICATION SPEC
1 PLC	± -	APPLICATION SPEC	RESTRICTED TO
2 PLC	± -	WEIGHT	A1 00779 C=2221968
3 PLC	± .005 [0.13]	CUSTOMER DRAWING	SCALE 3:2 SHEET 3 OF 3 REV J
4 PLC	± -		
ANGLES	± -		

Компания «Life Electronics» занимается поставками электронных компонентов импортного и отечественного производства от производителей и со складов крупных дистрибьюторов Европы, Америки и Азии.

С конца 2013 года компания активно расширяет линейку поставок компонентов по направлению коаксиальный кабель, кварцевые генераторы и конденсаторы (керамические, пленочные, электролитические), за счёт заключения дистрибьюторских договоров

Мы предлагаем:

- Конкурентоспособные цены и скидки постоянным клиентам.
- Специальные условия для постоянных клиентов.
- Подбор аналогов.
- Поставку компонентов в любых объемах, удовлетворяющих вашим потребностям.
- Приемлемые сроки поставки, возможна ускоренная поставка.
- Доставку товара в любую точку России и стран СНГ.
- Комплексную поставку.
- Работу по проектам и поставку образцов.
- Формирование склада под заказчика.
- Сертификаты соответствия на поставляемую продукцию (по желанию клиента).
- Тестирование поставляемой продукции.
- Поставку компонентов, требующих военную и космическую приемку.
- Входной контроль качества.
- Наличие сертификата ISO.

В составе нашей компании организован Конструкторский отдел, призванный помогать разработчикам, и инженерам.

Конструкторский отдел помогает осуществить:

- Регистрацию проекта у производителя компонентов.
- Техническую поддержку проекта.
- Защиту от снятия компонента с производства.
- Оценку стоимости проекта по компонентам.
- Изготовление тестовой платы монтаж и пусконаладочные работы.



Тел: +7 (812) 336 43 04 (многоканальный)
Email: org@lifeelectronics.ru