

P	LTR	DESCRIPTION	DATE	DWN	APVD
B		ECR-16-001855	29FEB2016	GCM	JB
C		ECR-16-014579	26APR2017	GCM	JB
C1		ECR-17-010220	08AUG2017	GCM	JB
C2		REVISED PER ECR-17-014013	12FEB2018	SRG	MKO

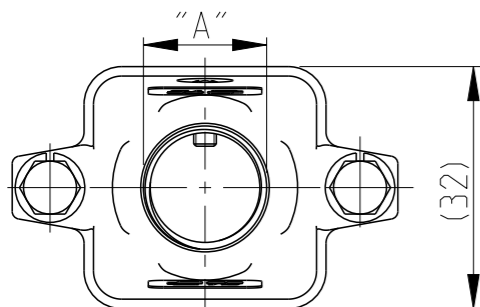
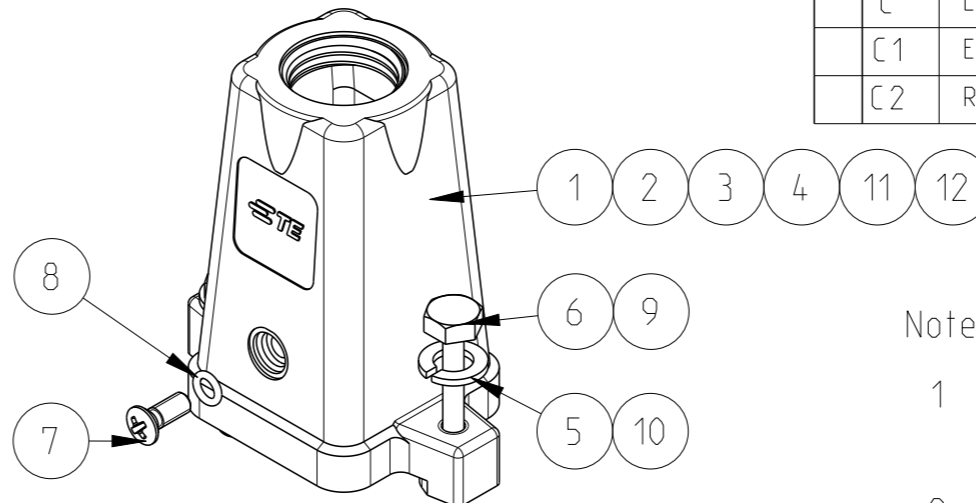
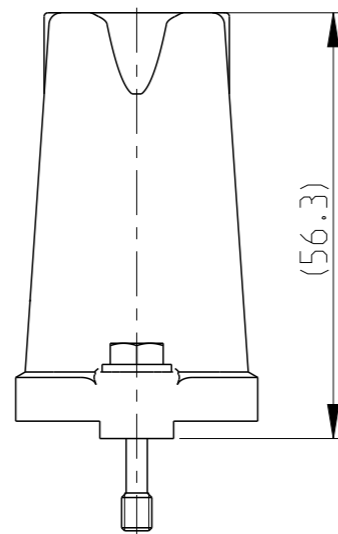
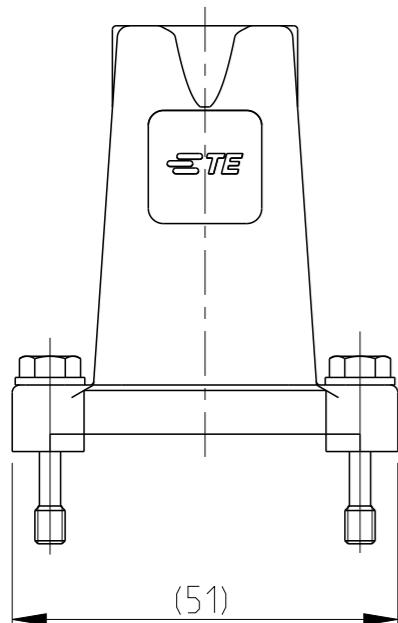

PN 0-1 AS SHOWN

OBSOLETE

0-1106402-8	EMV.3/4.STO.1.M20.G
0-1106402-7	EMV-K.3/4.ST-N
0-1106402-6	EMV-K.3/4.STO.1.M20.G
0-1106402-5	EMV-K.3/4.STO.1.M16.G
0-1106402-4	EMV.3/4.STO.1.M16.G
0-1106402-3	EMV-K.3/4.STO.1.M20.G
0-1106402-2	EMV-K.3/4.STO.1.M16.G
0-1106402-1	EMV.3/4.STO.1.M16.G
PART NO.	ORDERING TEXT

Notes

- 1 SUITABLE HOUSINGS: SERIES EMV, SIZE 1 CUSTOMER DRAWING 1102703; 1102702
- 2 STANDARDS: DIN EN 61984, DIN EN 60664-1
- 3 SURFACE: CHROMIT AL TCP PASSIVATION
- 4 TOOLS: PHILLIPS SCREWDRIVER PH1
HEXAGON SCREWDRIVER 7mm
- 5 VARNISH ON INSIDE AREA NOT NECESSARY
- 6 PACKAGING:
10 SETS IN A CARTON, PRE-MOUNTED

1	2	3	4	5	6	7	8	9	10	11	12	
-	-	-	-	-	-	-	-	-	-	-	-	
1	1	1	1	1	1	1	1	1	1	1	1	
2	2	-	-	-	2	2	2	2	2	2	2	
2	2	-	-	-	2	2	2	2	2	2	2	
-	-	1	-	-	-	-	-	-	-	-	-	
-	-	-	-	-	1	-	-	-	-	-	-	
-	-	-	1	-	-	1	-	-	-	-	-	
-	-	-	-	1	-	-	1	-	-	-	-	
0-8	0-7	0-6	0-5	0-4	0-3	0-2	0-1	DESCRIPTION				ITEM
PN/QTY								"A"	MATERIAL	COLOR/SURFACE	NOTE	

PARTS LIST (PER ONE UNIT)

THIS DRAWING IS A CONTROLLED DOCUMENT.		DWN V.GLUMM 14AUG2009	 TE Connectivity	NAME		
DIMENSIONS: mm		CHK H.Braun 14AUG2009		CONNECTOR HOUSING ASS'Y, TOP ENTRY		
TOLERANCES UNLESS OTHERWISE SPECIFIED:		APVD T.Schnurpfeil 14AUG2009		SERIES EMV, SIZE 1, METRIC		
0 PLC ± 1 PLC ± 2 PLC ± 3 PLC ± 4 PLC ± ANGLES ±° MATERIAL FINISH		PRODUCT SPEC -		SIZE A3	CAGE CODE 00779	DRAWING NO C=1106402
MATERIAL -		APPLICATION SPEC -	WEIGHT -	SCALE 5:1	SHEET 1 OF 1	REV C2
CUSTOMER DRAWING						

Компания «Life Electronics» занимается поставками электронных компонентов импортного и отечественного производства от производителей и со складов крупных дистрибьюторов Европы, Америки и Азии.

С конца 2013 года компания активно расширяет линейку поставок компонентов по направлению коаксиальный кабель, кварцевые генераторы и конденсаторы (керамические, пленочные, электролитические), за счёт заключения дистрибьюторских договоров

Мы предлагаем:

- Конкурентоспособные цены и скидки постоянным клиентам.
- Специальные условия для постоянных клиентов.
- Подбор аналогов.
- Поставку компонентов в любых объемах, удовлетворяющих вашим потребностям.
- Приемлемые сроки поставки, возможна ускоренная поставка.
- Доставку товара в любую точку России и стран СНГ.
- Комплексную поставку.
- Работу по проектам и поставку образцов.
- Формирование склада под заказчика.
- Сертификаты соответствия на поставляемую продукцию (по желанию клиента).
- Тестирование поставляемой продукции.
- Поставку компонентов, требующих военную и космическую приемку.
- Входной контроль качества.
- Наличие сертификата ISO.

В составе нашей компании организован Конструкторский отдел, призванный помогать разработчикам, и инженерам.

Конструкторский отдел помогает осуществить:

- Регистрацию проекта у производителя компонентов.
- Техническую поддержку проекта.
- Защиту от снятия компонента с производства.
- Оценку стоимости проекта по компонентам.
- Изготовление тестовой платы монтаж и пусконаладочные работы.



Тел: +7 (812) 336 43 04 (многоканальный)

Email: org@lifeelectronics.ru