

THIS COPY IS PROVIDED ON A RESTRICTED BASIS AND IS NOT TO BE USED IN ANY WAY DETRIMENTAL TO THE INTERESTS OF PANDUIT CORP.

PANDUIT PART NUMBER	WIRE SIZE AWG [mm ²]	STUD SIZE		HOUSING COLOR	DIMENSIONS - in. [mm]						WIRE STRIP LENGTH in [mm] +1/32 [0.8] -0	TOOLS
		ENGLISH	METRIC		L± .04 [1,1]	W± .01 [0,3]	C± .01 [0,3]	M± .02 [0,6]	H ^{+.02 [0,4]} -0	B		
EV14-38RB	#16-14 [1.5-2.5]	3/8"	M10	BLUE	1.20 [30.5]	0.54 [13.6]	0.55 [13.9]	0.39 [10.0]	0.41 [10.5]	.165 [4.2]	9/32" [6.8]	KST2000A
EV10-12RB	#12-10 [4.0-6.0]	1/2"	M12	YELLOW	1.52 [38.6]	0.76 [19.2]	0.63 [16.0]	0.51 [13.0]	0.51 [13.0]	.240 [6.1]	11/32" [8.8]	

NOTES:

- UL LISTED FOR:
 - STRANDED COPPER WIRE ONLY
 - 221°F (105°C) MAX TEMP RATING
 - 600V MAX VOLTAGE RATING
- MATERIAL:
 - STAMPING - COPPER, TIN PLATED
EV14-38RB: .031" [0.8] THICK
EV10-12RB: .039" [1.0] THICK
 - HOUSING - VINYL
- SEE WWW.PANDUIT.COM FOR PACKAGE QUANTITIES
- DIMENSIONS IN BRACKETS ARE METRIC EQUIVALENT

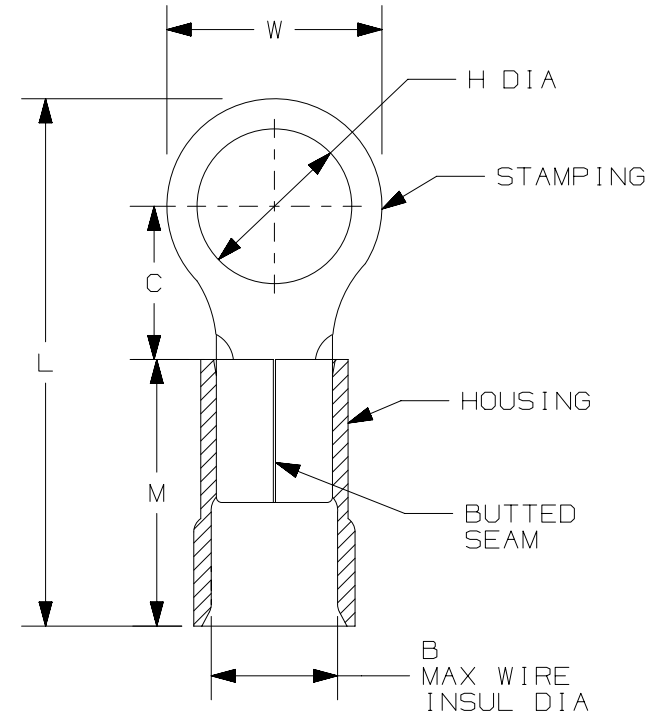

LISTED
20U0
E52164

TITLE					STRONGHOLD RING TERMINALS VINYL INSULATED, BUTTED SEAM #16-10 AWG CUSTOMER DRAWING				
ITEM REVISION NAME					00123SS0/00				
DATASET FILE NAME					00123SS0_DC/00				
UNLESS OTHERWISE SPECIFIED, DIMENSIONAL TOLERANCES ARE: IN [mm]					MATERIAL: PANDUIT SEE NOTES				
.x ± .1 [2.54] .xx ± .01 [0.25]					.xxx ± .005 [0.13] ANGLES ± 5°				
DRAWN BY FES					DATE -				
CHK LCA					SCALE N.T.S.				
DRAWING NUMBER: 00123SS0-DC					SHEET 1 OF 1				
REV					DATE				
BY					APR				
DESCRIPTION					ECN				

00	2/18	JHNU	TMR	RGB	DRAWING RELEASED	00123SS
REV	DATE	BY	CHK	APR	DESCRIPTION	ECN

D101000DA/12

Компания «Life Electronics» занимается поставками электронных компонентов импортного и отечественного производства от производителей и со складов крупных дистрибьюторов Европы, Америки и Азии.

С конца 2013 года компания активно расширяет линейку поставок компонентов по направлению коаксиальный кабель, кварцевые генераторы и конденсаторы (керамические, пленочные, электролитические), за счёт заключения дистрибьюторских договоров

Мы предлагаем:

- Конкуренспособные цены и скидки постоянным клиентам.
- Специальные условия для постоянных клиентов.
- Подбор аналогов.
- Поставку компонентов в любых объемах, удовлетворяющих вашим потребностям.
- Приемлемые сроки поставки, возможна ускоренная поставка.
- Доставку товара в любую точку России и стран СНГ.
- Комплексную поставку.
- Работу по проектам и поставку образцов.
- Формирование склада под заказчика.
- Сертификаты соответствия на поставляемую продукцию (по желанию клиента).
- Тестирование поставляемой продукции.
- Поставку компонентов, требующих военную и космическую приемку.
- Входной контроль качества.
- Наличие сертификата ISO.

В составе нашей компании организован Конструкторский отдел, призванный помогать разработчикам, и инженерам.

Конструкторский отдел помогает осуществить:

- Регистрацию проекта у производителя компонентов.
- Техническую поддержку проекта.
- Защиту от снятия компонента с производства.
- Оценку стоимости проекта по компонентам.
- Изготовление тестовой платы монтаж и пусконаладочные работы.



Тел: +7 (812) 336 43 04 (многоканальный)

Email: org@lifeelectronics.ru