

# High temperature accelerometer

## 376

### SPECIFICATIONS

Sensitivity, 25°C, nominal		25 pC/g
Amplitude nonlinearity, to 250 g		1%
Frequency response:	±5%	6,000 Hz
	±10%	8,000 Hz
	±3 dB	12,000 Hz
Resonance frequency		30 kHz
Transverse sensitivity, max		7% of axial
Temperature response:	-50°C	+10%
	+260°C	+20%
Capacitance		500 pF
Resistance, min		1,000 MΩ
Grounding		case isolated
Temperature range		-50° to +260°C
Vibration limit		500 g peak
Shock limit, max		5,000 g peak
Sealing		welded
Base strain sensitivity, max		0.002 g/μstrain
Humidity limit		100% relative
Sensing element design		PZT ceramic / compression
Weight		75 grams
Case material		stainless steel
Mounting		1/4-28 tapped hole
Output connector		10-32 coaxial
Mating connector		R1
Recommended cabling		J3

**Accessories supplied:** SF6 mounting stud (international customers specify mounting requirements); calibration data (level 3)



### Key features

- Industrial ruggedness
- Charge output
- 260°C operation
- Manufactured in ISO 9001 facility

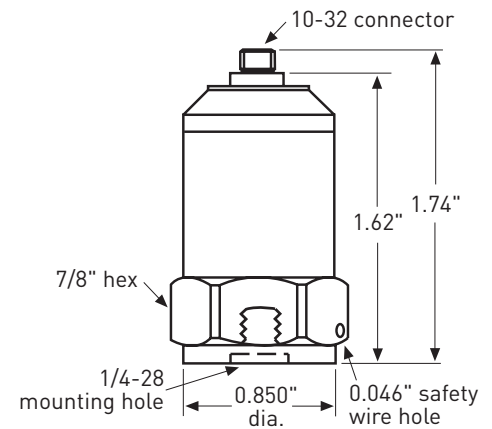

Connections	
Function	Connector pin
crystal, positive	shell
crystal, negative	pin



Note: Due to continuous process improvement, specifications are subject to change without notice. This document is cleared for public release.

Компания «Life Electronics» занимается поставками электронных компонентов импортного и отечественного производства от производителей и со складов крупных дистрибьюторов Европы, Америки и Азии.

С конца 2013 года компания активно расширяет линейку поставок компонентов по направлению коаксиальный кабель, кварцевые генераторы и конденсаторы (керамические, пленочные, электролитические), за счёт заключения дистрибьюторских договоров

Мы предлагаем:

- Конкуренеспособные цены и скидки постоянным клиентам.
- Специальные условия для постоянных клиентов.
- Подбор аналогов.
- Поставку компонентов в любых объемах, удовлетворяющих вашим потребностям.
- Приемлемые сроки поставки, возможна ускоренная поставка.
- Доставку товара в любую точку России и стран СНГ.
- Комплексную поставку.
- Работу по проектам и поставку образцов.
- Формирование склада под заказчика.
- Сертификаты соответствия на поставляемую продукцию (по желанию клиента).
- Тестирование поставляемой продукции.
- Поставку компонентов, требующих военную и космическую приемку.
- Входной контроль качества.
- Наличие сертификата ISO.

В составе нашей компании организован Конструкторский отдел, призванный помогать разработчикам, и инженерам.

Конструкторский отдел помогает осуществить:

- Регистрацию проекта у производителя компонентов.
- Техническую поддержку проекта.
- Защиту от снятия компонента с производства.
- Оценку стоимости проекта по компонентам.
- Изготовление тестовой платы монтаж и пусконаладочные работы.



Тел: +7 (812) 336 43 04 (многоканальный)

Email: [org@lifeelectronics.ru](mailto:org@lifeelectronics.ru)