

Fuse Strips with Housing Rated 80V

RoHS

Bolt-down Fuses



Housed fuse strips with window for visual inspection of melting element. Current rating 30A - 150A, 80 VDC. 90° fork type lugs.

Sicherungsstreifen mit Gehäuse, Fenster für visuelle Überprüfung des Schmelzelements. Nennstrom 30A bis 150A, 80 VDC. 90°-Anschluss in Gabelform.

Dimensions in mm / Maße in mm

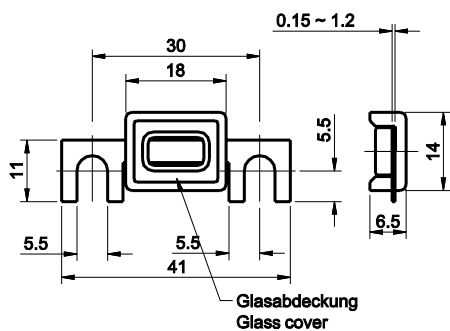

| Part Number Artikel-Nr. | Current Rating Nennstrom | Typ. Voltage Drop Typ. Spannungsfall |
|----------------------------|-----------------------------|---|
| 156.5611.5301 | 30 A* | 70 mV |
| 156.5611.5401 | 40 A* | 70 mV |
| 156.5611.5501 | 50 A* | 70 mV |
| 156.5611.5601 | 60 A* | 70 mV |
| 156.5611.5701 | 70 A* | 70 mV |
| 156.5611.5801 | 80 A* | 70 mV |
| 156.5611.6101 | 100 A* | 70 mV |
| 156.5611.6111 | 120 A* | 70 mV |
| 156.5611.6121 | 125 A* | 70 mV |
| 156.5611.6151 | 150 A* | 70 mV |

Corresponding holder see Section "Fuse Holders."

*Not mentioned in the standards.

Specifications

DIN 72581/2

Insulating body: Out of ceramic

Metal parts: Zinc-alloy

Packaging:

| Series Serien | Pack Size |
|------------------|--------------|
| 156.5611.xxx1 | 50 |

Pre-arcing Time - limits / Schmelzeit-Grenzwerte DIN

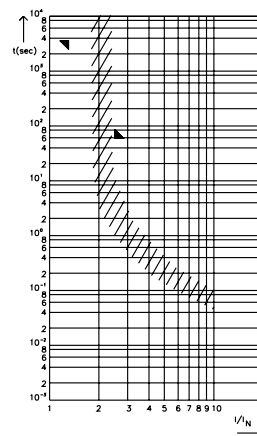

FI = 1.00 (max. operating current : 1.0 x I_{rat} at 23°C)

Time-Current Characteristics / Schmelzeit-Grenzwerte

| % of Rating % des Nennstromes | Opening Time Min / Max (s) Schmelzcharakteristik Min / Max (s) |
|----------------------------------|---|
| 130 | 3,600 s / – |
| 250 | – / 60 s |

Компания «Life Electronics» занимается поставками электронных компонентов импортного и отечественного производства от производителей и со складов крупных дистрибьюторов Европы, Америки и Азии.

С конца 2013 года компания активно расширяет линейку поставок компонентов по направлению коаксиальный кабель, кварцевые генераторы и конденсаторы (керамические, пленочные, электролитические), за счёт заключения дистрибьюторских договоров

Мы предлагаем:

- Конкурентоспособные цены и скидки постоянным клиентам.
- Специальные условия для постоянных клиентов.
- Подбор аналогов.
- Поставку компонентов в любых объемах, удовлетворяющих вашим потребностям.
- Приемлемые сроки поставки, возможна ускоренная поставка.
- Доставку товара в любую точку России и стран СНГ.
- Комплексную поставку.
- Работу по проектам и поставку образцов.
- Формирование склада под заказчика.
- Сертификаты соответствия на поставляемую продукцию (по желанию клиента).
- Тестирование поставляемой продукции.
- Поставку компонентов, требующих военную и космическую приемку.
- Входной контроль качества.
- Наличие сертификата ISO.

В составе нашей компании организован Конструкторский отдел, призванный помогать разработчикам, и инженерам.

Конструкторский отдел помогает осуществить:

- Регистрацию проекта у производителя компонентов.
- Техническую поддержку проекта.
- Защиту от снятия компонента с производства.
- Оценку стоимости проекта по компонентам.
- Изготовление тестовой платы монтаж и пусконаладочные работы.



Тел: +7 (812) 336 43 04 (многоканальный)
Email: org@lifeelectronics.ru