

max. 206 m<sup>3</sup>/h

# AC axial fans

Series 5900 127 x 127 x 38 mm



- AC fans with internal rotor shaded-pole motor. Impedance protected against overloading.
- Metal fan housing and impeller of fibreglass-reinforced plastic PA.
- Air exhaust over struts. Direction of rotation counter-clockwise, seen on rotor.
- Electrical connection via 2 flat plugs 2.8 x 0.8 mm.
- Fan housing with grounding lug and screw M4 x 6.
- Mass: 570 g.
- Please note our new ACmaxx series. With identical mounting dimensions and voltages, this series achieves higher energy efficiency.

| Nominal data |  | Air flow          | Air flow | Nominal voltage | Frequency | Sound pressure level | Sound power level | Sinter sleeve bearings<br>Ball bearings | Power input | Nominal speed | Temperature range | Service life L <sub>10</sub><br>at 40 °C | at T <sub>max</sub> | Curve |
|--------------|--|-------------------|----------|-----------------|-----------|----------------------|-------------------|---|-------------|---------------|-------------------|--|---------------------|-------|
| Type         |  | m <sup>3</sup> /h | CFM      | V               | Hz        | dB(A)                | Bel(A)            | ■ / □                                   | Watts       | RPM           | °C                | Hours                                    | Hours               |       |
| 5988         |  | 150               | 88,3     | 230             | 50        | 37                   | 4,9               | ■                                       | 13,0        | 2 250         | -30...+55         | 35 000 / 20 000                          |                     | 1     |
| 5950         |  | 180               | 105,9    | 230             | 50        | 43                   | 5,4               | □                                       | 18,0        | 2 700         | -20...+50         | 40 000 / 32 500                          |                     | 3     |
| 5958         |  | 180               | 105,9    | 230             | 50        | 44                   | 5,5               | ■                                       | 18,0        | 2 750         | -30...+60         | 40 000 / 25 000                          |                     | 3     |
| 5938         |  | 162               | 95,3     | 115             | 60        | 40                   | 4,9               | ■                                       | 12,0        | 2 500         | -30...+55         | 35 000 / 20 000                          |                     | 2     |
| 5900         |  | 206               | 121,2    | 115             | 60        | 46                   | 5,7               | □                                       | 17,0        | 3 050         | -20...+55         | 42 500 / 30 000                          |                     | 4     |
| 5908         |  | 206               | 121,2    | 115             | 60        | 47                   | 5,8               | ■                                       | 17,0        | 3 100         | -30...+75         | 42 500 / 20 000                          |                     | 4     |

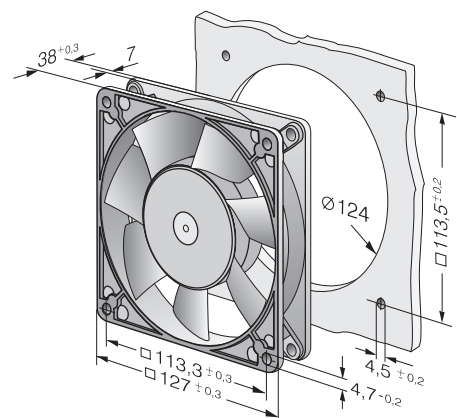
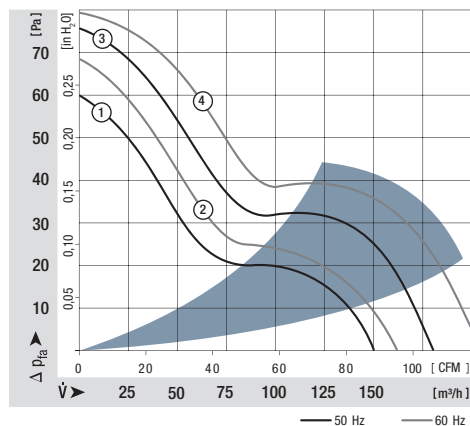

Компания «Life Electronics» занимается поставками электронных компонентов импортного и отечественного производства от производителей и со складов крупных дистрибьюторов Европы, Америки и Азии.

С конца 2013 года компания активно расширяет линейку поставок компонентов по направлению коаксиальный кабель, кварцевые генераторы и конденсаторы (керамические, пленочные, электролитические), за счёт заключения дистрибьюторских договоров

Мы предлагаем:

- Конкуренеспособные цены и скидки постоянным клиентам.
- Специальные условия для постоянных клиентов.
- Подбор аналогов.
- Поставку компонентов в любых объемах, удовлетворяющих вашим потребностям.
- Приемлемые сроки поставки, возможна ускоренная поставка.
- Доставку товара в любую точку России и стран СНГ.
- Комплексную поставку.
- Работу по проектам и поставку образцов.
- Формирование склада под заказчика.
- Сертификаты соответствия на поставляемую продукцию (по желанию клиента).
- Тестирование поставляемой продукции.
- Поставку компонентов, требующих военную и космическую приемку.
- Входной контроль качества.
- Наличие сертификата ISO.

В составе нашей компании организован Конструкторский отдел, призванный помогать разработчикам, и инженерам.

Конструкторский отдел помогает осуществить:

- Регистрацию проекта у производителя компонентов.
- Техническую поддержку проекта.
- Защиту от снятия компонента с производства.
- Оценку стоимости проекта по компонентам.
- Изготовление тестовой платы монтаж и пусконаладочные работы.



Тел: +7 (812) 336 43 04 (многоканальный)

Email: [org@lifeelectronics.ru](mailto:org@lifeelectronics.ru)