

PK:

Kunde/*Customer:*

Datum: 38/16

Seite: 1 von 2

Rev.

**Ausführung / Design:**

Baugruppe aus **fünf** Ringbandkernen T60006-L2160-**W982** /  
*Assembly of five toroidal cores T60006-L2160-**W982***

Baugruppe für stromkomp. Drossel / *Assembly for common mode choke*

**Legierung / Core Material:**

VITROPERM 250 F

**Fixierung / Type of Finish:**

Aufgebaut mit Montagesatz und Dämpfungselementen  
*Finish with mounting unity and shock absorber*

**Maßbild / Drawing:**

ohne Maßstab / *without scale*  
 Maße in mm / *Dimensions in mm*

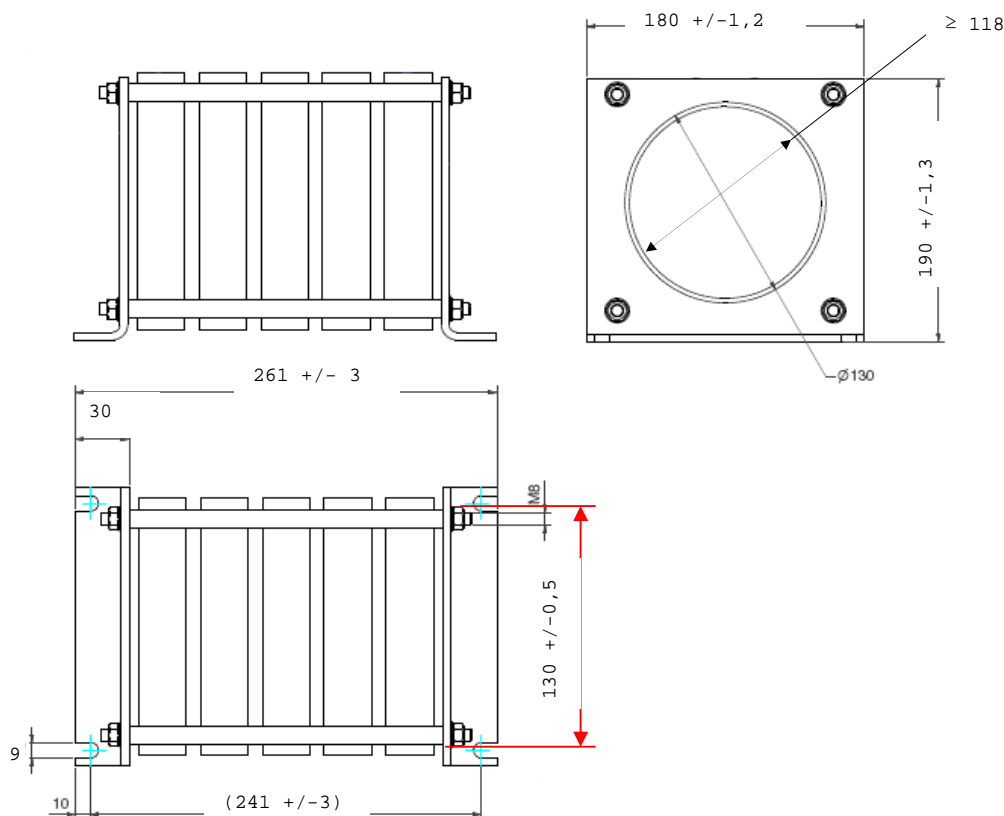

Herausgeber	Bearbeiter	KB-PM	KB-E IN		Datum	freigegeben
MC-AR CT	Kleespies	Klinger	Petzold		20.09.2016	Saage



**Spezifikation für weichmagnetische Kerne**  
*Specification for Soft Magnetic Cores*

**S-No.:**  
T60016-L2160-  
**W076-01-**

PK:

Kunde/*Customer:*

Datum: 38/16

Seite: 2 von 2

Rev.

**Magn. Nennwerte /**

***Nominal magnetic values:***

$A_L (100 \text{ kHz}) = 14,5 \mu\text{H}$

**Endprüfung / *Final Inspection:*** (100% Prüfung, AQL...: IEC 410 / DIN ISO 2859)

**1. Mechanische Prüfung (AQL 1,0) / *Mechanical Test (AQL 1,0)***

Grenzmaße nach Maßbild / *Limited dimensions according to drawing*

Prüfmittel: Meßschieber / *Test instrument: caliper gauge*

**2. Magnetische Prüfung (100 %) / *Magnetical test (100 %)***

Prüfung des  $A_L$ -Wertes im Reihenersatzschaltbild gemäß A60092-Y3022-K009 /

*Test of  $A_L$ -value in series mode according to A60092-Y3022-K009*

*Induktivitätsprüfung ohne Gleichstromvormagnetisierung / Inductance test without DC-magnetisation*

Einstellwerte / *Setting values:*  $I_{\text{eff}} \times N = 97 \text{ mA}$

$f = 100 \text{ kHz}$

Prüfwert / *Specified value:*  $10,2 \mu\text{H} \leq A_L \leq 21,8 \mu\text{H}$

Hinweis, Materialnr. / *Remark, Part no.:* 97000476

Компания «Life Electronics» занимается поставками электронных компонентов импортного и отечественного производства от производителей и со складов крупных дистрибьюторов Европы, Америки и Азии.

С конца 2013 года компания активно расширяет линейку поставок компонентов по направлению коаксиальный кабель, кварцевые генераторы и конденсаторы (керамические, пленочные, электролитические), за счёт заключения дистрибьюторских договоров

Мы предлагаем:

- Конкуренспособные цены и скидки постоянным клиентам.
- Специальные условия для постоянных клиентов.
- Подбор аналогов.
- Поставку компонентов в любых объемах, удовлетворяющих вашим потребностям.
- Приемлемые сроки поставки, возможна ускоренная поставка.
- Доставку товара в любую точку России и стран СНГ.
- Комплексную поставку.
- Работу по проектам и поставку образцов.
- Формирование склада под заказчика.
- Сертификаты соответствия на поставляемую продукцию (по желанию клиента).
- Тестирование поставляемой продукции.
- Поставку компонентов, требующих военную и космическую приемку.
- Входной контроль качества.
- Наличие сертификата ISO.

В составе нашей компании организован Конструкторский отдел, призванный помогать разработчикам, и инженерам.

Конструкторский отдел помогает осуществить:

- Регистрацию проекта у производителя компонентов.
- Техническую поддержку проекта.
- Защиту от снятия компонента с производства.
- Оценку стоимости проекта по компонентам.
- Изготовление тестовой платы монтаж и пусконаладочные работы.



Тел: +7 (812) 336 43 04 (многоканальный)

Email: [org@lifeelectronics.ru](mailto:org@lifeelectronics.ru)