

THIS DOCUMENT IS SUBJECT TO CHANGE WITHOUT NOTICE. IT IS CONFIDENTIAL AND A PROPERTY OF Amphenol LTW. DISCLOSURE TO THIRD PARTY HAS TO BE AUTHORIZED BY Amphenol LTW.

REV.	ECN NO.	DATE	SIGN	DESCRIPTION
A	Initial Release	2014-08-03	Spring	change Rev.01 To Rev.A
B	LEN1490441	2014-09-23	Spring	update drawing
C	LE31680558~59	2016-08-20	Spring Liu	update the drawing(SR+Part Number)

Length AA:
AA: 01~99Meters
tolerance:
01M~05M:±60mm
06M~10M:±100mm
11M~30M:±200mm
31M~99M:±500mm

T CABLE Pitch:XX
05=0.5M
A0=1.0M
A5=1.5M
B0=2.0M
B5=2.5M
:
Z0=26.0M
Z5=26.5M

tolerance:
0.5M~2M:±20mm
2.5M~5M:±40mm
5.5M~9.5M:±60mm
10.M~26.5M:±100mm

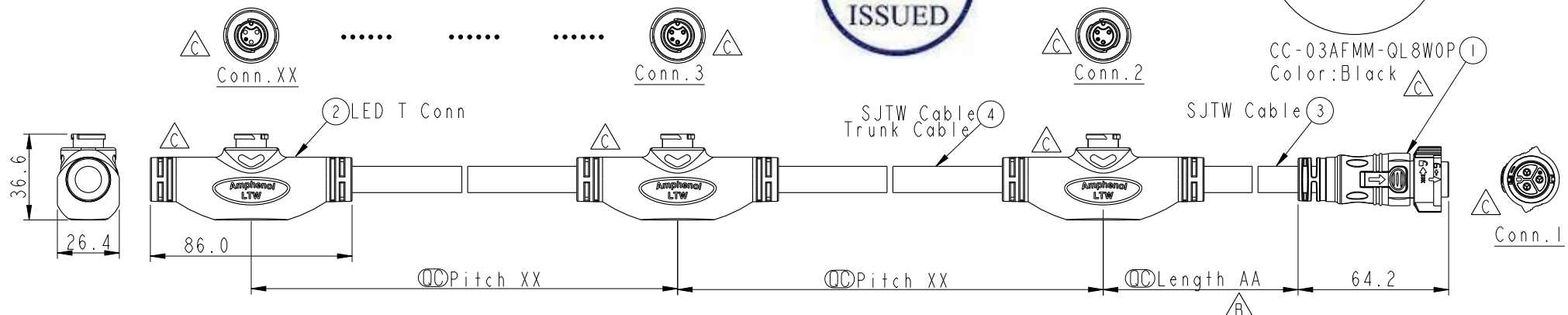
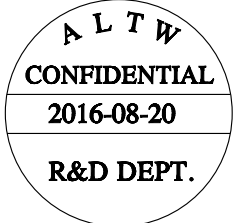

T Conn Number(Max:20) Panel Conn Current Rating

1T	→	5A
4T	→	5A
⋮		⋮
10T	→	2A
⋮		⋮
Max:20T	→	1A

- * (C) Important Dimension
- * Waterproof Rating: IP67
- * O-Ring: Silicone, Black
- * Pins: Copper Alloy, Gold Plated.
- * Working Voltage Rating: MAX 300V AC
- * Withstanding Voltage: 2000V AC/1min
- * Working Current Rating:
Trunk Cable 20A(Max); Panel 5A(Max)
- * Trunk Cable: SJWT 12AWG*3C, PVC Jacket, UV Resistant, OD=11.2mm, Black
- * Trunk Cable OD Max: \varnothing 11.2mm
- * All Parts Plastics To Be UL94-V0 And UV Resistance(FI)

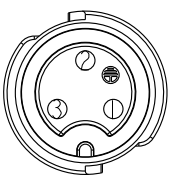

Conn. 2~XX
Pin Assignments
Front View

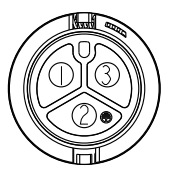

Conn. 1
Pin Assignments
Front View

1	White	白	1
2	Green	綠	2
3	Red	紅	3
Conn. 2~XX	Wire Color		Conn. 1
	Pin Out		

UNIT:mm
TOLERANCE
±0.5mm

TITLE
X-Tee(TP)
Cable To Panel

SCALE 1:100
SIZE A4
SHEET 1 OF 1
REV. C
WC-REV. A.2
(C): Inspection item

Amphenol LTW
安費諾亮泰企業股份有限公司

ITEM NO	DRAWN BY	DATE
	Spring Liu	2016-08-20
DWG NO	CHECKED BY	DATE
TP-312XXXX-000-7XXX	Fisher Wang	2016-08-20
CUSTOMER	APPROVED BY	DATE
ALTW	Kevin Hu	2016-08-20

Компания «Life Electronics» занимается поставками электронных компонентов импортного и отечественного производства от производителей и со складов крупных дистрибьюторов Европы, Америки и Азии.

С конца 2013 года компания активно расширяет линейку поставок компонентов по направлению коаксиальный кабель, кварцевые генераторы и конденсаторы (керамические, пленочные, электролитические), за счёт заключения дистрибьюторских договоров

Мы предлагаем:

- Конкурентоспособные цены и скидки постоянным клиентам.
- Специальные условия для постоянных клиентов.
- Подбор аналогов.
- Поставку компонентов в любых объемах, удовлетворяющих вашим потребностям.
- Приемлемые сроки поставки, возможна ускоренная поставка.
- Доставку товара в любую точку России и стран СНГ.
- Комплексную поставку.
- Работу по проектам и поставку образцов.
- Формирование склада под заказчика.
- Сертификаты соответствия на поставляемую продукцию (по желанию клиента).
- Тестирование поставляемой продукции.
- Поставку компонентов, требующих военную и космическую приемку.
- Входной контроль качества.
- Наличие сертификата ISO.

В составе нашей компании организован Конструкторский отдел, призванный помогать разработчикам, и инженерам.

Конструкторский отдел помогает осуществить:

- Регистрацию проекта у производителя компонентов.
- Техническую поддержку проекта.
- Защиту от снятия компонента с производства.
- Оценку стоимости проекта по компонентам.
- Изготовление тестовой платы монтаж и пусконаладочные работы.



Тел: +7 (812) 336 43 04 (многоканальный)

Email: org@lifeelectronics.ru