

AMS-37 SERIES INDUSTRIAL MAGNETIC CONTACT

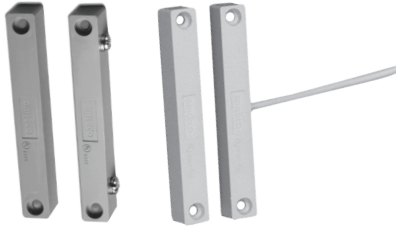

- UL and ULC Listed
- Rugged design for industrial use
- 2" operating gap
- Alnico 5 magnet
- Available in gray or brown

Application

The AMS-37 Series Industrial Magnetic Contact is a UL Listed magnetic contact built for rugged environments and practically any opening. It is designed to provide clean and quick installations. The AMS-37 Series can be used to protect openings such as: man doors, overhead doors, roof hatches, or hinged skylights.

Dimensions

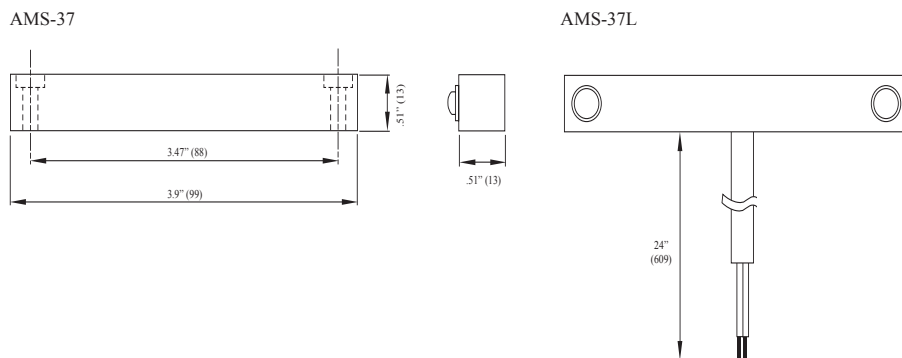

Specifications

Model Number	Color	Stock Number	Contact	Contact Rating	Contact Type	Max. Carry Current	Max. Switching Current	Breakdown Voltage	Operating Gap	Mounting Method	Operating Temperature Range	
AMS-37	Gray	4350170	Terminal	10VA	Form A N.O.	2.0A	0.5A	250VDC min.	2" min.	Screws	32°F to 120°F (0°C to 49°C)	
	Brown	4350168			Form C N.O./N.C.							
AMS-37B	Gray	4350234			24" leads							Form A N.O.
	Brown	4350169										
AMS-37L	Gray	4350172	48" leads	Form A N.O.								
AMS-37L48	Gray	4350174										

Компания «Life Electronics» занимается поставками электронных компонентов импортного и отечественного производства от производителей и со складов крупных дистрибьюторов Европы, Америки и Азии.

С конца 2013 года компания активно расширяет линейку поставок компонентов по направлению коаксиальный кабель, кварцевые генераторы и конденсаторы (керамические, пленочные, электролитические), за счёт заключения дистрибьюторских договоров

Мы предлагаем:

- Конкурентоспособные цены и скидки постоянным клиентам.
- Специальные условия для постоянных клиентов.
- Подбор аналогов.
- Поставку компонентов в любых объемах, удовлетворяющих вашим потребностям.
- Приемлемые сроки поставки, возможна ускоренная поставка.
- Доставку товара в любую точку России и стран СНГ.
- Комплексную поставку.
- Работу по проектам и поставку образцов.
- Формирование склада под заказчика.
- Сертификаты соответствия на поставляемую продукцию (по желанию клиента).
- Тестирование поставляемой продукции.
- Поставку компонентов, требующих военную и космическую приемку.
- Входной контроль качества.
- Наличие сертификата ISO.

В составе нашей компании организован Конструкторский отдел, призванный помогать разработчикам, и инженерам.

Конструкторский отдел помогает осуществить:

- Регистрацию проекта у производителя компонентов.
- Техническую поддержку проекта.
- Защиту от снятия компонента с производства.
- Оценку стоимости проекта по компонентам.
- Изготовление тестовой платы монтаж и пусконаладочные работы.



Тел: +7 (812) 336 43 04 (многоканальный)

Email: org@lifeelectronics.ru