

REVISIONS					
P.	LTM	DESCRIPTION	DATE	DWN	APVD
B4		ECR - 001736	17SEP09	GW	ST
B5		ECR-16-015318	17AUG2017	GR	MKO
B6		ECR-16-016768	15NOV2017	GR	MKO
B7		ECR-17-013084	29MAR2018	SG	MKO

PN 0-1 & 0-3

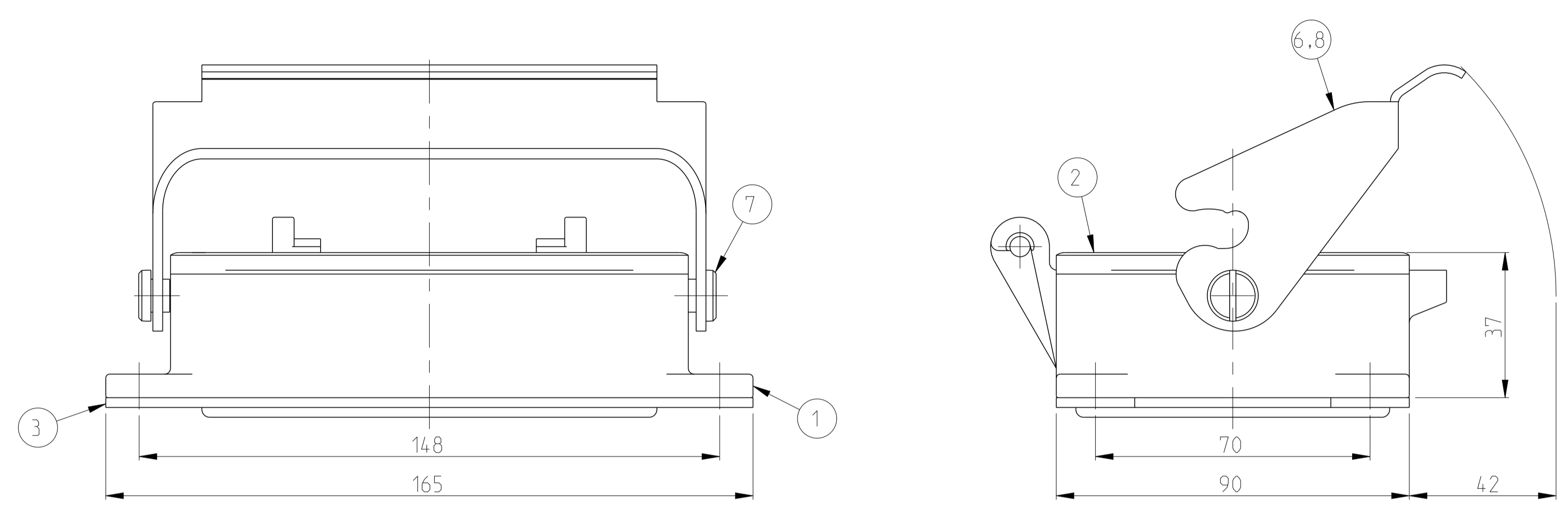

- NOTES.
- 1 Material:Housing:Aluminium Diecasting Alloy
 - 2 Varnish on the inside not necessary
 - 3 Packaging Quantity 3 Pieces in a box
 - 4 Obsolete

PANEL CUT-AUT

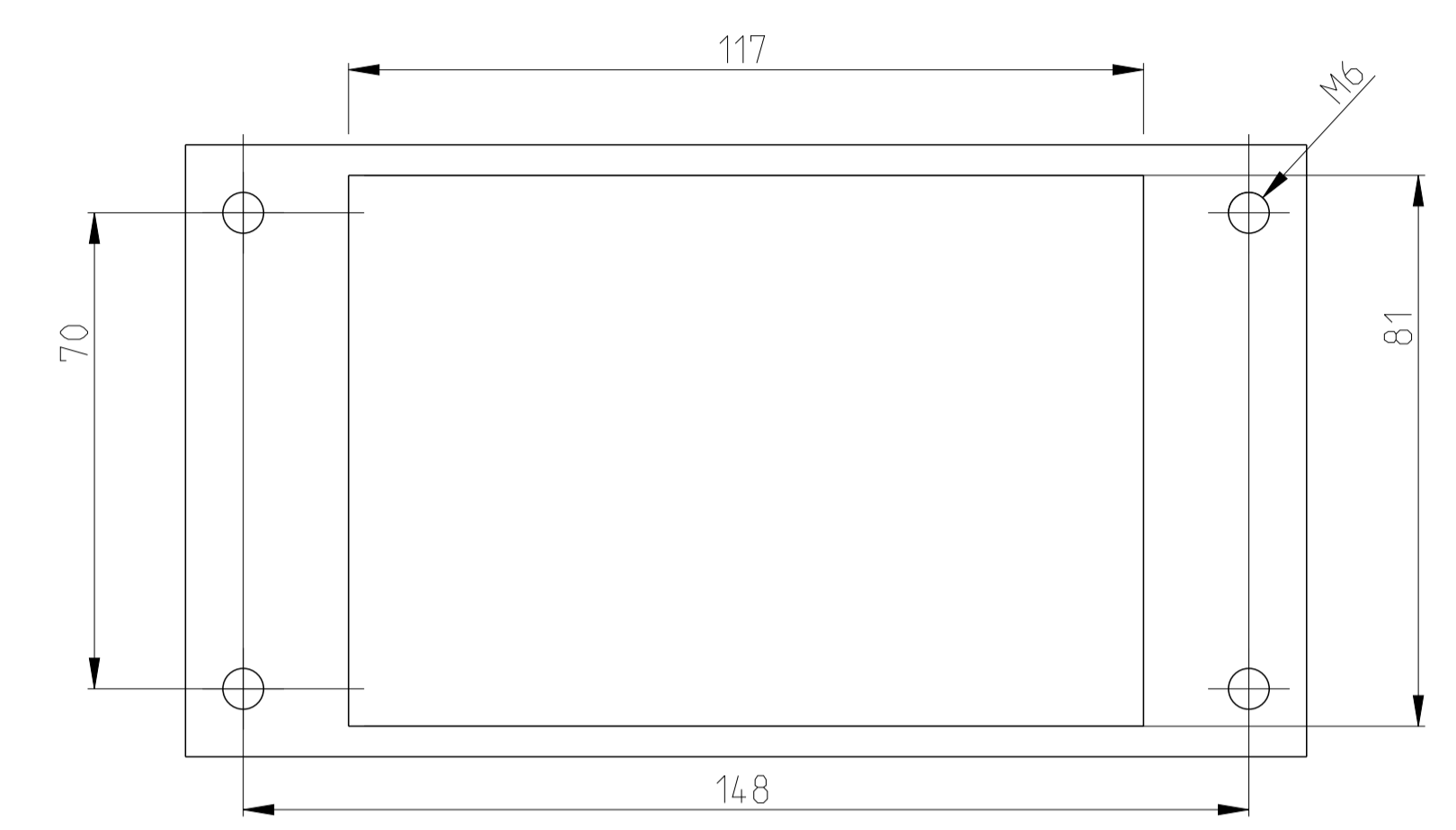

PN 0-2 & 0-5

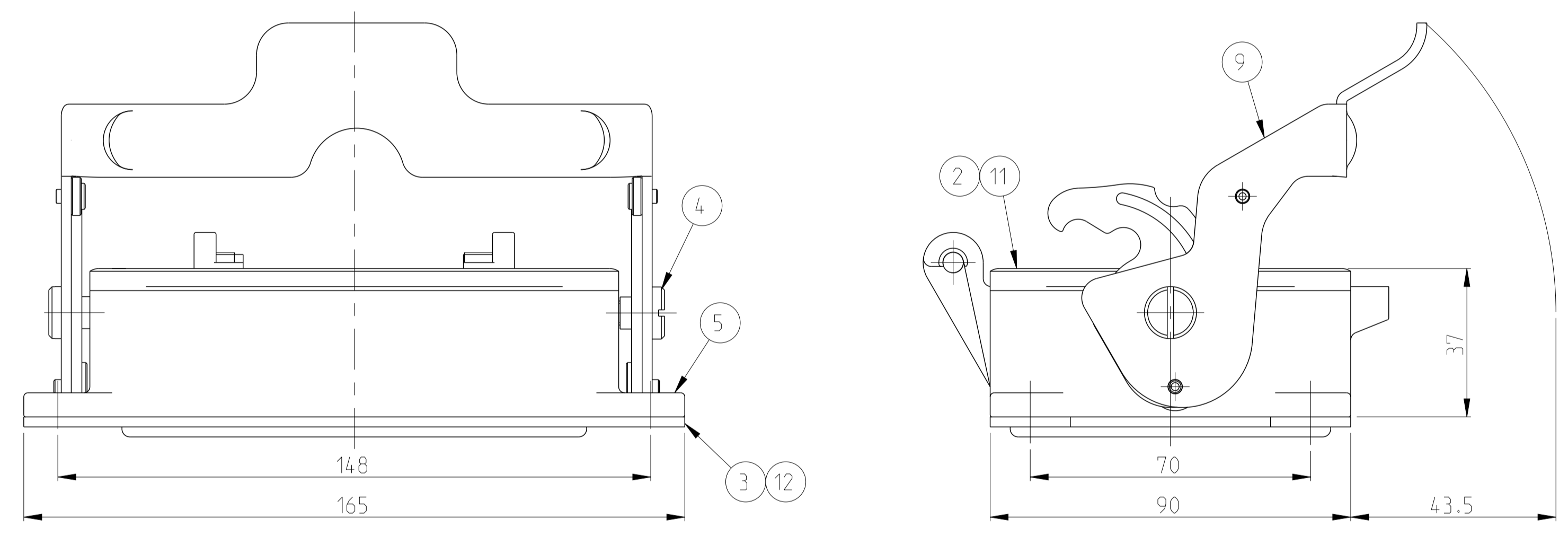

PN 0-1 & 0-3

PN 0-2 & 0-5

PN 0-4

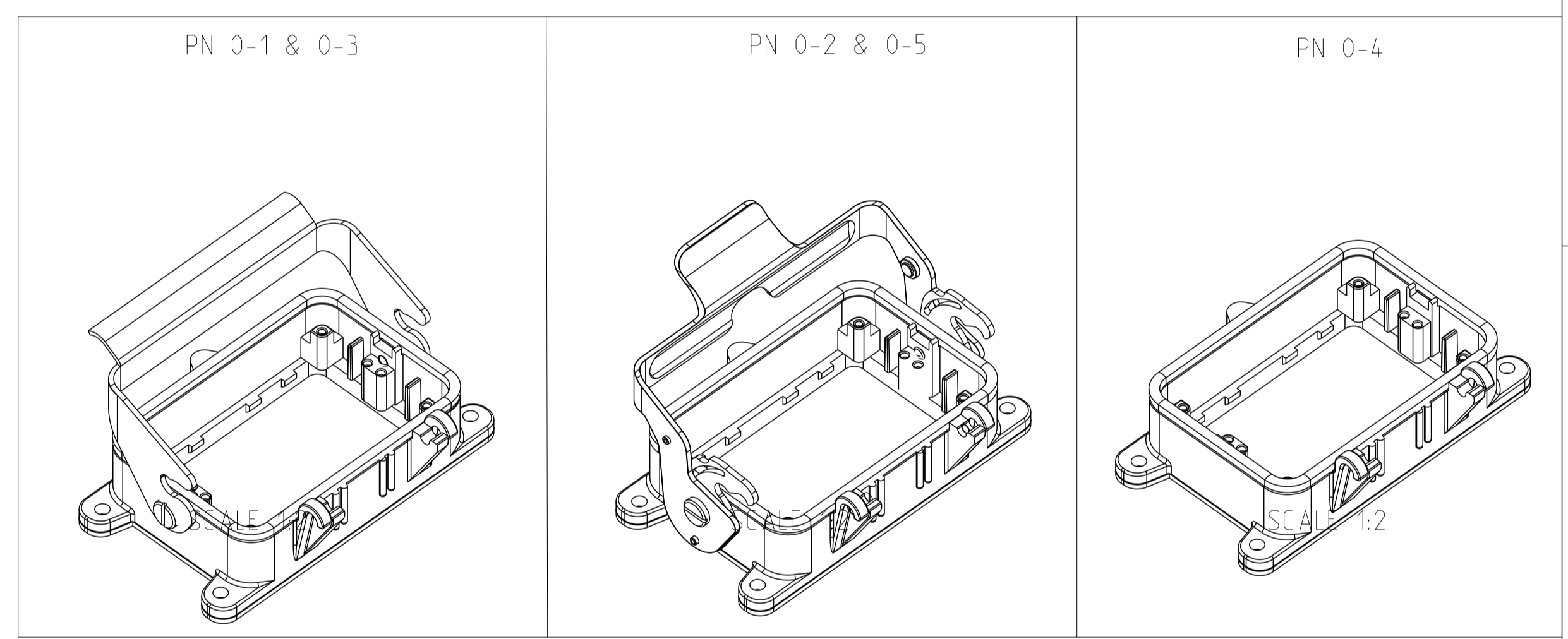

PN 0-4

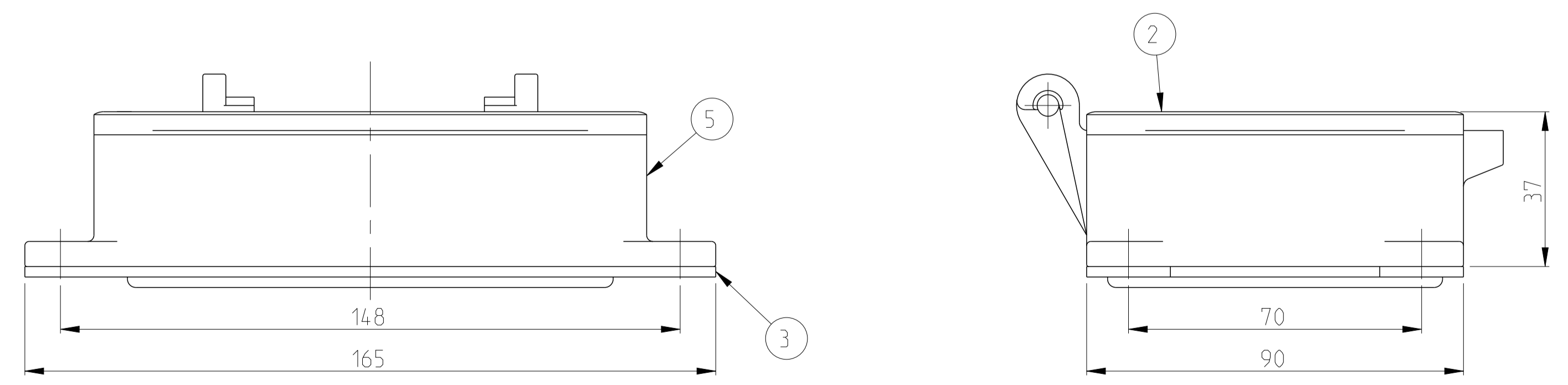

QTY	DESCRIPTION	MATERIAL	SURFACE	COLOR	ITEM NO	NOTES
4	Flanged Seal	Viton		Gray RAL 7001	12	
1	Profile Seal	Viton		Gray RAL 7001	11	
1	Surface mounted housing bottom entry	Aluminium		Grey RAL 7001	10	
1	Side clip	Stainless steel	Blank		9	
1	Side clip	Steel	Zinc plated	Blue	8	
2	Screw	Steel	Zinc plated	Blue	7	
1	Side clip	Steel	Zinc plated	Blue	6	
1	Surface mounted housing bottom entry	Aluminium		Grey RAL 7001	5	Netural
2	Screw	Stainless steel	Blank		4	
1	Flanged seal	Neoprene		Black RAL 9005	3	
1	Profile seal	Neoprene		Black RAL 9005	2	
1	Surface mounted housing bottom entry	Aluminium		Grey RAL 7001	1	
0-5	0-4	0-3	0-2	0-1		
DESCRIPTION		MATERIAL	SURFACE	COLOR	ITEM NO	NOTES
ORDERING TEXT						
HB.48.AG-LB						
HB.48.AG-LB						
HB.48.AG-LB-BRUD						
HB.48.AG						
HB.48.AG-LB						

THIS DRAWING IS A CONTROLLED DOCUMENT. DWN: R.SCHNEIDER 16AUG2007
 CHG: R.SCHNEIDER 16AUG2007
 CHG: R.SCHNEIDER 16AUG2007

TE Connectivity

NAME: SURFACE MOUNTED HOUSING BOTTOM ENTRY ASSY HB.48.AG-LB

SIZE: A1 CAGE CODE: 00779 DRAWING NO: 1102061 RESTRICTED TO: 1

SCALE: 1:1 SHEET: 1 OF 1 REV: 37

Компания «Life Electronics» занимается поставками электронных компонентов импортного и отечественного производства от производителей и со складов крупных дистрибьюторов Европы, Америки и Азии.

С конца 2013 года компания активно расширяет линейку поставок компонентов по направлению коаксиальный кабель, кварцевые генераторы и конденсаторы (керамические, пленочные, электролитические), за счёт заключения дистрибьюторских договоров

Мы предлагаем:

- Конкурентоспособные цены и скидки постоянным клиентам.
- Специальные условия для постоянных клиентов.
- Подбор аналогов.
- Поставку компонентов в любых объемах, удовлетворяющих вашим потребностям.
- Приемлемые сроки поставки, возможна ускоренная поставка.
- Доставку товара в любую точку России и стран СНГ.
- Комплексную поставку.
- Работу по проектам и поставку образцов.
- Формирование склада под заказчика.
- Сертификаты соответствия на поставляемую продукцию (по желанию клиента).
- Тестирование поставляемой продукции.
- Поставку компонентов, требующих военную и космическую приемку.
- Входной контроль качества.
- Наличие сертификата ISO.

В составе нашей компании организован Конструкторский отдел, призванный помогать разработчикам, и инженерам.

Конструкторский отдел помогает осуществить:

- Регистрацию проекта у производителя компонентов.
- Техническую поддержку проекта.
- Защиту от снятия компонента с производства.
- Оценку стоимости проекта по компонентам.
- Изготовление тестовой платы монтаж и пусконаладочные работы.



Тел: +7 (812) 336 43 04 (многоканальный)

Email: org@lifeelectronics.ru