

CA0009

Technical Datasheet



Technical Specifications	
Part No.	CA0009
Type	Non-shielded cable
Number/Type of Conductors	6 insulated multi-strand wire bundles (internal)
Conductor Gauge	22AWG (tin plated copper)
Voltage Rating	300V (max)
Temperature Rating	-20°C to 90°C
Length	610mm (2ft)
Termination	Glenair connector (P/N 807-215-06ZNU6-6PYB) at one end, flying leads on the other end
Diameter	At Connector: 12.7mm (0.5") At Core: 5.8mm (0.23")
Weight	~0.45kg (1.0lb)
Jacket & Over Mold Material	Polyurethane. Homogeneous bond between cable & over mold
Color	Black
Markings	Cable part number, description & serial number printed on cable sleeve Connectors marked with alphabetic pin designators

Features

- Over molded connector at one end
- Mates with Glenair series 807-198, 907-216, 807-217 receptable connector

Applications

- Charge/Discharge cable for UBBL06 (LI-145), UBBL06-01 (LI-175) and UBBL08 (LI-80)

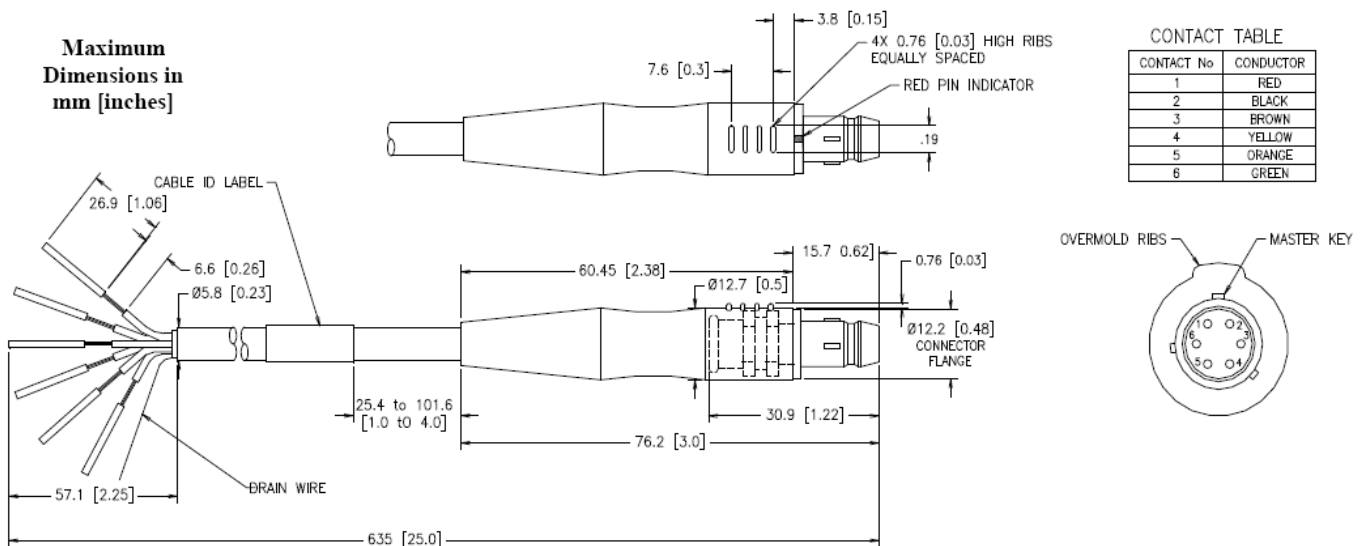

Компания «Life Electronics» занимается поставками электронных компонентов импортного и отечественного производства от производителей и со складов крупных дистрибьюторов Европы, Америки и Азии.

С конца 2013 года компания активно расширяет линейку поставок компонентов по направлению коаксиальный кабель, кварцевые генераторы и конденсаторы (керамические, пленочные, электролитические), за счёт заключения дистрибьюторских договоров

Мы предлагаем:

- Конкуренеспособные цены и скидки постоянным клиентам.
- Специальные условия для постоянных клиентов.
- Подбор аналогов.
- Поставку компонентов в любых объемах, удовлетворяющих вашим потребностям.
- Приемлемые сроки поставки, возможна ускоренная поставка.
- Доставку товара в любую точку России и стран СНГ.
- Комплексную поставку.
- Работу по проектам и поставку образцов.
- Формирование склада под заказчика.
- Сертификаты соответствия на поставляемую продукцию (по желанию клиента).
- Тестирование поставляемой продукции.
- Поставку компонентов, требующих военную и космическую приемку.
- Входной контроль качества.
- Наличие сертификата ISO.

В составе нашей компании организован Конструкторский отдел, призванный помогать разработчикам, и инженерам.

Конструкторский отдел помогает осуществить:

- Регистрацию проекта у производителя компонентов.
- Техническую поддержку проекта.
- Защиту от снятия компонента с производства.
- Оценку стоимости проекта по компонентам.
- Изготовление тестовой платы монтаж и пусконаладочные работы.



Тел: +7 (812) 336 43 04 (многоканальный)
Email: org@lifeelectronics.ru