

Isoliermutter für CF8-Sicherungseinsätze / Insulating nuts for CF8-Fuse links / Écrous isolants pour des CF8-Fusibles



Material / Material / Matériaux:
Thermoplast, Duroplast / Thermoplastic, Duroplastic / Thermoplastique, Duroplastique

Verpackungseinheit / Packaging unit / Emballage:
Pos.1 = 250 Stück / pieces / pièces
Pos.2 + 3 = 100 Stück / pieces / pièces

Achtung: 1.00 bedeutet die Nummer "Eins" mit zwei Dezimalstellen. 1,000 bedeutet die Nummer "Eintausend" / Note: 1.00 means the number "one" with two decimal places. 1,000 means the number "one thousand" / Attention: 1.00 signifie le numero "un" avec deux décimales. 1,000 signifie le numero "mille"

Artikel-Nr. Article-No. Réf. d' article	Nennstrom Rated current Intensité nom. I_N/I_{rat}	Bezeichnung Description Définition	Anzugsmoment Starting torque Couple initial de démarrage	Gewicht/St. Weight/pcs. Poids/pcs.
255.0808.0001	max. 300 A (23°C+/-5°C)	Isoliermutter (Duroplast) / Insulating nut (Duroplastic) / Écrou isolant matière (Duroplastique)	12 Nm	≈ 8.9 g
255.0899.4001	max. 150 A (23°C+/-5°C)	Isoliermutter mit Rasthaken 4.9mm (Thermoplast) Insulating nut with locking hook 4.9mm (Thermoplastic) Écrou isolant avec cran d'arrêt 4.9mm (Thermoplastique)		≈ 13.8 g
255.0899.5001	max. 150 A (23°C+/-5°C)	Isoliermutter mit Rasthaken 5.9mm (Thermoplast) Insulating nut with locking hook 5.9mm (Thermoplastic) Écrou isolant avec cran d'arrêt 5.9mm (Thermoplastique)		≈ 13.8 g

zugehörige Sicherungseinsätze siehe Seite 24 / corresponding fuse links see page 24 / fusibles correspondant voir page 24

Maße in mm / Dimensions in mm / Dimensions en mm

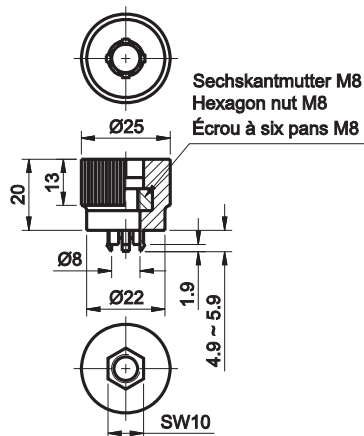
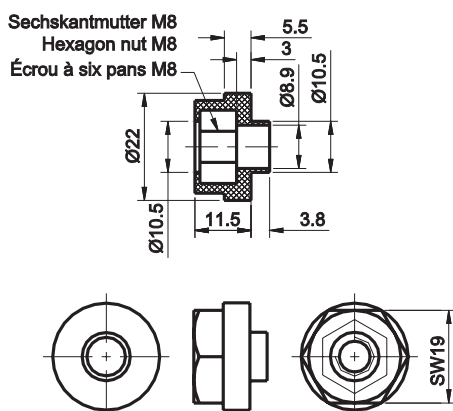

Компания «Life Electronics» занимается поставками электронных компонентов импортного и отечественного производства от производителей и со складов крупных дистрибьюторов Европы, Америки и Азии.

С конца 2013 года компания активно расширяет линейку поставок компонентов по направлению коаксиальный кабель, кварцевые генераторы и конденсаторы (керамические, пленочные, электролитические), за счёт заключения дистрибьюторских договоров

Мы предлагаем:

- Конкуренспособные цены и скидки постоянным клиентам.
- Специальные условия для постоянных клиентов.
- Подбор аналогов.
- Поставку компонентов в любых объемах, удовлетворяющих вашим потребностям.
- Приемлемые сроки поставки, возможна ускоренная поставка.
- Доставку товара в любую точку России и стран СНГ.
- Комплексную поставку.
- Работу по проектам и поставку образцов.
- Формирование склада под заказчика.
- Сертификаты соответствия на поставляемую продукцию (по желанию клиента).
- Тестирование поставляемой продукции.
- Поставку компонентов, требующих военную и космическую приемку.
- Входной контроль качества.
- Наличие сертификата ISO.

В составе нашей компании организован Конструкторский отдел, призванный помогать разработчикам, и инженерам.

Конструкторский отдел помогает осуществить:

- Регистрацию проекта у производителя компонентов.
- Техническую поддержку проекта.
- Защиту от снятия компонента с производства.
- Оценку стоимости проекта по компонентам.
- Изготовление тестовой платы монтаж и пусконаладочные работы.



Тел: +7 (812) 336 43 04 (многоканальный)

Email: org@lifeelectronics.ru