

ISOMETRIC VIEW SCALE 2:1

HOUSING WITHOUT CLIP SLOT

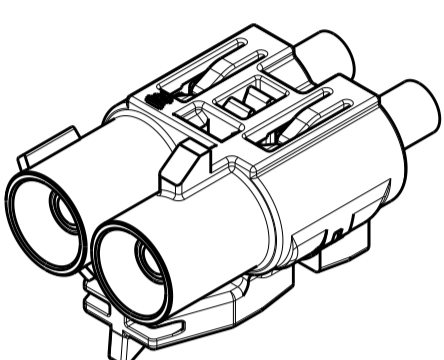
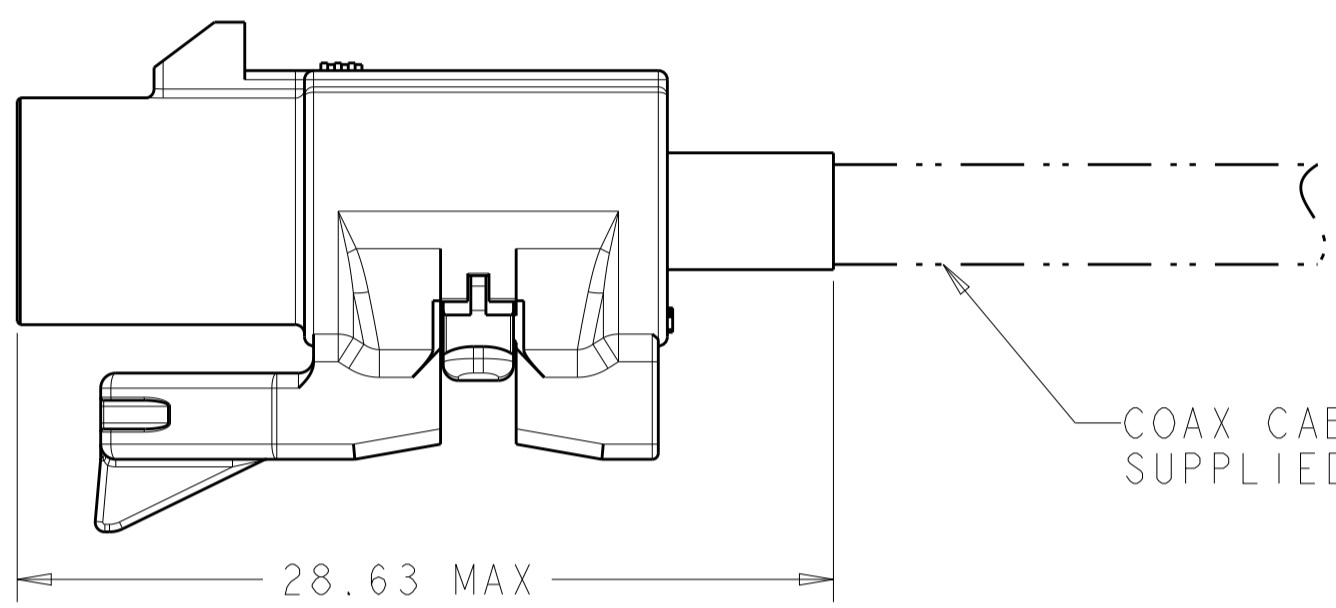
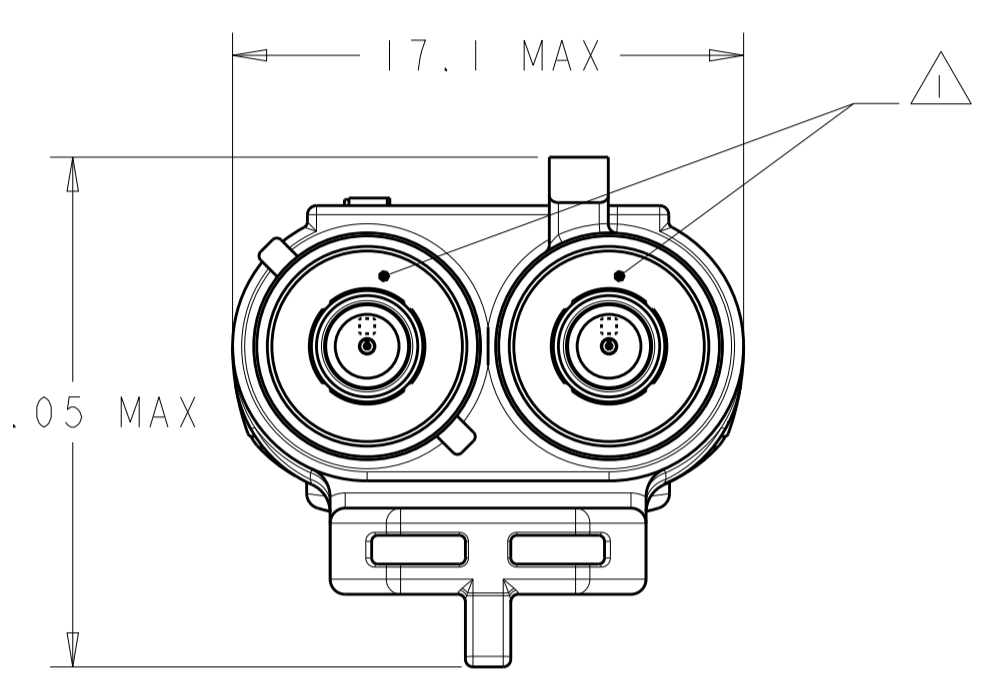

ISOMETRIC VIEW SCALE 2:1

HOUSING WITH CLIP SLOT

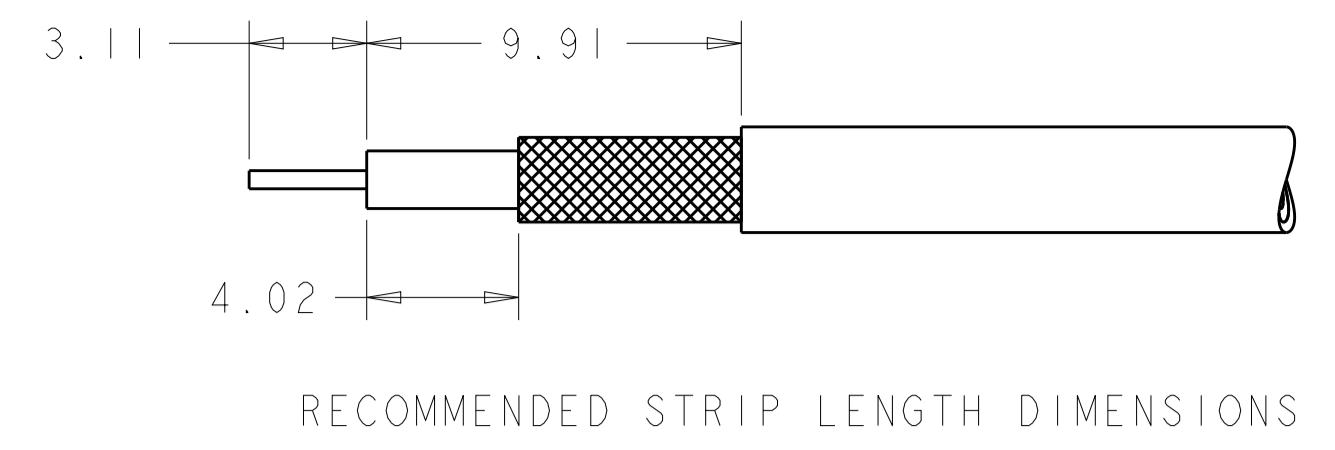

RECOMMENDED STRIP LENGTH DIMENSIONS

REVISIONS				
P.	LTN	DESCRIPTION	DATE	APVD
F1		ECO-14-002554	26FEB2014	KP LV
F2		REV PER ECO 14-004708	28MAR2014	RW LV

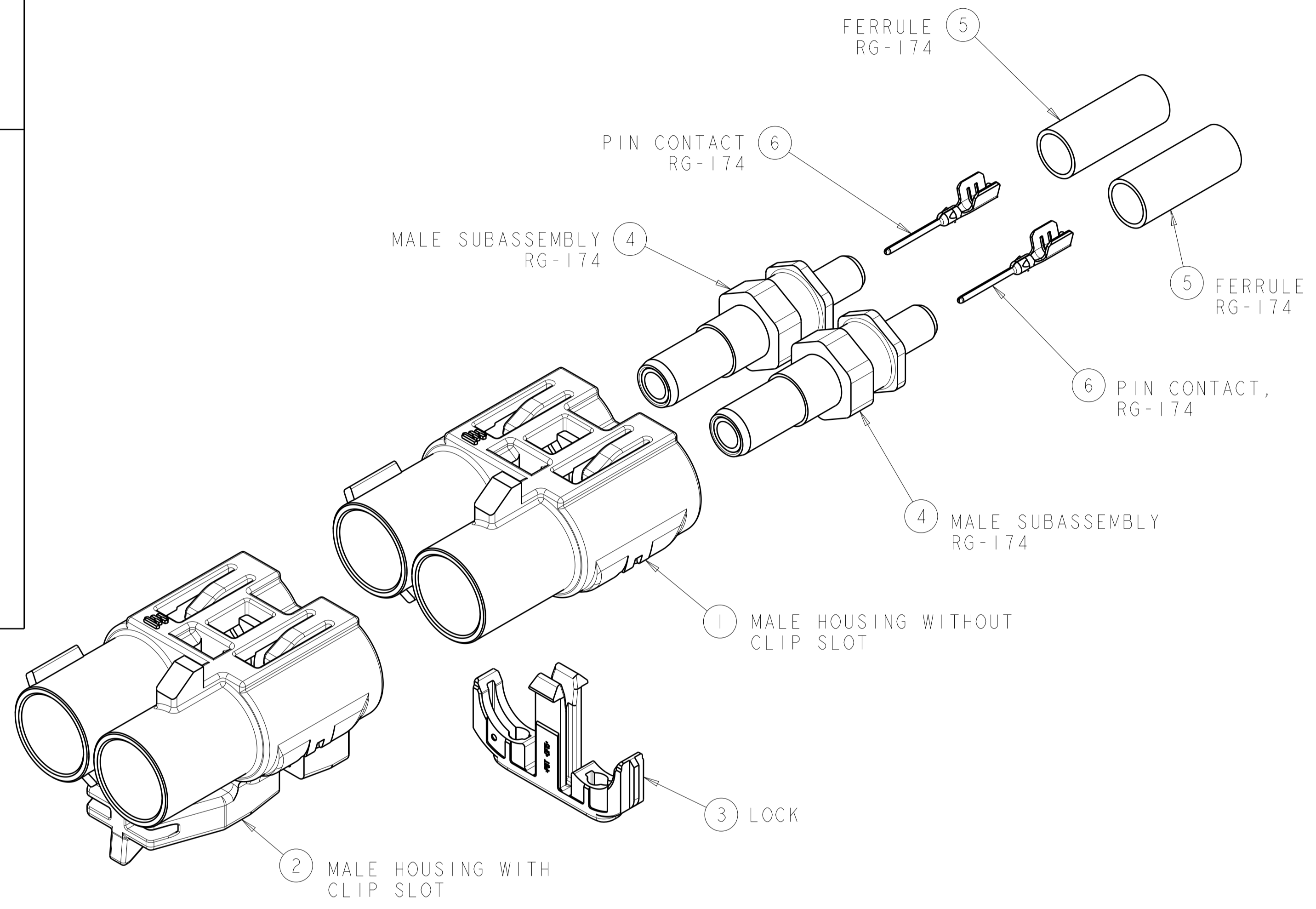

- ⚠ JACK INTERFACE PER DIN 72594-1, ROAD VEHICLES - RADIO FREQUENCY INTERFACE - DIMENSIONS AND ELECTRICAL REQUIREMENTS.
- 2. JACK SUBASSEMBLY WILL ACCEPT RG-316, RG-174 OR RG-174 LOW LOSS COAXIAL CABLE.
- 3. SEE INSTRUCTION SHEET 408-10028.
- 4. ALL COMPONENTS MUST BE PURCHASED SEPERATELY.
- ⚠ HOUSING NOT TOOLED

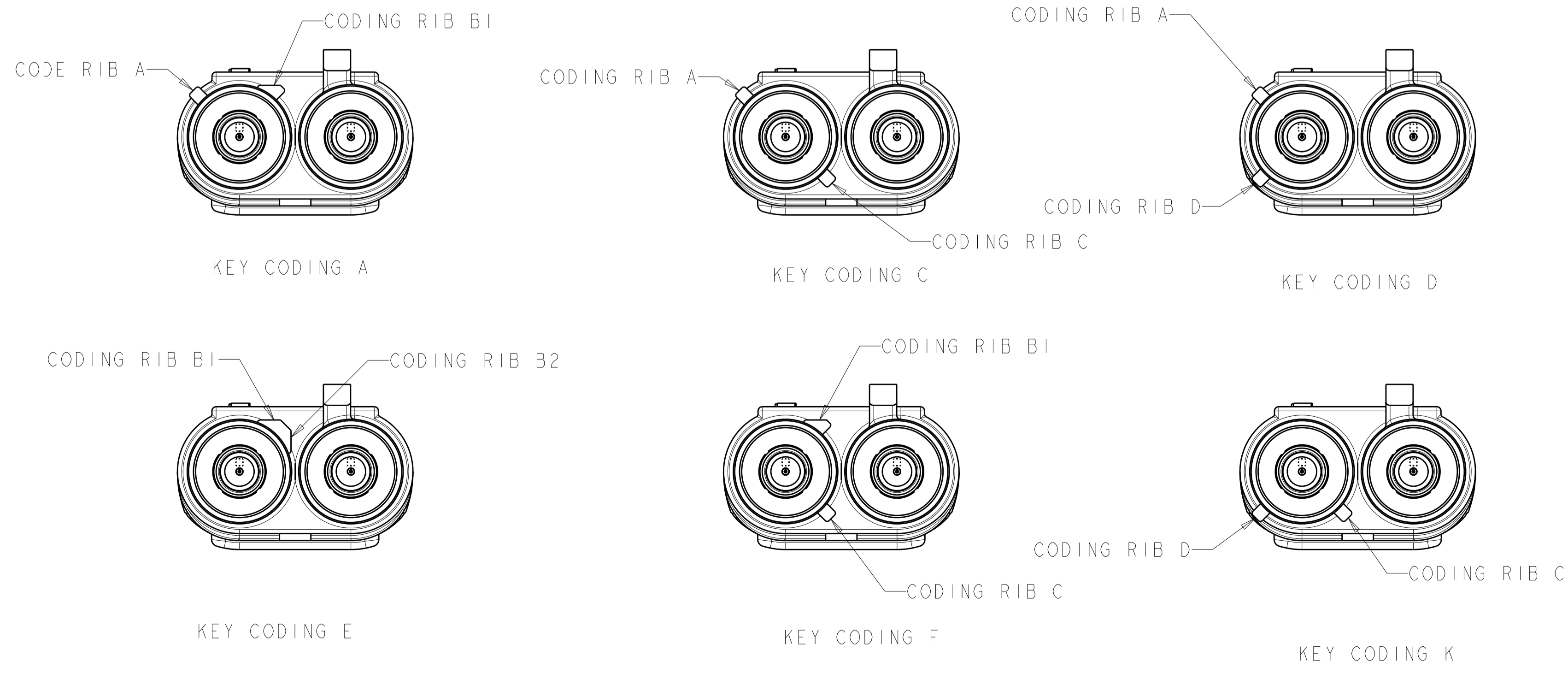

QTY PER ASSY	U/M	PART NO.	REMARKS	DESCRIPTION	ITEM NO.
2	EA	1438890-8	-	MALE CONTACT, JACK SMB, RG-174	6
2	EA	1-413889-3	-	FERRULE, RG-174	5
2	EA	1438908-1	-	MALE SUB-ASSEMBLY, RG-174	4
1	EA	1924857-1	-	LOCK	3
1	EA	5-1924855-3	SIGNAL BLUE	MALE HOUSING, 2 P. KEY C, WITH CLIP SLOT	2
-	EA	1-1924855-0	CURRY	MALE HOUSING, 2 POSITION, KEY K	1
-	EA	1924855-6	NUT BROWN	MALE HOUSING, 2 POSITION, KEY F	
-	EA	1924855-5	LEAF GREEN	MALE HOUSING, 2 POSITION, KEY E	
-	EA	1924855-4	CLARET VIOLET	MALE HOUSING, 2 POSITION, KEY D	
-	EA	1924855-3	SIGNAL BLUE	MALE HOUSING, 2 POSITION, KEY C	
-	EA	1924855-1	JET BLACK	MALE HOUSING, 2 POSITION, KEY A	
1--3					

THIS DRAWING IS A CONTROLLED DOCUMENT. DWN: R. PETERSON 04-Apr-14
 CHK: L. VARSIK
 APVD: L. VARSIK
 NAME: JACK KIT, UNASSEMBLED, 2 POS RG-316 OR RG-174, FAKRA, SMB
 PRODUCT SPEC: -
 APPLICATION SPEC: 114-13157
 WEIGHT: -
 MATERIAL: -
 FINISH: -
 TOLERANCES UNLESS OTHERWISE SPECIFIED:
 0 PLC ±
 1 PLC ±
 2 PLC ±0.25
 3 PLC ±
 4 PLC ±
 ANGLES ±1
 CUSTOMER DRAWING
 SCALE: 4:1 SHEET 1 OF 1 REV F2

Компания «Life Electronics» занимается поставками электронных компонентов импортного и отечественного производства от производителей и со складов крупных дистрибьюторов Европы, Америки и Азии.

С конца 2013 года компания активно расширяет линейку поставок компонентов по направлению коаксиальный кабель, кварцевые генераторы и конденсаторы (керамические, пленочные, электролитические), за счёт заключения дистрибьюторских договоров

Мы предлагаем:

- Конкурентоспособные цены и скидки постоянным клиентам.
- Специальные условия для постоянных клиентов.
- Подбор аналогов.
- Поставку компонентов в любых объемах, удовлетворяющих вашим потребностям.
- Приемлемые сроки поставки, возможна ускоренная поставка.
- Доставку товара в любую точку России и стран СНГ.
- Комплексную поставку.
- Работу по проектам и поставку образцов.
- Формирование склада под заказчика.
- Сертификаты соответствия на поставляемую продукцию (по желанию клиента).
- Тестирование поставляемой продукции.
- Поставку компонентов, требующих военную и космическую приемку.
- Входной контроль качества.
- Наличие сертификата ISO.

В составе нашей компании организован Конструкторский отдел, призванный помогать разработчикам, и инженерам.

Конструкторский отдел помогает осуществить:

- Регистрацию проекта у производителя компонентов.
- Техническую поддержку проекта.
- Защиту от снятия компонента с производства.
- Оценку стоимости проекта по компонентам.
- Изготовление тестовой платы монтаж и пусконаладочные работы.



Тел: +7 (812) 336 43 04 (многоканальный)
Email: org@lifeelectronics.ru