

# DIO1523

## 0.75 Ω, Ultra Low On-Resistance Dual, SPDT Analog Switch

### Features

- Switch Type: SPDT(2X)
- Voltage Operation: 1.8V to 4.2V
- Ultra-Low On Resistance: 0.75Ω @ +4.2V
- -3dB Bandwidth: 40MHz
- High Off-isolation: -78dB@100kHz
- Low Crosstalk: -103dB@100kHz
- Excellent On Resistance Matching: 0.04Ω
- Low Total Harmonic Distortion (THD)
- Rail-to-Rail Input and Output Operation
- Break-Before-Make Switching
- Green Packaged: 10-DQFN
- 8kV HBM ESD

### Descriptions

The DIO1523 is a dual Single-Pole, Double-Throw (SPDT) analog switch. DIO1523 operates from a single 1.8V to 4.2V supply and features an ultra-low on resistance of 0.75Ω at a +4.2V supply and  $T_A = 25^\circ\text{C}$ . This device is fabricated with sub-micron CMOS technology to achieve fast switching speeds and is designed for break-before-make operation.

DIO1523 guarantees 0.04Ω on-resistance matching between switches, on-resistance flatness over the signal range, high off-isolation and low crosstalk, which ensures excellent linearity and low distortion when switching audio signals. DIO1523 consists of two normally open and two normally close switches.

DIO1523 provides packages with Green 10-lead DQFN

### Applications

- Cell-Phone/PDA
- MP3/MP4/PMP
- Portable Instrumentation
- Battery Powered Communications
- Computer Peripherals

### Block Diagram

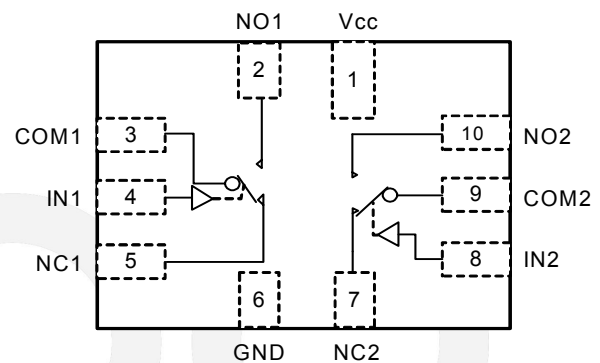

### Ordering Information

Order Part Number	Top Marking		$T_A$	Package	
DIO1523LP10	YWGZ	Green	-40 to +85°C	DQFN-10	Tape & Reel, 3000

# DIO1523

0.75 Ω, Ultra Low On-Resistance Dual, SPDT Analog Switch

## Physical Dimensions: DQFN-10

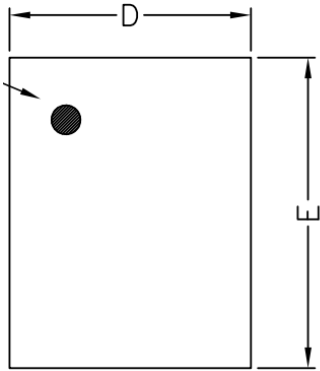

TOP VIEW

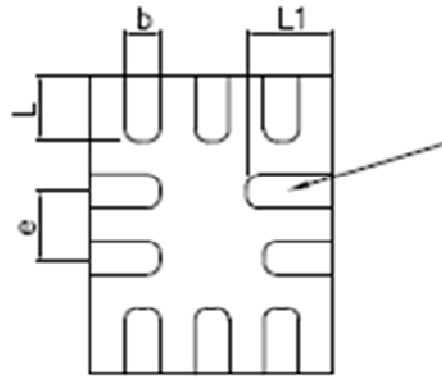

BOTTOM VIEW

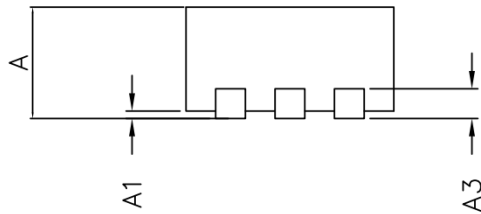

COMMON DIMENSIONS(MM)			
PKG.	UT:ULTRA THIN		
	MIN	NOM	MAX
REF			
A	0.50	0.55	0.60
A1	0.00	--	0.05
A3	0.15REF.		
D	1.35	1.40	1.45
E	1.75	1.80	1.85
b	0.15	0.20	0.25
L	0.30	0.40	0.50
L1	0.40	0.50	0.60
e	0.40BSC		

## CONTACT US

**D**ioo is a professional design and sales corporation for high-quality and performance analog semiconductors. The company focuses on industry markets, such as, cell phone, handheld products, laptop, and medical equipments and so on. Dioo's product families include analog signal processing and amplifying, LED drivers and charger IC. Go to <http://www.dioo.com> for a complete list of Dioo product families.

For additional product information, or full datasheet, please contact with our Sales Department or Representatives.

Компания «Life Electronics» занимается поставками электронных компонентов импортного и отечественного производства от производителей и со складов крупных дистрибьюторов Европы, Америки и Азии.

С конца 2013 года компания активно расширяет линейку поставок компонентов по направлению коаксиальный кабель, кварцевые генераторы и конденсаторы (керамические, пленочные, электролитические), за счёт заключения дистрибьюторских договоров

Мы предлагаем:

- Конкурентоспособные цены и скидки постоянным клиентам.
- Специальные условия для постоянных клиентов.
- Подбор аналогов.
- Поставку компонентов в любых объемах, удовлетворяющих вашим потребностям.
- Приемлемые сроки поставки, возможна ускоренная поставка.
- Доставку товара в любую точку России и стран СНГ.
- Комплексную поставку.
- Работу по проектам и поставку образцов.
- Формирование склада под заказчика.
- Сертификаты соответствия на поставляемую продукцию (по желанию клиента).
- Тестирование поставляемой продукции.
- Поставку компонентов, требующих военную и космическую приемку.
- Входной контроль качества.
- Наличие сертификата ISO.

В составе нашей компании организован Конструкторский отдел, призванный помогать разработчикам, и инженерам.

Конструкторский отдел помогает осуществить:

- Регистрацию проекта у производителя компонентов.
- Техническую поддержку проекта.
- Защиту от снятия компонента с производства.
- Оценку стоимости проекта по компонентам.
- Изготовление тестовой платы монтаж и пусконаладочные работы.



Тел: +7 (812) 336 43 04 (многоканальный)

Email: [org@lifeelectronics.ru](mailto:org@lifeelectronics.ru)