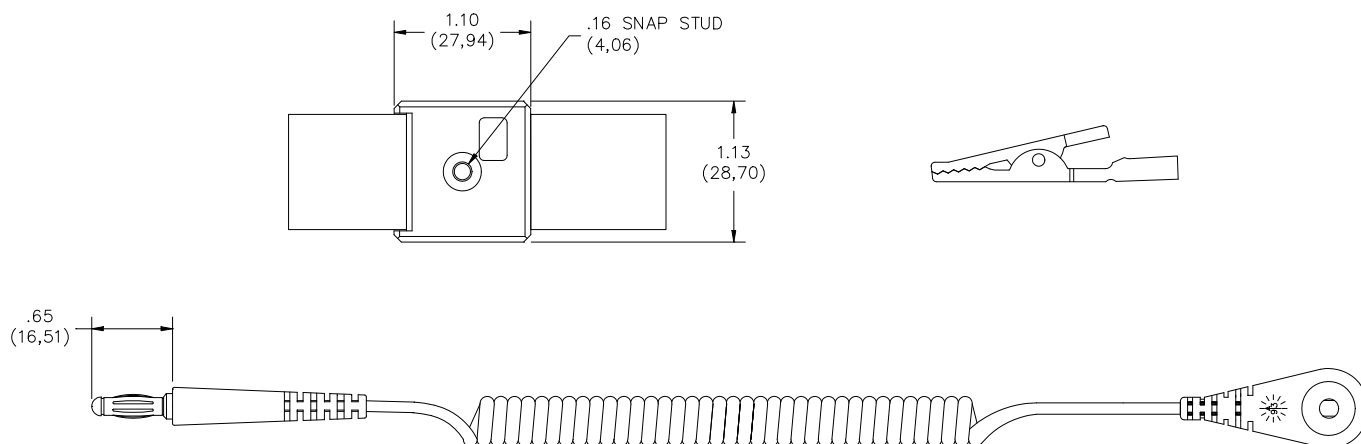

Model 6082
Elastic Wrist Strap with Clip & Cord**Features**

- A complete wrist strap kit features the adjustable fabric wrist strap.
- Also included: Resistive Coiled Cord (1 Megohm resistor molded in) extendable to 6 feet with a Straight Banana Plug and Alligator Clip.

Materials**Wrist Strap:**

- Body – Impact resistant plastic
- Strap – Elastic Fibers with Silver Plated Nylon yarn.
Circumference: 2.50" (64,0) min., 13.00" (330,0) max.
- Snap and Cam – Stainless Steel

Ground Cord:

- Banana Plug:
 - Body – Brass, Nickel-plated
 - Insulation – PVC, Black
- Cord:
 - Material – Coiled Tinsel
 - Insulation – Polyurethane 2.25mm O.D.
 - Length: 6 feet, extended
- Snap (4mm):
 - Body – Brass, Nickel-plated, 0.12" (3,2) I.D.
 - Insulation – PVC, Black

Ordering Information

Model: 6082
Packaging: Elastic Strap, Ground Cord, Alligator Clip, and Instruction Sheet per bag.

USA: Sales: 800-490-2361
Technical Support: technicalsupport@pomonatest.com
Fax: 425-446-5844
Europe: 31-(0) 40 2675 150 **International:** 425-446-5500
Where to Buy: www.pomonaelectronics.com

All dimensions are in inches. Tolerances (except noted): .xx = ± 0.02 " (.51 mm), .xxx = ± 0.005 " (.127 mm). All specifications are to the latest revisions. Specifications are subject to change without notice. Registered trademarks are the property of their respective companies.

Компания «Life Electronics» занимается поставками электронных компонентов импортного и отечественного производства от производителей и со складов крупных дистрибьюторов Европы, Америки и Азии.

С конца 2013 года компания активно расширяет линейку поставок компонентов по направлению коаксиальный кабель, кварцевые генераторы и конденсаторы (керамические, пленочные, электролитические), за счёт заключения дистрибьюторских договоров

Мы предлагаем:

- Конкурентоспособные цены и скидки постоянным клиентам.
- Специальные условия для постоянных клиентов.
- Подбор аналогов.
- Поставку компонентов в любых объемах, удовлетворяющих вашим потребностям.
- Приемлемые сроки поставки, возможна ускоренная поставка.
- Доставку товара в любую точку России и стран СНГ.
- Комплексную поставку.
- Работу по проектам и поставку образцов.
- Формирование склада под заказчика.
- Сертификаты соответствия на поставляемую продукцию (по желанию клиента).
- Тестирование поставляемой продукции.
- Поставку компонентов, требующих военную и космическую приемку.
- Входной контроль качества.
- Наличие сертификата ISO.

В составе нашей компании организован Конструкторский отдел, призванный помогать разработчикам, и инженерам.

Конструкторский отдел помогает осуществить:

- Регистрацию проекта у производителя компонентов.
- Техническую поддержку проекта.
- Защиту от снятия компонента с производства.
- Оценку стоимости проекта по компонентам.
- Изготовление тестовой платы монтаж и пусконаладочные работы.



Тел: +7 (812) 336 43 04 (многоканальный)
Email: org@lifeelectronics.ru