

BOURNS®

Features

- SMD gull-wing (two sizes)
- High frequency
- Low Z tolerance $\pm 10\%$

Applications

- Single antenna systems
- Master antenna systems
- Wideband communication systems
- SAT-systems
- Digital satellite broadcasting
- Used in antenna amplifiers

BRN Series - Chip Balun Transformers

Dimensions

	A	B	C	E	F
BRN-SBC-108	$\frac{6.0 \pm 0.3}{(.236 \pm .012)}$	$\frac{6.5 \pm 0.5}{(.256 \pm .020)}$	$\frac{4.2 \pm 0.5}{(.165 \pm .020)}$	$\frac{2.0 \pm 0.2}{(.079 \pm .008)}$	$\frac{5.8 \pm 0.3}{(.228 \pm .012)}$

Configuration

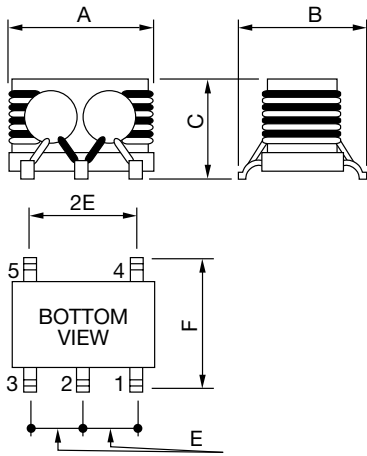

DIMENSIONS ARE: $\frac{\text{METRIC}}{\text{(INCHES)}}$

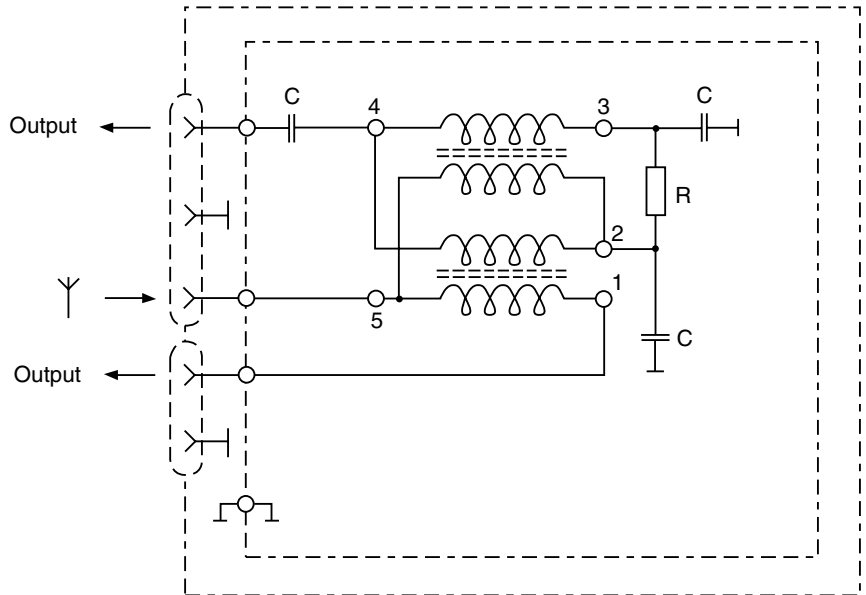

Schematic

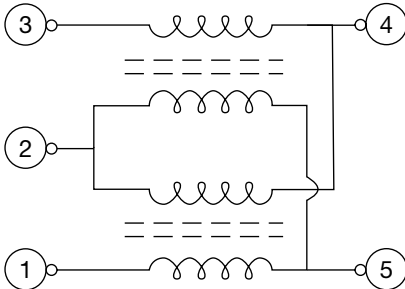

Direct distribution of high frequency energy by directional couplers

Electrical Data Z (4-5)

BRN-SBC-108	
47 MHz	160Ω
230 MHz	270Ω
470 MHz	275Ω
860 MHz	290Ω

Chip Balun Transformer Packaging Specifications

BOURNS®

Packaging Specifications

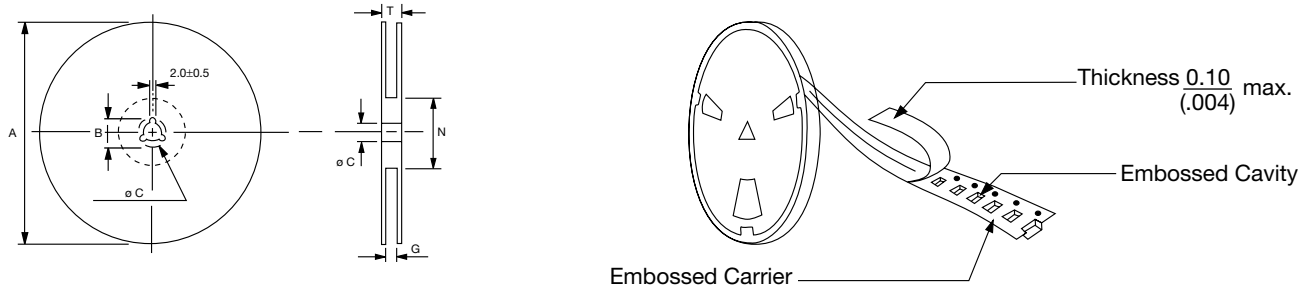

Reel Dimensions

Model	Tape Size	A	B	C	G	N	T	Packaging
BRN-SBC-108	$\frac{16}{(.63)}$	$\frac{178}{(7.008)}$	$\frac{24.0 \pm 1}{(.945 \pm .039)}$	$\frac{13.0 \pm 0.5}{(.512 \pm .020)}$	$\frac{18}{(.709)}$	$\frac{50^{\circ}}{(1.969^{\circ})}$	$\frac{22.4}{(.882)}$	500 pcs. per Reel

DIMENSIONS ARE: $\frac{\text{METRIC}}{\text{(INCHES)}}$

Strength Of Cover Tape

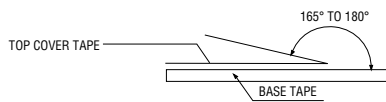

Materials

Paper
Plastics

The force for tearing off cover tape is 10 to 130 grams in the arrow direction.

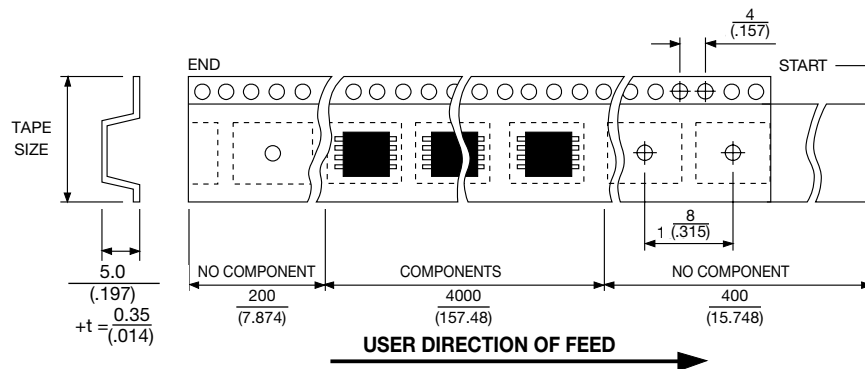

Компания «Life Electronics» занимается поставками электронных компонентов импортного и отечественного производства от производителей и со складов крупных дистрибьюторов Европы, Америки и Азии.

С конца 2013 года компания активно расширяет линейку поставок компонентов по направлению коаксиальный кабель, кварцевые генераторы и конденсаторы (керамические, пленочные, электролитические), за счёт заключения дистрибьюторских договоров

Мы предлагаем:

- Конкурентоспособные цены и скидки постоянным клиентам.
- Специальные условия для постоянных клиентов.
- Подбор аналогов.
- Поставку компонентов в любых объемах, удовлетворяющих вашим потребностям.
- Приемлемые сроки поставки, возможна ускоренная поставка.
- Доставку товара в любую точку России и стран СНГ.
- Комплексную поставку.
- Работу по проектам и поставку образцов.
- Формирование склада под заказчика.
- Сертификаты соответствия на поставляемую продукцию (по желанию клиента).
- Тестирование поставляемой продукции.
- Поставку компонентов, требующих военную и космическую приемку.
- Входной контроль качества.
- Наличие сертификата ISO.

В составе нашей компании организован Конструкторский отдел, призванный помогать разработчикам, и инженерам.

Конструкторский отдел помогает осуществить:

- Регистрацию проекта у производителя компонентов.
- Техническую поддержку проекта.
- Защиту от снятия компонента с производства.
- Оценку стоимости проекта по компонентам.
- Изготовление тестовой платы монтаж и пусконаладочные работы.



Тел: +7 (812) 336 43 04 (многоканальный)

Email: org@lifeelectronics.ru