

FP-LA1C-10

MicroGripper - 1.25mm to 0.3mm Lead Pitch

FEATURES

- New low-cost MicroGripper
- Multi-colored Grippers
- Conductor Resistance 40 mOhms
- Flexible stand wires included with each package of 10



SPECIFICATIONS

| | |
|-------------------------------------|---|
| Temperature Range: | 0-70°C |
| Conductor Resistance: | 40 mOhms |
| Contact Resistance: | 10 mOhms |
| Accessible Lead Pitch: | 1.25mm-0.3mm |
| Tines Diameter: | 0.15mm |
| Body Height: | 7mm |
| Body Material: | ABS |
| Voltage Usage: | +/-40V |
| Rating: | 500 WVDC |
| Bandwidth: | (3db) >100MHz |
| Inductance: | < 1mH @ 1KHz |
| Capacitance: | < 2.0pF @ 1KHz |
| Barrel Width: | 0.5mm |
| Width of Lead to Be Gripped: | 0.7mm |
| Cord Length: | 200mm |
| Material: | Steel wire or stainless steel, nickel-plated |

DIMENSIONS

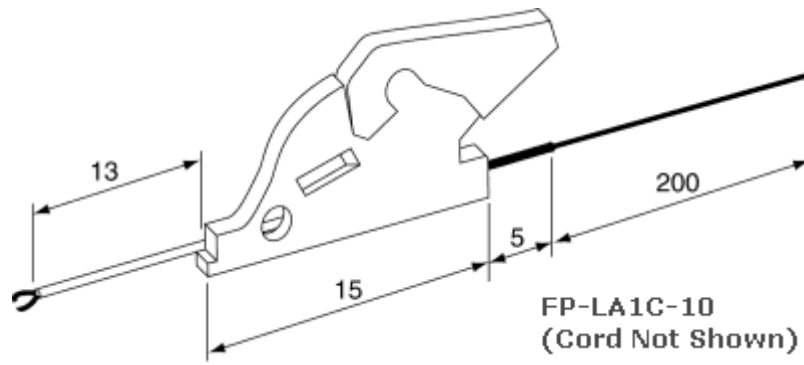

Компания «Life Electronics» занимается поставками электронных компонентов импортного и отечественного производства от производителей и со складов крупных дистрибьюторов Европы, Америки и Азии.

С конца 2013 года компания активно расширяет линейку поставок компонентов по направлению коаксиальный кабель, кварцевые генераторы и конденсаторы (керамические, пленочные, электролитические), за счёт заключения дистрибьюторских договоров

Мы предлагаем:

- Конкурентоспособные цены и скидки постоянным клиентам.
- Специальные условия для постоянных клиентов.
- Подбор аналогов.
- Поставку компонентов в любых объемах, удовлетворяющих вашим потребностям.
- Приемлемые сроки поставки, возможна ускоренная поставка.
- Доставку товара в любую точку России и стран СНГ.
- Комплексную поставку.
- Работу по проектам и поставку образцов.
- Формирование склада под заказчика.
- Сертификаты соответствия на поставляемую продукцию (по желанию клиента).
- Тестирование поставляемой продукции.
- Поставку компонентов, требующих военную и космическую приемку.
- Входной контроль качества.
- Наличие сертификата ISO.

В составе нашей компании организован Конструкторский отдел, призванный помогать разработчикам, и инженерам.

Конструкторский отдел помогает осуществить:

- Регистрацию проекта у производителя компонентов.
- Техническую поддержку проекта.
- Защиту от снятия компонента с производства.
- Оценку стоимости проекта по компонентам.
- Изготовление тестовой платы монтаж и пусконаладочные работы.



Тел: +7 (812) 336 43 04 (многоканальный)

Email: org@lifeelectronics.ru