

# High Density D-Sub Connectors Female

156-1915-E, 156-1926-E

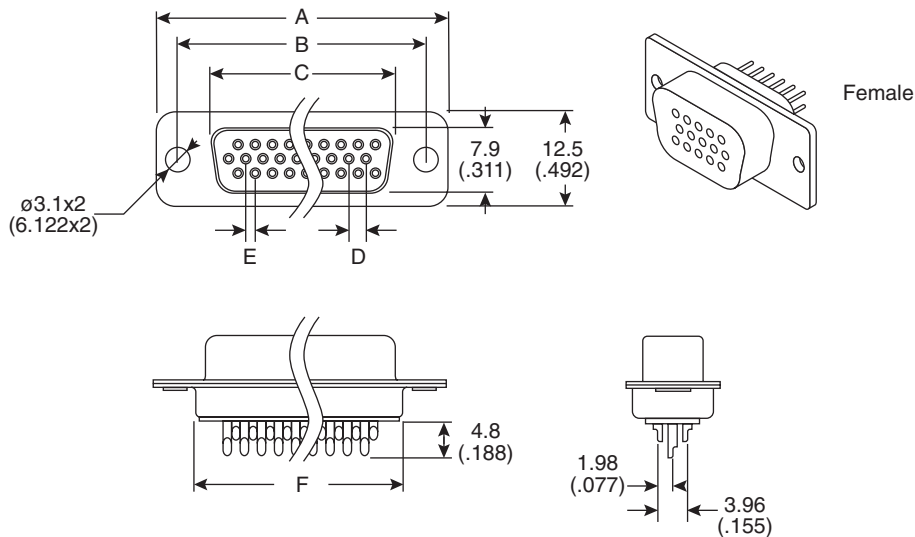

High Density D-Sub Connectors Female



Dimensions: mm (in.)

Mouser Stock No.	No. of pins	A	B	C	D	E	F
156-1915-E	15	16.30	25.00	30.8	2.29	1.14	19.2
156-1926-E	26	24.60	33.30	39.2	2.29	1.14	27.7

## SPECIFICATIONS

<b>Contact current rating:</b>	3 amperes
<b>Contact resistance:</b>	15 MΩ Max. @ 500VDC
<b>Operating temperature:</b>	-55°C to +105°C
<b>Dielectric withstanding voltage:</b>	1000 VAC/Minute.
<b>Insulator</b>	Thermal Plastic
<b>Contacts</b>	Copper Alloy
<b>Shell</b>	Steel
<b>Rivet, Boardlock</b>	Copper Alloy
<b>Underplate</b>	50μ" Nickel
<b>Contact Area</b>	1μ"~30μ" Selective Gold
<b>Solder Tails</b>	100μ" Tin/Lead Free (Brighten Tin/Matte Tin)
<b>RoHS Compliant</b>	

Date Last Revised: 6-29-12

Available from Mouser Electronics  
1-800-346-6873 / [www.mouser.com](http://www.mouser.com)

KC- 301145

156-1915-E, 156-1926-E

Компания «Life Electronics» занимается поставками электронных компонентов импортного и отечественного производства от производителей и со складов крупных дистрибьюторов Европы, Америки и Азии.

С конца 2013 года компания активно расширяет линейку поставок компонентов по направлению коаксиальный кабель, кварцевые генераторы и конденсаторы (керамические, пленочные, электролитические), за счёт заключения дистрибьюторских договоров

Мы предлагаем:

- Конкуренеспособные цены и скидки постоянным клиентам.
- Специальные условия для постоянных клиентов.
- Подбор аналогов.
- Поставку компонентов в любых объемах, удовлетворяющих вашим потребностям.
- Приемлемые сроки поставки, возможна ускоренная поставка.
- Доставку товара в любую точку России и стран СНГ.
- Комплексную поставку.
- Работу по проектам и поставку образцов.
- Формирование склада под заказчика.
- Сертификаты соответствия на поставляемую продукцию (по желанию клиента).
- Тестирование поставляемой продукции.
- Поставку компонентов, требующих военную и космическую приемку.
- Входной контроль качества.
- Наличие сертификата ISO.

В составе нашей компании организован Конструкторский отдел, призванный помогать разработчикам, и инженерам.

Конструкторский отдел помогает осуществить:

- Регистрацию проекта у производителя компонентов.
- Техническую поддержку проекта.
- Защиту от снятия компонента с производства.
- Оценку стоимости проекта по компонентам.
- Изготовление тестовой платы монтаж и пусконаладочные работы.



Тел: +7 (812) 336 43 04 (многоканальный)

Email: [org@lifeelectronics.ru](mailto:org@lifeelectronics.ru)