

PN 1-6

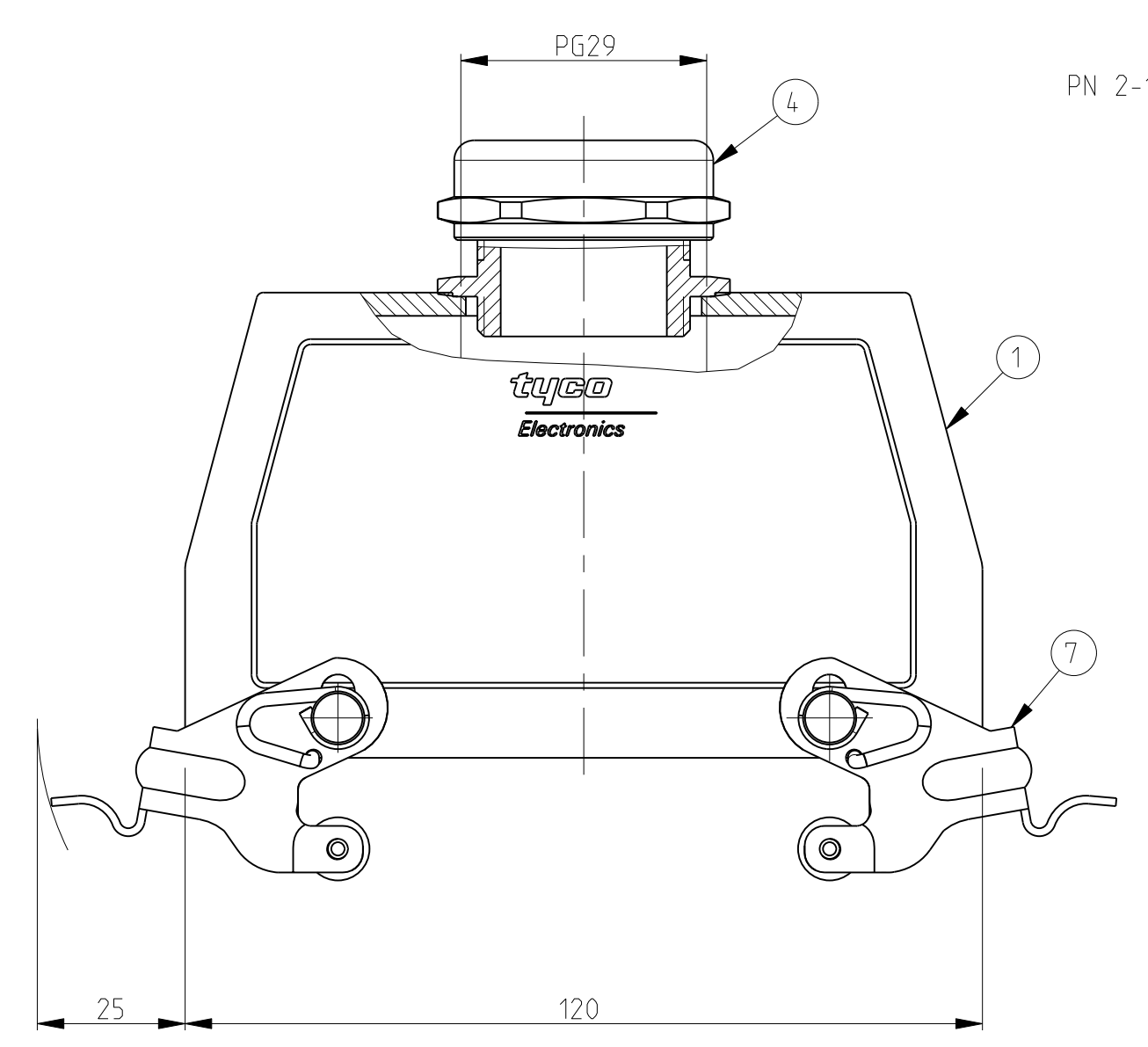

PN 2-1

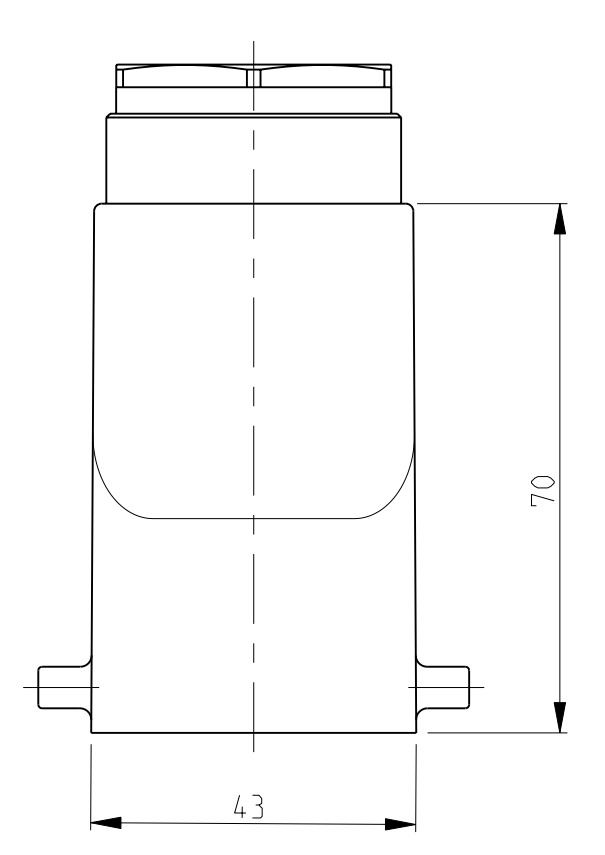
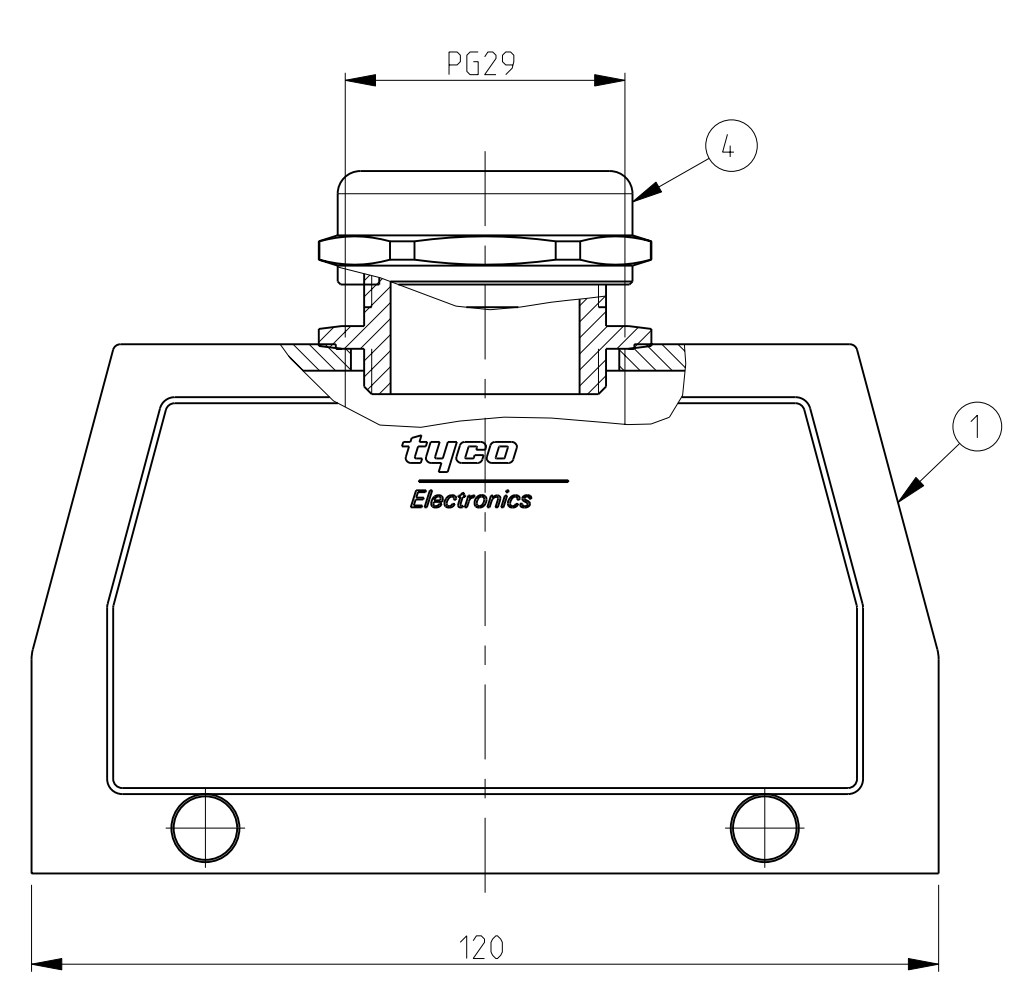
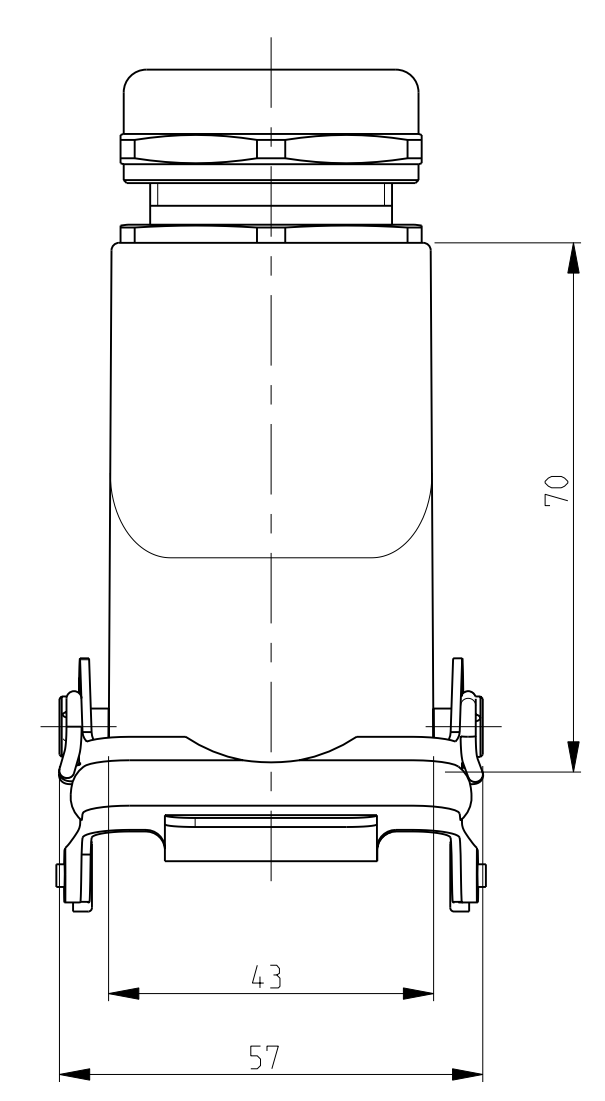

PN 2-6

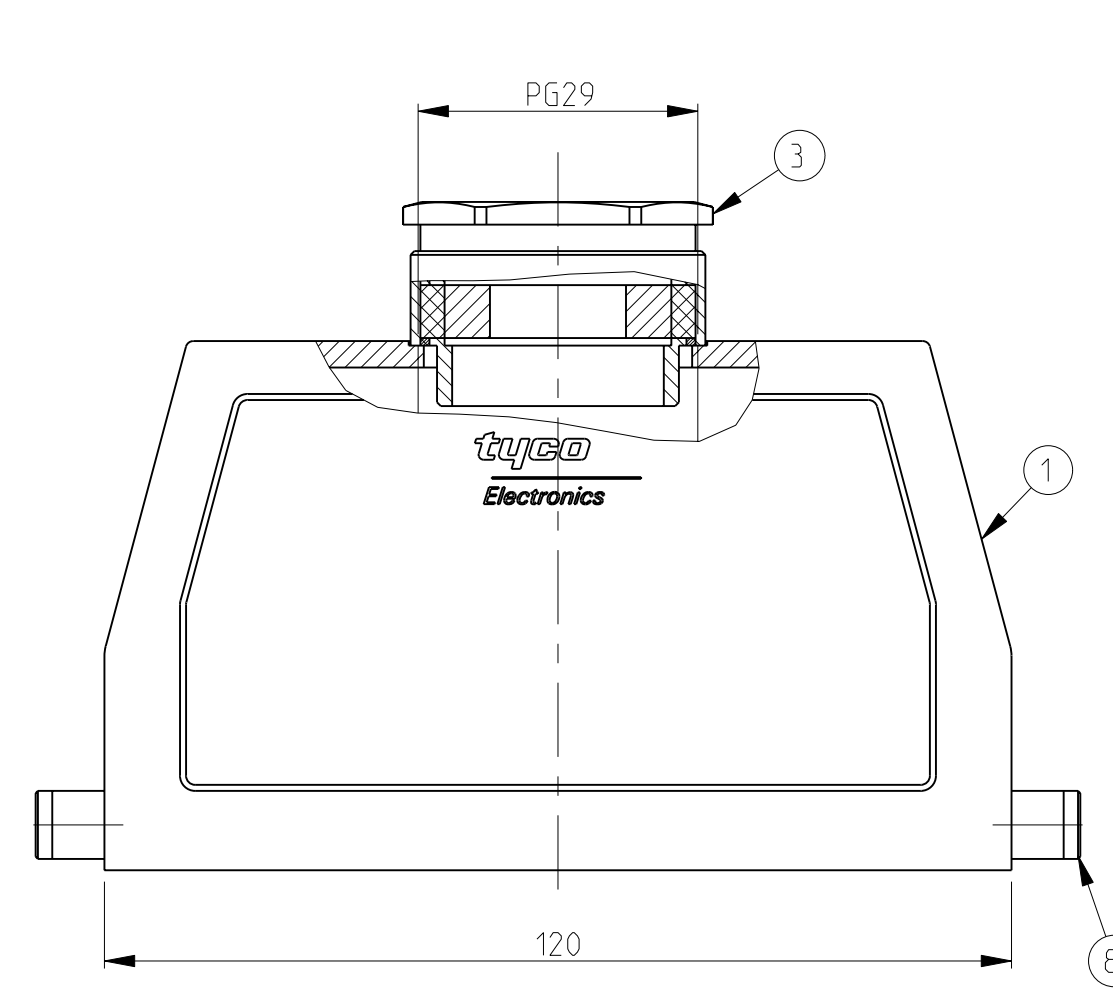
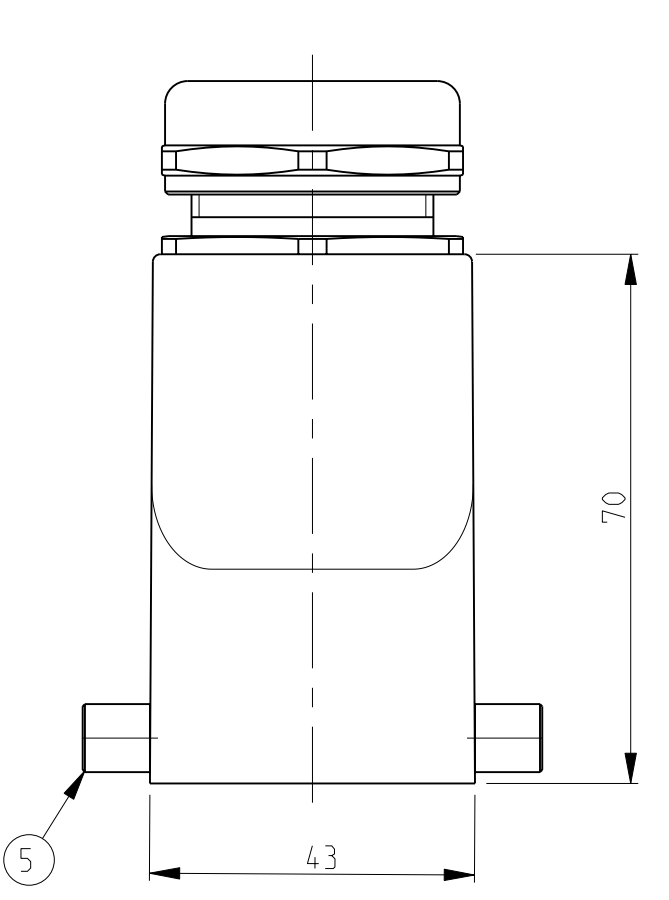

PN 1-7

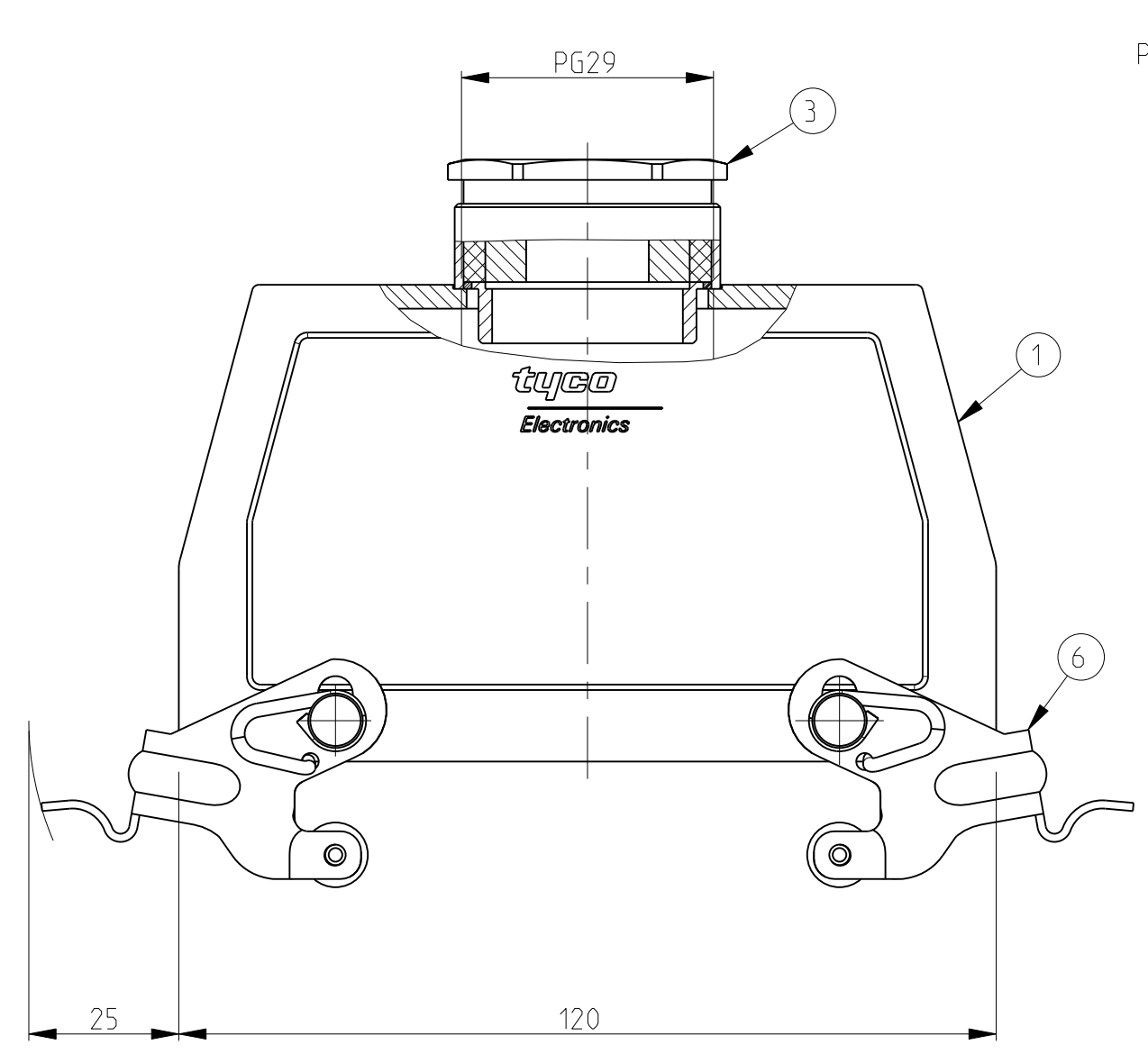
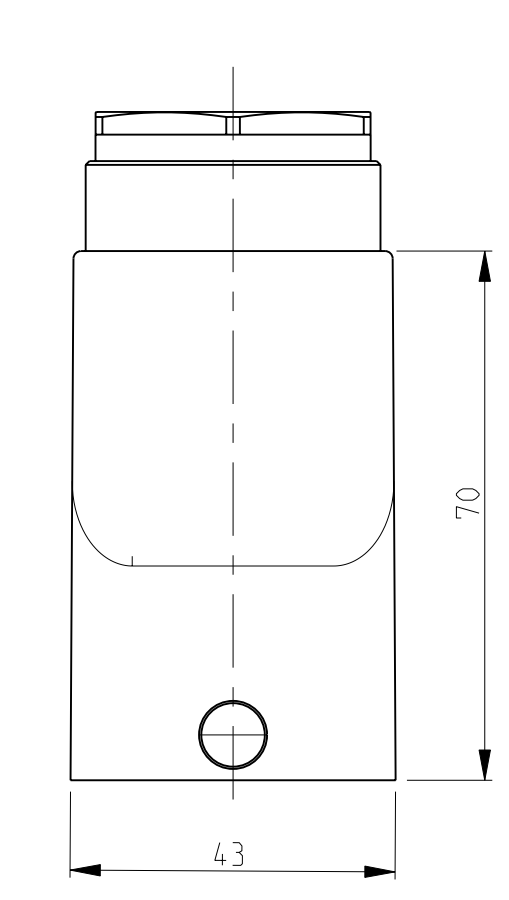

PN 1-1

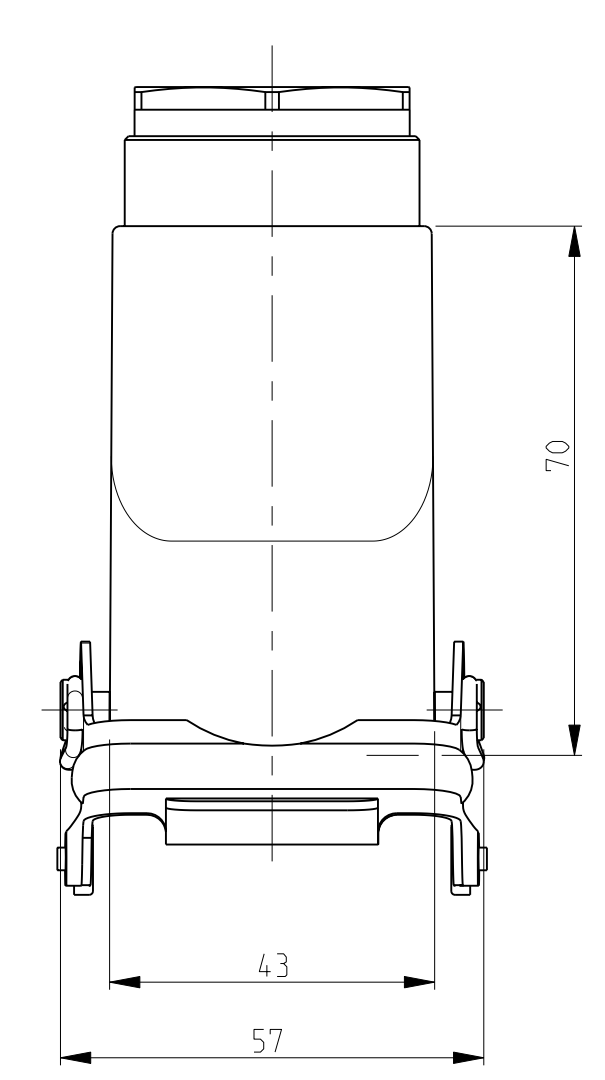

LOC	DIST	REVISIONS					
A	I	P	LTH	DESCRIPTION	DATE	DWN	APVD
		B4		Released as per ECR-07-019955	22.08.07	SK	TS

- NOTES.
- 1 Material:Housing:Aluminium Diecasting Alloy
 - 2 Surface:Varnish grey
 - 3 Varnish on the inside not necessary
 - 4 Packaging Quantity 5 Pieces in a box

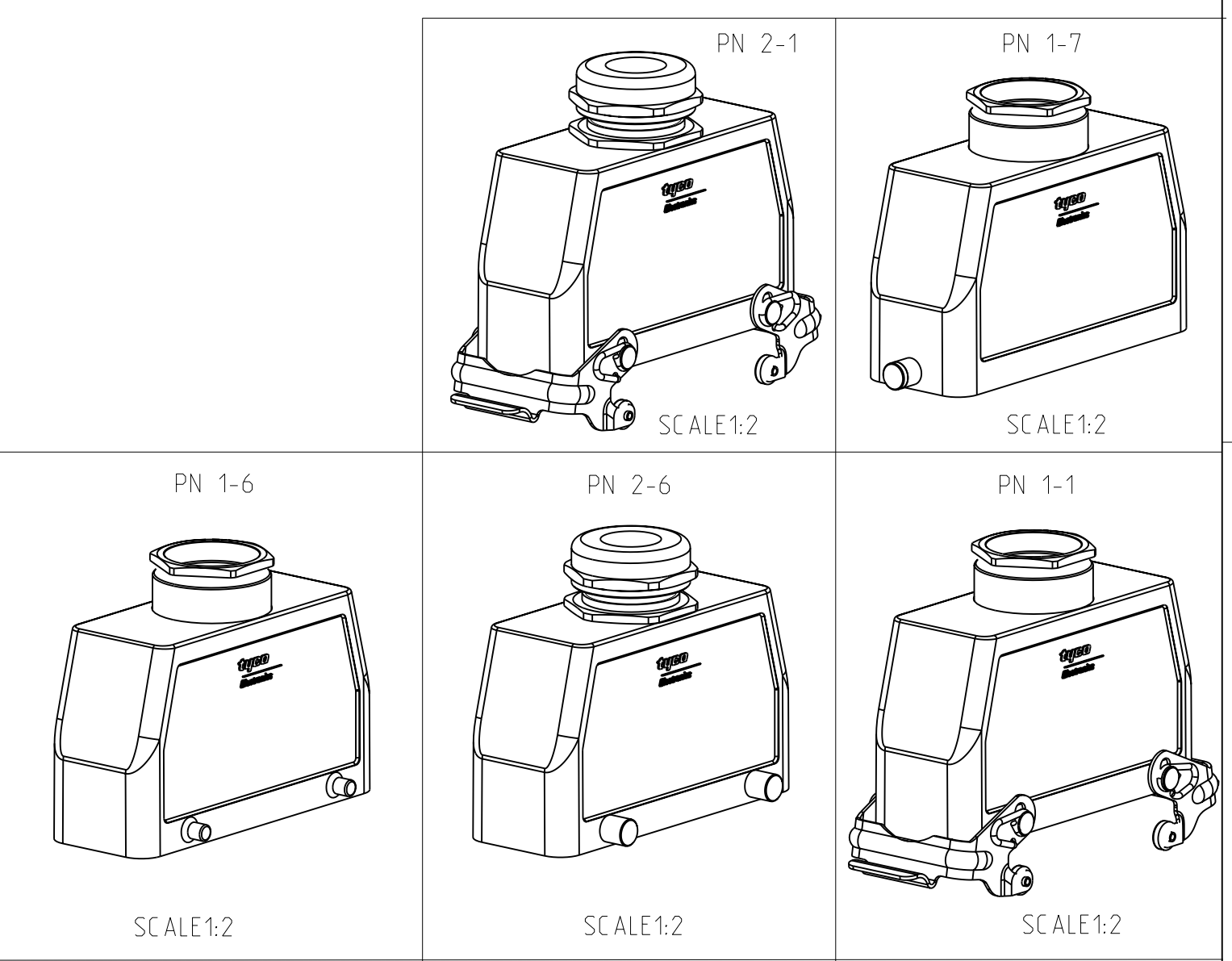

QTY	DESCRIPTION	MATERIAL	SURFACE	COLOR	ITEM NO	REMARKS							
1	ZB-Central clip	Stainless steel	-	Blue	11								
1	ZB-Central clip	Steel	Zinc plated	Blue	10								
2	LB-Clip bolt	Stainless steel	-		9								
2	LB-Clip bolt	Steel	Zinc plated	Blue	8								
2	VS-Side clip	Stainless steel	-		7								
2	VS-Side clip	Steel	Zinc plated	Blue	6								
4	VS-Clip bolt	Stainless steel	-		5								
1	HUT-Gland fitting Pg29	Brass	Nickel plated		4								
1	PG-Gland fitting Pg29	Brass	Nickel plated		3								
1	Hood HB.24.Pg.1.29	Aluminium	Aluminium oxide	Black	2								
1	Hood HB.24.Pg.1.29	Aluminium	-	Grey	1								
2-3	1-3	2-7	1-7	2-1	1-1	2-6	1-6	DESCRIPTION	MATERIAL	SURFACE	COLOR	ITEM NO	REMARKS
ORDERING TEXT													
HB.24.Sto.1.29													
HB.-K.24.Sto.1.29													
HB24.Sto-VS.1.29													
HB.-K.24.Sto-VS.1.29													
HB.24.Sto-GR.1.29													
HB-K.24.Sto-GR.1.29													
HB-7.24.Sto.1.29													
HB-K.24.Sto-ZB.1.29													

THIS DRAWING IS UNPUBLISHED. RELEASED FOR PUBLICATION 1997. BY TYCO ELECTRONICS CORPORATION, ALL RIGHTS RESERVED.

DATE: 17.07.1997
 DWN: Schwieger
 CHK: Schnutfeil
 APVD: -

TOLERANCES UNLESS OTHERWISE SPECIFIED:
 DIMENSIONS: mm
 0 DIM 100-50 ±0.05
 1 PLC ±0.1
 2 PLC ±0.2
 3 PLC ±0.3
 4 PLC ±0.4
 ANGLES ±

PRODUCT SPEC: 108-74001
 108-74003
 APPLICATION SPEC: 114-74001
 114-74004

WEIGHT: -

CUSTOMER DRAWING

NAME: Hood HB.24

SIZE: A | CAGE CODE: 00779 | DRAWING NO: C=1102326

SCALE: 1:1 SHEET: 1 OF 1 REV: B4

Компания «Life Electronics» занимается поставками электронных компонентов импортного и отечественного производства от производителей и со складов крупных дистрибьюторов Европы, Америки и Азии.

С конца 2013 года компания активно расширяет линейку поставок компонентов по направлению коаксиальный кабель, кварцевые генераторы и конденсаторы (керамические, пленочные, электролитические), за счёт заключения дистрибьюторских договоров

Мы предлагаем:

- Конкурентоспособные цены и скидки постоянным клиентам.
- Специальные условия для постоянных клиентов.
- Подбор аналогов.
- Поставку компонентов в любых объемах, удовлетворяющих вашим потребностям.
- Приемлемые сроки поставки, возможна ускоренная поставка.
- Доставку товара в любую точку России и стран СНГ.
- Комплексную поставку.
- Работу по проектам и поставку образцов.
- Формирование склада под заказчика.
- Сертификаты соответствия на поставляемую продукцию (по желанию клиента).
- Тестирование поставляемой продукции.
- Поставку компонентов, требующих военную и космическую приемку.
- Входной контроль качества.
- Наличие сертификата ISO.

В составе нашей компании организован Конструкторский отдел, призванный помогать разработчикам, и инженерам.

Конструкторский отдел помогает осуществить:

- Регистрацию проекта у производителя компонентов.
- Техническую поддержку проекта.
- Защиту от снятия компонента с производства.
- Оценку стоимости проекта по компонентам.
- Изготовление тестовой платы монтаж и пусконаладочные работы.



Тел: +7 (812) 336 43 04 (многоканальный)

Email: org@lifeelectronics.ru