

WIN-DH0-135BS4U

Active 4U 135W CPU Cooler for Intel® Socket H



Features

- High performance and low noise fan design
- IPC system application
- Oxygen-free copper and aluminum heat sink
- Industrial level side blow two ball bearing fan
- Ultra slim heat pipe
- Supports PWM
- 5-year warranty



Specifications

Compatible Socket		LGA 1150/1156/1155
Heat Sink	Heat Pipe	Yes
	Material	CU + Al
Fan	Dimensions (W x H x D)	90 x 90 x 25 mm / 3.54" x 3.54" x 0.98"
	Speed	5,000 RPM
	Air Flow	108.08 CFM
	Air Pressure	13.57 mm H2O
	Rated Voltage	12 V
	Rated Current	1 A
	Power Consumption	12 W
	Bearing Type	2 Ball
	Noise Level	59 dBA max.
	Connector	4-pin
MTBF (hr)	70,000 @ 40°C	
Max. Cooling Capacity		135 W
Cooler Height		4U
Dimensions (W x H x D)		88.2 x 88.2 x 112.15 mm / 3.47" x 3.47" x 4.42"
Weight		583 g / 1.29 lb.
Warranty		5 years

Dimensions

Unit: mm

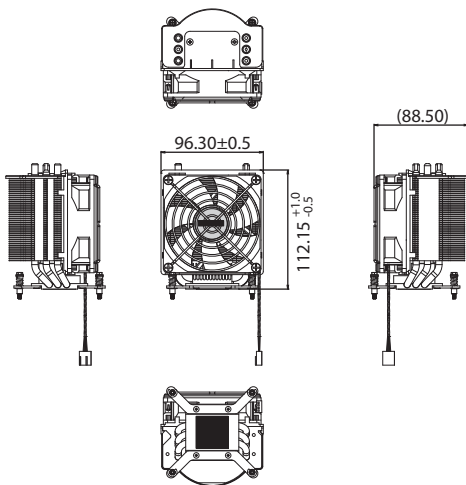

Ordering Information

Part Number	Description
WIN-DH0-135BS4U	Cooler Socket H 135W 88.2 x 88.2 x 112.15 mm Act.

Компания «Life Electronics» занимается поставками электронных компонентов импортного и отечественного производства от производителей и со складов крупных дистрибьюторов Европы, Америки и Азии.

С конца 2013 года компания активно расширяет линейку поставок компонентов по направлению коаксиальный кабель, кварцевые генераторы и конденсаторы (керамические, пленочные, электролитические), за счёт заключения дистрибьюторских договоров

Мы предлагаем:

- Конкурентоспособные цены и скидки постоянным клиентам.
- Специальные условия для постоянных клиентов.
- Подбор аналогов.
- Поставку компонентов в любых объемах, удовлетворяющих вашим потребностям.
- Приемлемые сроки поставки, возможна ускоренная поставка.
- Доставку товара в любую точку России и стран СНГ.
- Комплексную поставку.
- Работу по проектам и поставку образцов.
- Формирование склада под заказчика.
- Сертификаты соответствия на поставляемую продукцию (по желанию клиента).
- Тестирование поставляемой продукции.
- Поставку компонентов, требующих военную и космическую приемку.
- Входной контроль качества.
- Наличие сертификата ISO.

В составе нашей компании организован Конструкторский отдел, призванный помогать разработчикам, и инженерам.

Конструкторский отдел помогает осуществить:

- Регистрацию проекта у производителя компонентов.
- Техническую поддержку проекта.
- Защиту от снятия компонента с производства.
- Оценку стоимости проекта по компонентам.
- Изготовление тестовой платы монтаж и пусконаладочные работы.



Тел: +7 (812) 336 43 04 (многоканальный)

Email: org@lifeelectronics.ru