

**NOTES:**  
 1) FINISH: Parts shall have a smooth appearance, min. 600 surface finish, with no gates and all flash removed  
 2) U.S. & Foreign Pat. Issued and Pend.

REVISIONS				
ECN #	REV	DESCRIPTION	DATE	INITIALS
	N/A	INITIAL RELEASE	10/25/85	JS
	001	REVISED PER ECR111009AZ01	2/8/10	KH

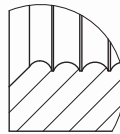

**DETAIL B**  
 SCALE 12 : 1

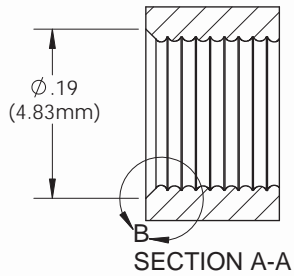
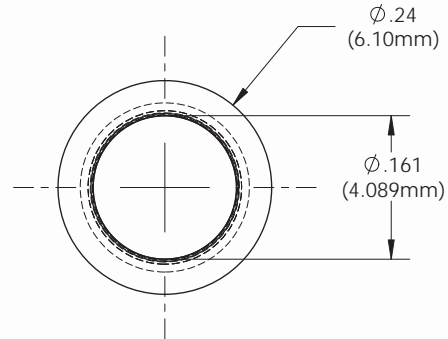
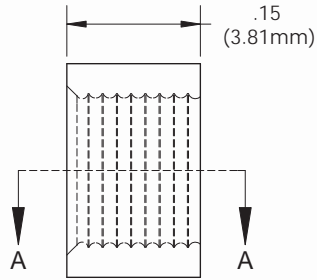

**ISOMETRIC VIEW**  
 SCALE 4:1

<small>UNLESS OTHERWISE SPECIFIED          DIMENSIONS ARE IN INCHES.</small> ANGLES DECIMALS ± 1' X ±.020 FINISH .XX ±.010 .XXX ±.005  <small>BREAK ALL CORNERS AND SHARP          EDGES .250 MAX</small>	<b>MATERIAL</b> Polypropylene UL 94-HB		<b>VISUAL COMMUNICATIONS COMPANY</b> 190 Bosstick Boulevard, Suite 101 San Marcos, CA 92069 USA Phone (760) 560-1300 Fax (760) 560-1301 email vccsales@vccite.com		
	<b>FINISH</b> SEE NOTES		<b>TITLE:</b> <b>CLIPLITE RNG 165</b>		
<small>THIRD ANGLE PROJECTION</small>  <small>PROPRIETARY AND CONFIDENTIAL</small> <small>THE INFORMATION CONTAINED IN THIS          DRAWING IS THE SOLE PROPERTY OF          VISUAL COMMUNICATIONS COMPANY, INC.          ANY REPRODUCTION IN PART OR AS A          WHOLE WITHOUT THE WRITTEN PERMISSION          OF VISUAL COMMUNICATIONS COMPANY, INC.          IS PROHIBITED.</small>	<small>APPROVALS</small> <small>DATE</small>	<small>DATE</small> 2/8/10	<small>SIZE</small> <b>A</b>	<small>DWG. NO.</small> <b>RNG 165</b>	<small>REV</small> <b>001</b>
	<small>DRAWN</small> K.HOWARD <small>CHECKED</small> DPZ	<small>DATE</small> 2/22/10	SCALE: 6:1		SHEET 1 OF 1
<small>DO NOT SCALE DRAWING</small>					

5

4

3

2

1

Компания «Life Electronics» занимается поставками электронных компонентов импортного и отечественного производства от производителей и со складов крупных дистрибьюторов Европы, Америки и Азии.

С конца 2013 года компания активно расширяет линейку поставок компонентов по направлению коаксиальный кабель, кварцевые генераторы и конденсаторы (керамические, пленочные, электролитические), за счёт заключения дистрибьюторских договоров

Мы предлагаем:

- Конкурентоспособные цены и скидки постоянным клиентам.
- Специальные условия для постоянных клиентов.
- Подбор аналогов.
- Поставку компонентов в любых объемах, удовлетворяющих вашим потребностям.
- Приемлемые сроки поставки, возможна ускоренная поставка.
- Доставку товара в любую точку России и стран СНГ.
- Комплексную поставку.
- Работу по проектам и поставку образцов.
- Формирование склада под заказчика.
- Сертификаты соответствия на поставляемую продукцию (по желанию клиента).
- Тестирование поставляемой продукции.
- Поставку компонентов, требующих военную и космическую приемку.
- Входной контроль качества.
- Наличие сертификата ISO.

В составе нашей компании организован Конструкторский отдел, призванный помогать разработчикам, и инженерам.

Конструкторский отдел помогает осуществить:

- Регистрацию проекта у производителя компонентов.
- Техническую поддержку проекта.
- Защиту от снятия компонента с производства.
- Оценку стоимости проекта по компонентам.
- Изготовление тестовой платы монтаж и пусконаладочные работы.



Тел: +7 (812) 336 43 04 (многоканальный)  
Email: [org@lifeelectronics.ru](mailto:org@lifeelectronics.ru)