

DO NOT SCALE

DIMENSIONS IN mm

METRIC

THIRD ANGLE PROJECTION

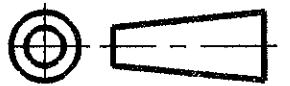

NOTES:

- 1 FOR USE ON MINIATURE APPLICATOR (LEFT-RIGHT FEED).
- 2 FOR USE ON STANDARD APPLICATOR (RIGHT-LEFT FEED)
- 3 FOR LOOSE-PIECE VERSIONS SEE DWG. 164169.
- 4 UNDERCOATING: 1,3µm Ni.
SELECTIVE : 0,8µm Au.
ZONE I : BRIGHT TIN/LEAD PLATED
- 5 UNDERCOATING: 1,27µm Ni.
SELECTIVE : 2,0µm Au.
REMAINDER : GOLDFLASH.
- 6 UNDERCOATING: 1,3µm Ni.
SELECTIVE : 0,8µm Au.
REMAINDER : GOLDFLASH.

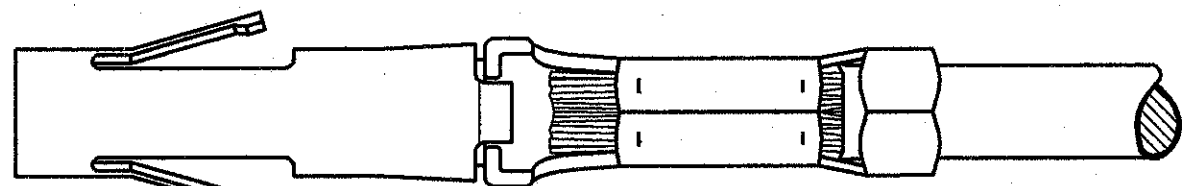
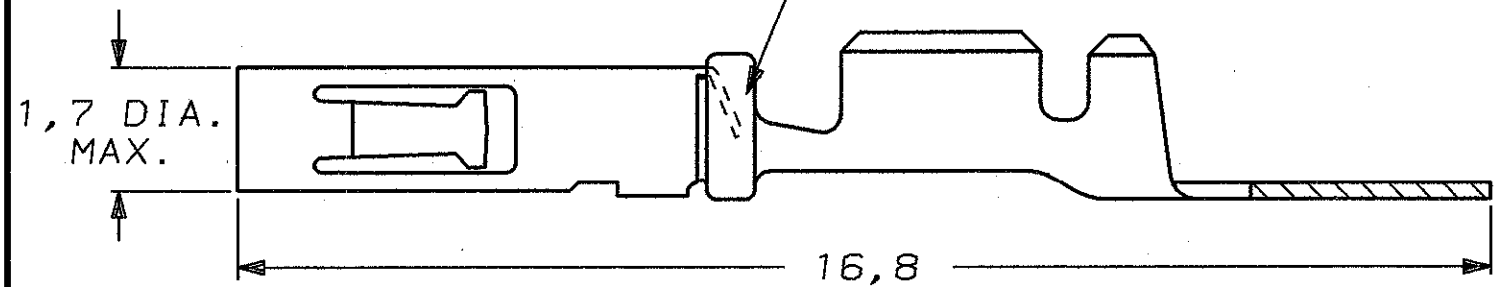
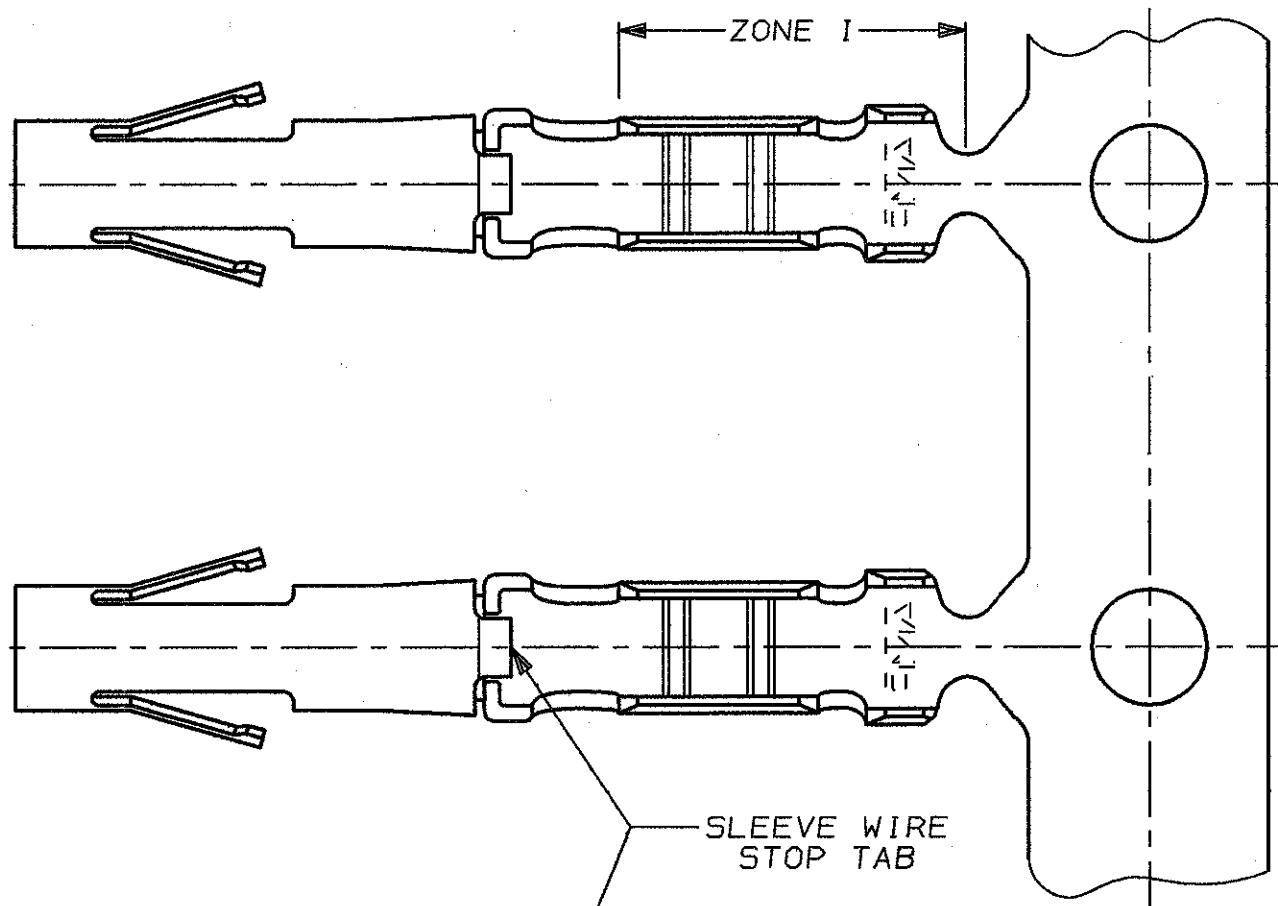

2 LOCKING LANCES AT CIRCUMFERENCE.

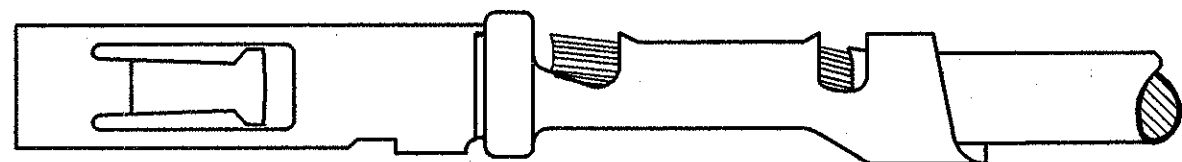

WIRE RANGE :
20-24 AWG 0,2-0,56 mm²
INSULATION RANGE :
1,57 DIA. MAX.

SEE NOTE 5			1-164153-0	1
POST TINPLATED			164153-9	2
SEE NOTE 6			164153-8	2
SEE NOTE 4			164153-7	2
SEE NOTE 4	STAINLESS STEEL	BRASS	164153-6	1
PRETINNED			164153-5	2
PRETINNED			164153-4	1
POST TINPLATED			164153-2	1
SEE NOTE 6			164153-1	1
PLATING OF BODY	MATERIAL OF SLEEVE	MATERIAL OF BODY	PARTNUMBER	

J	EH-0077-92	JvL	CvT	04-03-94
LTR.	REVISION RECORD	DR.	CHK.	DATE

CUSTOMER DRAWING FOR REFERENCE ONLY WILL NOT BE UPDATED
 © COPYRIGHT 19- BY AMP HOLLAND B.V.
 ALL INTERNATIONAL RIGHTS RESERVED. AMP PRODUCTS MAY BE COVERED BY U.S. AND FOREIGN AND/OR PATENTS PENDING.
 THIS DRAWING IS UNPUBLISHED
 RELEASED FOR PUBLICATION ,19-
AMP AMP HOLLAND B.V.
 's-Hertogenbosch,
 The Netherlands.
 NAME
 HDR SOCKET CONTACT
 TYPE XI (CRIMP SNAP-IN)

DR. : J.v.LIEMPT	CHK. : C.v.TILBURG	APP. : A.v.SOEST	DWG.No.	REV.LTR.	SHEET
DATE: 6 JAN 1993	DATE: 08-02-93	DATE: 08-02-93	C-164153	J	1 OF 1

Компания «Life Electronics» занимается поставками электронных компонентов импортного и отечественного производства от производителей и со складов крупных дистрибьюторов Европы, Америки и Азии.

С конца 2013 года компания активно расширяет линейку поставок компонентов по направлению коаксиальный кабель, кварцевые генераторы и конденсаторы (керамические, пленочные, электролитические), за счёт заключения дистрибьюторских договоров

Мы предлагаем:

- Конкуренеспособные цены и скидки постоянным клиентам.
- Специальные условия для постоянных клиентов.
- Подбор аналогов.
- Поставку компонентов в любых объемах, удовлетворяющих вашим потребностям.
- Приемлемые сроки поставки, возможна ускоренная поставка.
- Доставку товара в любую точку России и стран СНГ.
- Комплексную поставку.
- Работу по проектам и поставку образцов.
- Формирование склада под заказчика.
- Сертификаты соответствия на поставляемую продукцию (по желанию клиента).
- Тестирование поставляемой продукции.
- Поставку компонентов, требующих военную и космическую приемку.
- Входной контроль качества.
- Наличие сертификата ISO.

В составе нашей компании организован Конструкторский отдел, призванный помогать разработчикам, и инженерам.

Конструкторский отдел помогает осуществить:

- Регистрацию проекта у производителя компонентов.
- Техническую поддержку проекта.
- Защиту от снятия компонента с производства.
- Оценку стоимости проекта по компонентам.
- Изготовление тестовой платы монтаж и пусконаладочные работы.



Тел: +7 (812) 336 43 04 (многоканальный)

Email: org@lifeelectronics.ru

www.lifeelectronics.ru