

GENERAL TOLERANCE

| | | | | | |
|------------|---------|---------|----------|------------|-------------|
| DIM. RANGE | 0.5 ~ 3 | > 3 ~ 6 | > 6 ~ 30 | > 30 ~ 120 | > 120 ~ 400 |
| TOLERANCE | ±0.1 | ±0.1 | ±0.2 | ±0.3 | ±0.5 |

CUSTOMER DRAWING

| REVISIONS | | |
|-----------|-------------------|-----------|
| LTR | DESCRIPTION | DATE |
| A | INITIAL RELEASE | 2013-7-15 |
| B | DESIGN CHANGE | 2013-7-25 |
| C | UPDATE PCB LAYOUT | 2013-7-26 |
| D | ADD Ø11 FOR PAD | 2013-7-26 |

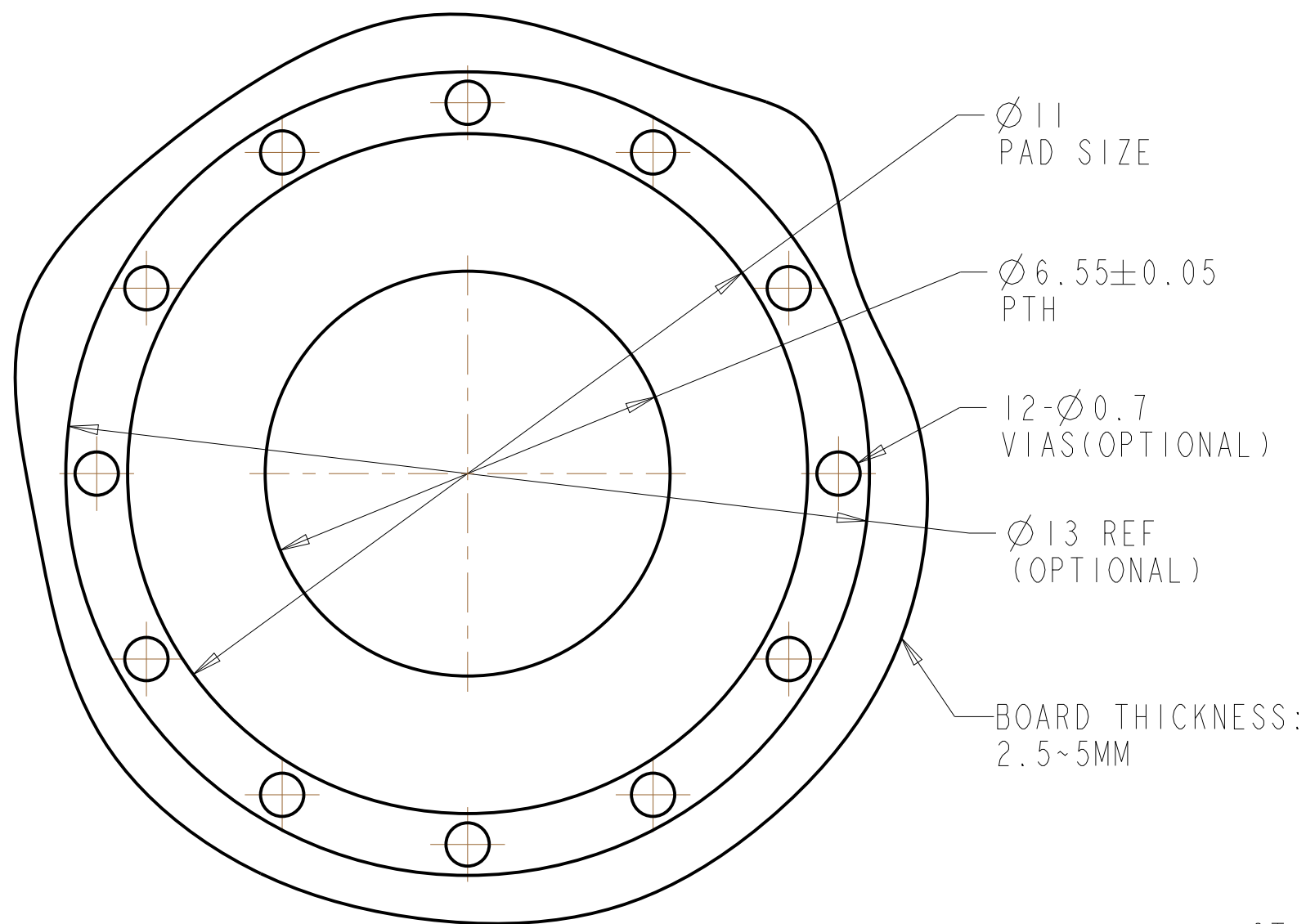
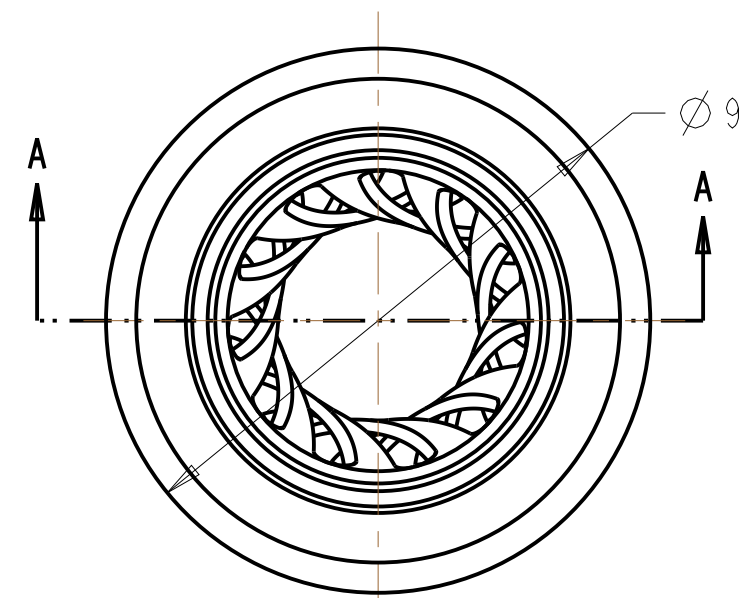
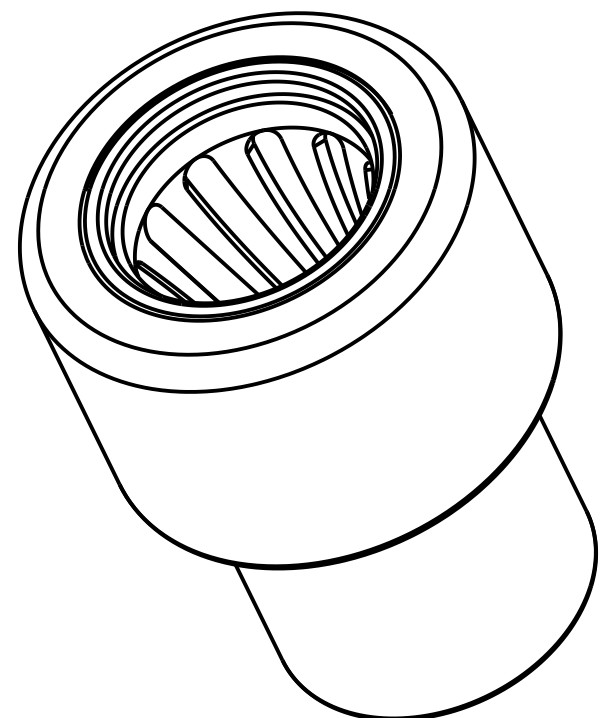

RECOMENDED PCB LAYOUT

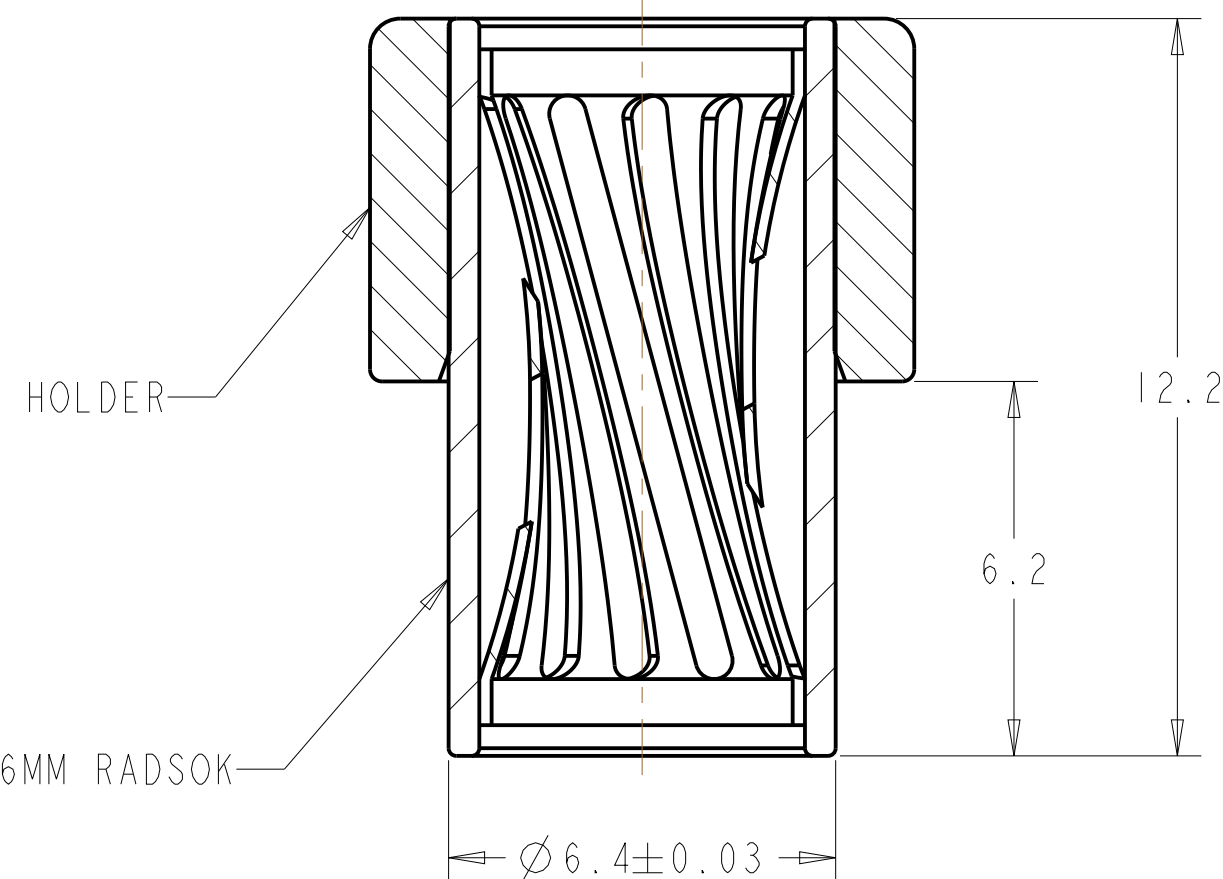

SECTION A-A
SCALE 8.000

2. SPEC INFO:
 SOCKET MATES WITH A 3.6MM NORNINAL PIN,
 RATED CURRENT: 70A,
 COPPER ALLOY BASE MATERIAL WITH SILVER
 200~300u'' SURFACE FINISH OVER 20u'' MIN NI BARREL.
 REFLOW SOLDERING ONLY.

1. THE REFERENCED PRODUCT MEETS COMPLIANCE TO THE
 MAXIMUN CONTRADITION VALUES(MCVS) SET FORTH IN THE
 2009/125/EC AMENDMENT TO 2011/65/EC RoHS DIRECTIVE.

NOTES:

THIS DOCUMENT CONTAINS PROPRIETARY INFORMATION AND SUCH INFORMATION MAY NOT BE DISCLOSED TO OTHERS FOR ANY PURPOSE OR USED FOR MANUFACTURING PURPOSES WITHOUT WRITTEN PERMISSION FROM THE AMPHENOL CORP.

| | |
|------------------------|--------------------------|
| N/A | PRO/ENGINEER INFORMATION |
| NEXT ASSEMBLY | Pro/e Model Used: |
| METRIC DOCUMENT | Drawing Name: |
| | 10-729387-001-D |

| UNLESS OTHERWISE SPECIFIED | SPECIFICATIONS | POS | QTY | PART NUMBER | DESCRIPTION | NOTE |
|--|-----------------------|-----------------------|----------|------------------------|--|---------------------------|
| LINEAR DIMENSIONS ARE IN: MILLIMETERS TOLERANCES: ANGLES= ±2° DEFAULT LINEAR TOLERANCES SEE TABLE | MATERIAL SPEC. N/A | APPROVALS | | DATE | PARTS LIST | |
| DIM. & TOL. PER ASME Y14.5M-1994; DRM PER MIL-DTL-31000; OTHER AMPHENOL STANDARDS: 9-9318 | PROCESS SPEC. N/A | PREPARED BY | CHRIS LI | Jul-15-13 | AMPHENOL INDUSTRIAL OPERATIONS Amphenol Technology(Zhuhai)Co.,Ltd No.63, Xingnan Road, Sanzao Town, Jinwan, Zhuhai, PRC | |
| LEGENDS: △=FLAG NOTE CALL OUT REFERENCE ONLY | | ENGINEER IN CHARGE | CHRIS LI | | ST 3.6MM RADSERT, SOLDER TYPE | |
| | | DESIGN MANAGER | RAN XIAO | | | |
| | | DESIGN ACTIVITY GROUP | C&I | THIRD ANGLE PROJECTION | SIZE C | CAGE CODE 77820 |
| | | | | | DOCUMENT NO. 10-729387-001 | REV. D |
| | | | | | SCALE: 7.0 | SHEET 1 OF 1 |

DOCUMENT NO. 10-729387-001

SHEET 1 OF 1

REV. D

C

B

A

FORMAT: C-L-E-Rev-B

DOCUMENT NO. 10-729387-001

SHEET 1 OF 1

REV. D

A

Компания «Life Electronics» занимается поставками электронных компонентов импортного и отечественного производства от производителей и со складов крупных дистрибьюторов Европы, Америки и Азии.

С конца 2013 года компания активно расширяет линейку поставок компонентов по направлению коаксиальный кабель, кварцевые генераторы и конденсаторы (керамические, пленочные, электролитические), за счёт заключения дистрибьюторских договоров

Мы предлагаем:

- Конкурентоспособные цены и скидки постоянным клиентам.
- Специальные условия для постоянных клиентов.
- Подбор аналогов.
- Поставку компонентов в любых объемах, удовлетворяющих вашим потребностям.
- Приемлемые сроки поставки, возможна ускоренная поставка.
- Доставку товара в любую точку России и стран СНГ.
- Комплексную поставку.
- Работу по проектам и поставку образцов.
- Формирование склада под заказчика.
- Сертификаты соответствия на поставляемую продукцию (по желанию клиента).
- Тестирование поставляемой продукции.
- Поставку компонентов, требующих военную и космическую приемку.
- Входной контроль качества.
- Наличие сертификата ISO.

В составе нашей компании организован Конструкторский отдел, призванный помогать разработчикам, и инженерам.

Конструкторский отдел помогает осуществить:

- Регистрацию проекта у производителя компонентов.
- Техническую поддержку проекта.
- Защиту от снятия компонента с производства.
- Оценку стоимости проекта по компонентам.
- Изготовление тестовой платы монтаж и пусконаладочные работы.



Тел: +7 (812) 336 43 04 (многоканальный)
Email: org@lifeelectronics.ru