

THESE DRAWINGS ARE THE PROPERTY OF QUALTEK ELECTRONICS AND NOT TO BE REPRODUCED FOR OR COMMUNICATED TO A THIRD PARTY WITHOUT THE EXPRESS WRITTEN PERMISSION OF AN OFFICER OF QUALTEK ELECTRONICS.

REVISION			
REV.	DESCRIPTION	DATE	APPROVED
A	Changed HDMI/M Mold Design / Changed Cable Spec /	03-12-07	DP
B	Changed From Crimp Terminal to Solder Terminal Updated Specifications	09-08-11	LY

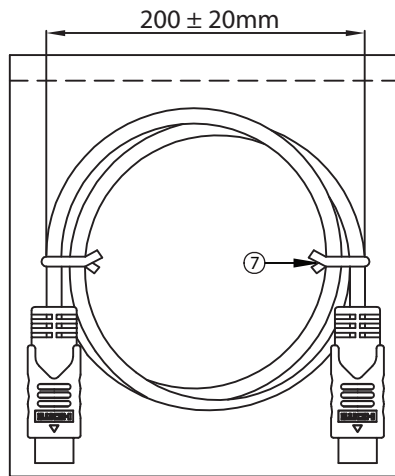

WIRING DIAGRAM

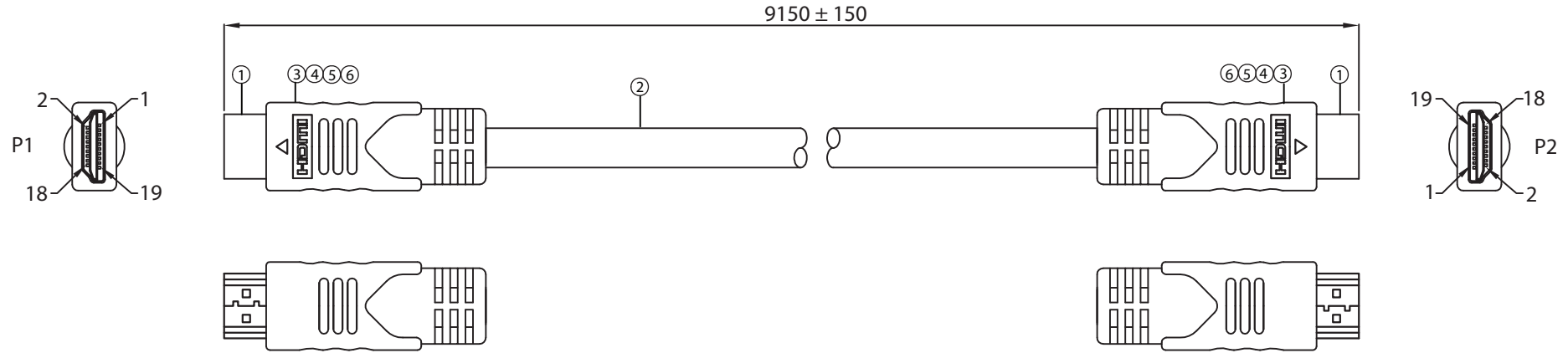
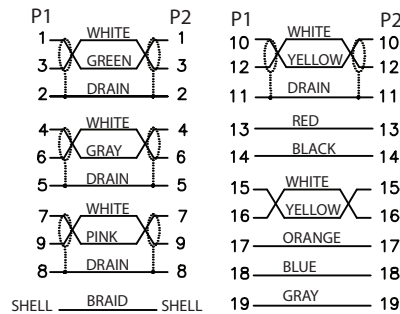

CONTROLLED

No.	PARTS NAME	SPECIFICATION STANDARD	QTY	REMARKS
①	HDMI/M SOLDER TYPE	PIN: GOLD PLATED, SHELL: NICKEL PLATED	2	
②	CABLE	BLACK COLOR OD: 9.0mm	1	
③	TUBE	3.0*8mm HST BLACK COLOR	8	
④	TUBE	1.0*22mm HST BLACK COLOR	2	
⑤	HDMI/M-INNER MOLD	LDPE	10g	
⑥	HDMI/M-OUTER MOLD	50P PVC/COLOR: BLACK	24g	
⑦	CABLE TIE	L=200mm BLACK COLOR	2	

NOTES:

- CABLE: UL20276
(24AWGx1P+D+AL/MY)x4P+24AWGx1P+24AWGx5C+ AEB
OUTER JACKET: BLACK, O.D.: 9.0 ± 0.2mm
- CONNECTORS: HDMI MALE TO HDMI MALE
- HOOD: MOLDED TYPE, COLOR: BLACK
COPPER FOIL MUST BE SOLDERED 360° AROUND THE CONNECTOR SHELL
- CABLE ELECTRICAL TEST:
 - <1>.100% OPEN SHORT & MISS WIRE TEST
 - <2>.INSULATION RESISTANCE: DC300V 10M ohm MIN.
 - <3>.CONDUCTOR RESISTANCE: 5 ohm MAX.
- PACKING: 1PC/POLYBAG
- RoHS COMPLIANT

Dim range (mm)	Tolerance +/- (mm)	Qualtek Electronics Corp. WCI DIVISION		
		Part Number:	1721017-30	
0-1	0.15	Description: HDMI/M - HDMI/M		
1-6	0.20			
6-18	0.30	UNIT: mm	REV. B	
18-50	0.50	Drawn / Date	Checked / Date	Approved / Date
50-120	0.70	B. Grubb 01-25-07	01-25-07	JJH / 01-25-07
120-250	0.90			
250-500	1.20			

Компания «Life Electronics» занимается поставками электронных компонентов импортного и отечественного производства от производителей и со складов крупных дистрибьюторов Европы, Америки и Азии.

С конца 2013 года компания активно расширяет линейку поставок компонентов по направлению коаксиальный кабель, кварцевые генераторы и конденсаторы (керамические, пленочные, электролитические), за счёт заключения дистрибьюторских договоров

Мы предлагаем:

- Конкурентоспособные цены и скидки постоянным клиентам.
- Специальные условия для постоянных клиентов.
- Подбор аналогов.
- Поставку компонентов в любых объемах, удовлетворяющих вашим потребностям.
- Приемлемые сроки поставки, возможна ускоренная поставка.
- Доставку товара в любую точку России и стран СНГ.
- Комплексную поставку.
- Работу по проектам и поставку образцов.
- Формирование склада под заказчика.
- Сертификаты соответствия на поставляемую продукцию (по желанию клиента).
- Тестирование поставляемой продукции.
- Поставку компонентов, требующих военную и космическую приемку.
- Входной контроль качества.
- Наличие сертификата ISO.

В составе нашей компании организован Конструкторский отдел, призванный помогать разработчикам, и инженерам.

Конструкторский отдел помогает осуществить:

- Регистрацию проекта у производителя компонентов.
- Техническую поддержку проекта.
- Защиту от снятия компонента с производства.
- Оценку стоимости проекта по компонентам.
- Изготовление тестовой платы монтаж и пусконаладочные работы.



Тел: +7 (812) 336 43 04 (многоканальный)

Email: org@lifeelectronics.ru