

# WT505090-10F2-LP-G1(Flexible Type)

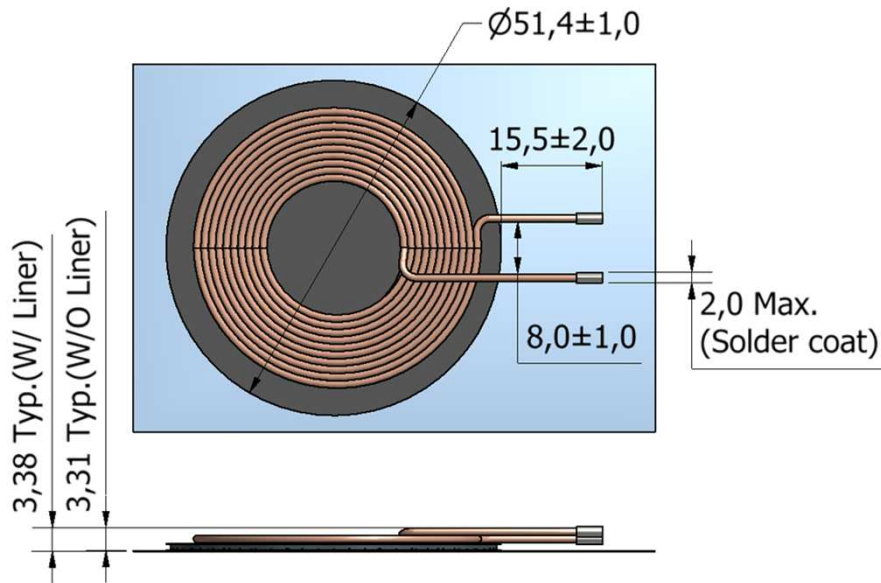

## = Dimension of coil unit =



## = Coil unit Assembly =

Unit : mm

| Stack                       | TDK Item       | Typ.  | Max.  |
|-----------------------------|----------------|-------|-------|
| 1                           | Coil+Resin     | 1.050 | 1.300 |
|                             | Coil+Resin     | 1.050 | 1.300 |
| 2                           | Adhesive Tape  | 0.135 | 0.142 |
| 3                           | PET Tape       | 0.050 | 0.053 |
| 4                           | Magnetic Sheet | 0.900 | 0.990 |
| 5                           | Adhesive Tape  | 0.120 | 0.126 |
| 6                           | Release Liner  | 0.075 | 0.079 |
| Total Thickness (W/O Liner) |                | 3.31  | 3.91  |
| Total Thickness (W/ Liner)  |                | 3.38  | 3.99  |

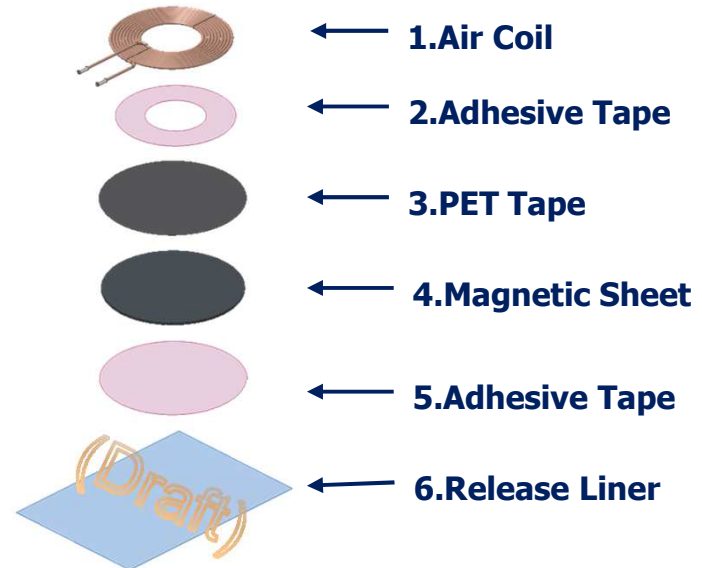

## = Electrical Characteristics =

- $L_s$  : 6.3  $\mu\text{H}$  typ. @100kHz
- $R_{dc}$  : 0.06  $\Omega$  typ. @100kHz

Компания «Life Electronics» занимается поставками электронных компонентов импортного и отечественного производства от производителей и со складов крупных дистрибьюторов Европы, Америки и Азии.

С конца 2013 года компания активно расширяет линейку поставок компонентов по направлению коаксиальный кабель, кварцевые генераторы и конденсаторы (керамические, пленочные, электролитические), за счёт заключения дистрибьюторских договоров

Мы предлагаем:

- Конкурентоспособные цены и скидки постоянным клиентам.
- Специальные условия для постоянных клиентов.
- Подбор аналогов.
- Поставку компонентов в любых объемах, удовлетворяющих вашим потребностям.
- Приемлемые сроки поставки, возможна ускоренная поставка.
- Доставку товара в любую точку России и стран СНГ.
- Комплексную поставку.
- Работу по проектам и поставку образцов.
- Формирование склада под заказчика.
- Сертификаты соответствия на поставляемую продукцию (по желанию клиента).
- Тестирование поставляемой продукции.
- Поставку компонентов, требующих военную и космическую приемку.
- Входной контроль качества.
- Наличие сертификата ISO.

В составе нашей компании организован Конструкторский отдел, призванный помогать разработчикам, и инженерам.

Конструкторский отдел помогает осуществить:

- Регистрацию проекта у производителя компонентов.
- Техническую поддержку проекта.
- Защиту от снятия компонента с производства.
- Оценку стоимости проекта по компонентам.
- Изготовление тестовой платы монтаж и пусконаладочные работы.



Тел: +7 (812) 336 43 04 (многоканальный)

Email: [org@lifeelectronics.ru](mailto:org@lifeelectronics.ru)