

Customer Part Number:

**Fox Part Number: 826A-12.8-1**



**HCMOS, CERAMIC, SEAM-SEALED, SMD, OSCILLATOR  
MODEL: F339R Series**

RoHS Compliant / Pb Free

**A. Specifications**

Parameter	
Frequency	12.800 MHz
Frequency Stability <sup>1</sup>	±10 PPM
Temperature Range	
Operating (T <sub>OPR</sub> )	-40°C ~ +85°C
Storage (T <sub>STG</sub> )	-40°C ~ +85°C
Supply Voltage (V <sub>DD</sub> )	3.3V ± 5%
Input Current (I <sub>DD</sub> )	7 mA Max
Output Symmetry (50% V <sub>DD</sub> )	45% ~ 55%
Rise Time (10% ~ 90% V <sub>DD</sub> ) (TR)	5 nS Max
Fall Time (90% ~ 10% V <sub>DD</sub> ) (TF)	5 nS Max
Output Voltage (V <sub>OL</sub> )	10% V <sub>DD</sub> Max
(V <sub>OH</sub> )	90% V <sub>DD</sub> Min
Output Current (I <sub>OL</sub> )	4 mA Min
(I <sub>OH</sub> )	-4 mA Min
Output Load (HCMOS)	15 pF Max
Standby Current (V <sub>IL</sub> ≤ 30%V <sub>DD</sub> )	10 uA Max
Start-up Time (T <sub>S</sub> )	10 mS Max
Output Disable Time <sup>2</sup>	250 nS Max
Output Enable Time <sup>2</sup>	10 mS Max
Maximum Soldering Temp / Time	260°C / 10 Seconds
Moisture Sensitivity Level (MSL)	1
Termination Finish:	Au
Weight (TYP)	

ENABLE/DISABLE FUNCTION <sup>2</sup>	
Pin 1	OUTPUT (Pin 3)
OPEN <sup>2</sup>	ACTIVE
'1' Level V <sub>IH</sub> ≥ 70%V <sub>DD</sub>	ACTIVE
'0' Level V <sub>IL</sub> ≤ 30%V <sub>DD</sub>	High Z

<sup>1</sup> Inclusive of 25°C tolerance, operating temperature range, input voltage change, load change, aging, shock, and vibration.

<sup>2</sup> An internal pullup resistor from pin 1 to pin 4 allows active output if pin 1 is left open.

NOTE: A 0.01µF bypass capacitor should be placed between V<sub>DD</sub> (Pin 4) and GND (Pin 2) to minimize power supply line noise.

*Drawing is for reference to critical specifications defined by size measurements. Certain non-critical visual attributes, such as side castellations, reference pin shape, etc. may vary. All specifications subject to change without notice.*

NOTE: The above specifications, having been carefully prepared and checked, is believed to be accurate at the time of publication; however, no responsibility is assumed by Fox Electronics for inaccuracies.

**B. Mechanical / Dimensions (millimeters):**

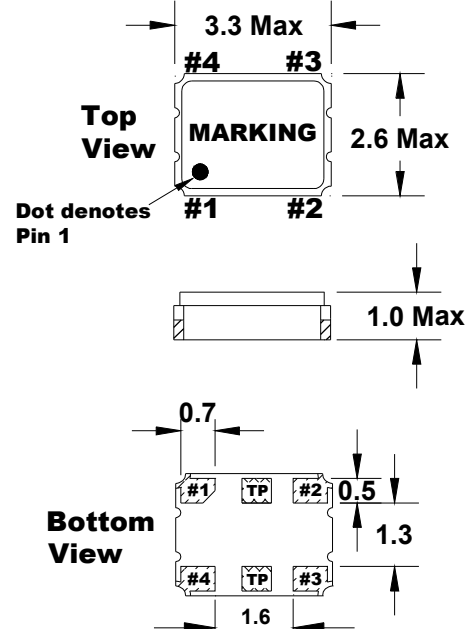

TP = Test Point and is No Connect

**Recommended Solder Pad Layout**

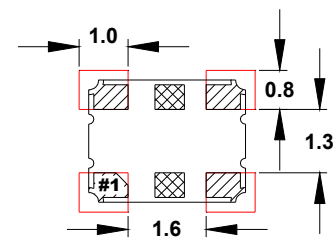

All dimensions are in millimeters.

**Pin Connections**

- #1 E/D
- #2 GND
- #3 Output
- #4 V<sub>DD</sub>

Reference / Comments	Title / Description: Part Specifications		
Initial release	Drawing Number: DWG-7876	Rev: 1	Size: A
	Part Number: 826A-12.8-1		Cage: 61429
	Draftsperson: GB	Approved: JV	Date: 03-04-2013

Компания «Life Electronics» занимается поставками электронных компонентов импортного и отечественного производства от производителей и со складов крупных дистрибьюторов Европы, Америки и Азии.

С конца 2013 года компания активно расширяет линейку поставок компонентов по направлению коаксиальный кабель, кварцевые генераторы и конденсаторы (керамические, пленочные, электролитические), за счёт заключения дистрибьюторских договоров

Мы предлагаем:

- Конкурентоспособные цены и скидки постоянным клиентам.
- Специальные условия для постоянных клиентов.
- Подбор аналогов.
- Поставку компонентов в любых объемах, удовлетворяющих вашим потребностям.
- Приемлемые сроки поставки, возможна ускоренная поставка.
- Доставку товара в любую точку России и стран СНГ.
- Комплексную поставку.
- Работу по проектам и поставку образцов.
- Формирование склада под заказчика.
- Сертификаты соответствия на поставляемую продукцию (по желанию клиента).
- Тестирование поставляемой продукции.
- Поставку компонентов, требующих военную и космическую приемку.
- Входной контроль качества.
- Наличие сертификата ISO.

В составе нашей компании организован Конструкторский отдел, призванный помогать разработчикам, и инженерам.

Конструкторский отдел помогает осуществить:

- Регистрацию проекта у производителя компонентов.
- Техническую поддержку проекта.
- Защиту от снятия компонента с производства.
- Оценку стоимости проекта по компонентам.
- Изготовление тестовой платы монтаж и пусконаладочные работы.



Тел: +7 (812) 336 43 04 (многоканальный)

Email: [org@lifeelectronics.ru](mailto:org@lifeelectronics.ru)