

REVISIONS				
P.	LTN.	DESCRIPTION	DATE	APVD.
B		REV PER ECO 17-015175	11OCT2017	CT MOC

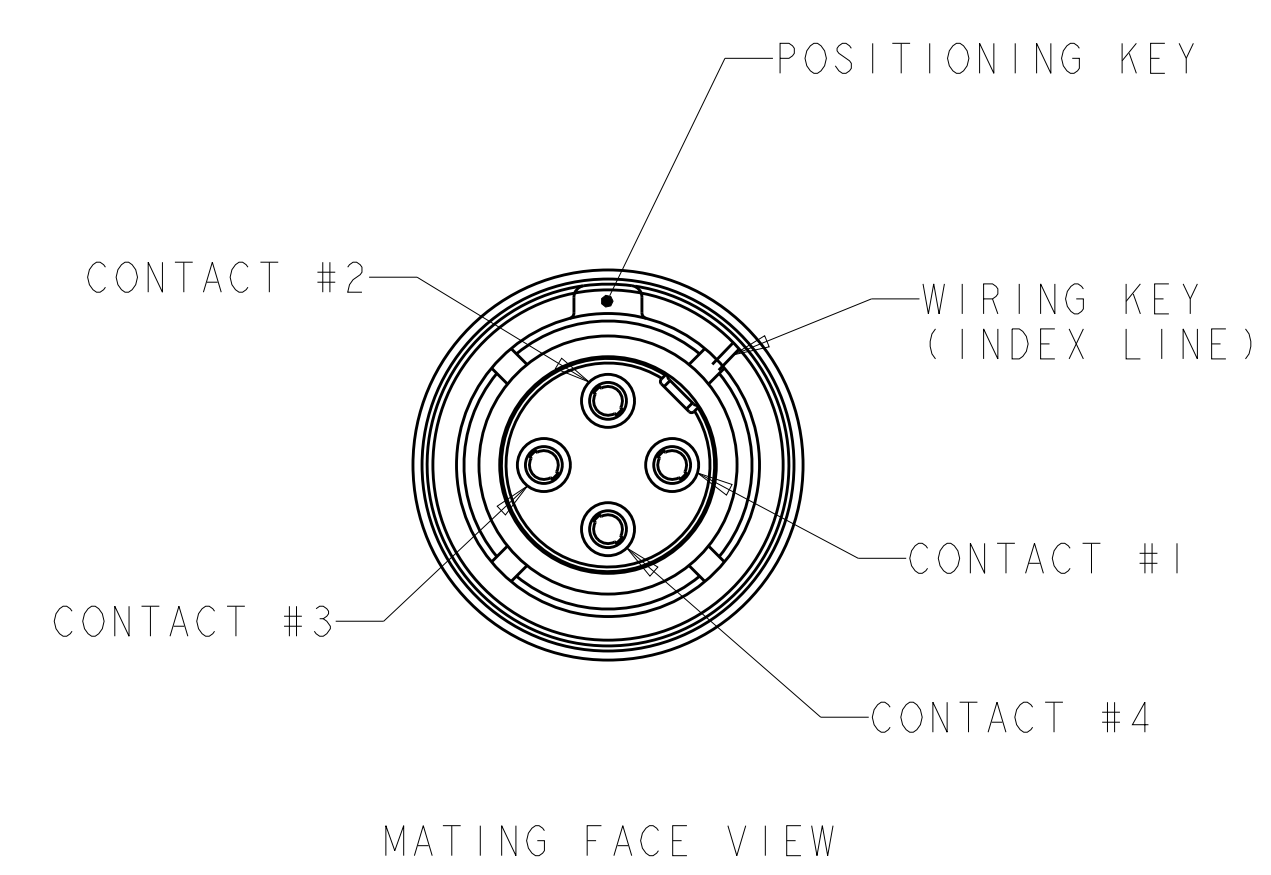

CONTACT CAVITY NUMBERING  
 STANDARD CAVITY NUMBER ASSIGNMENT

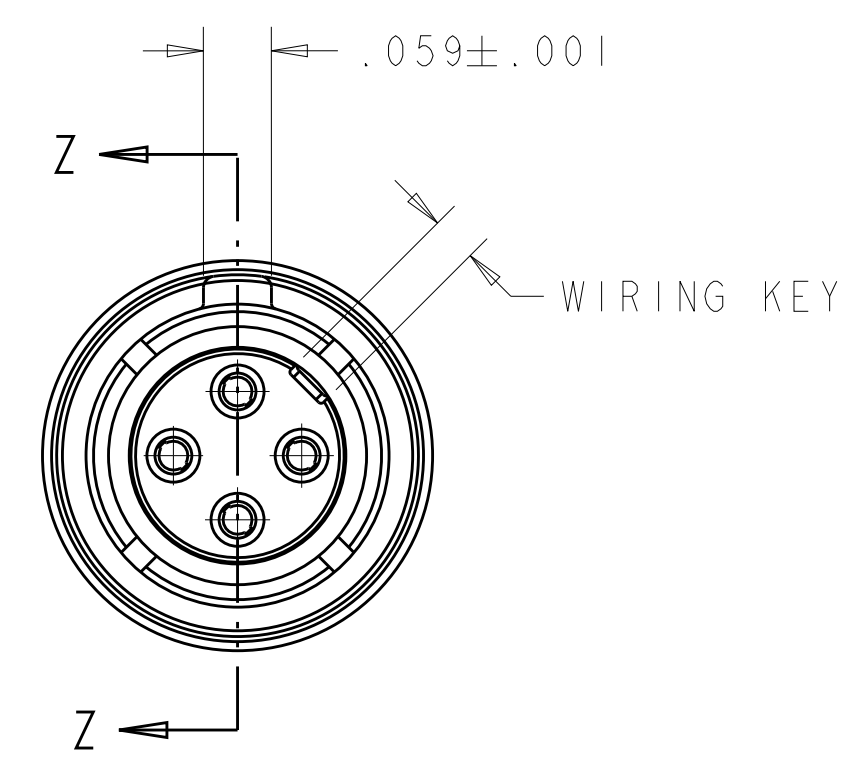
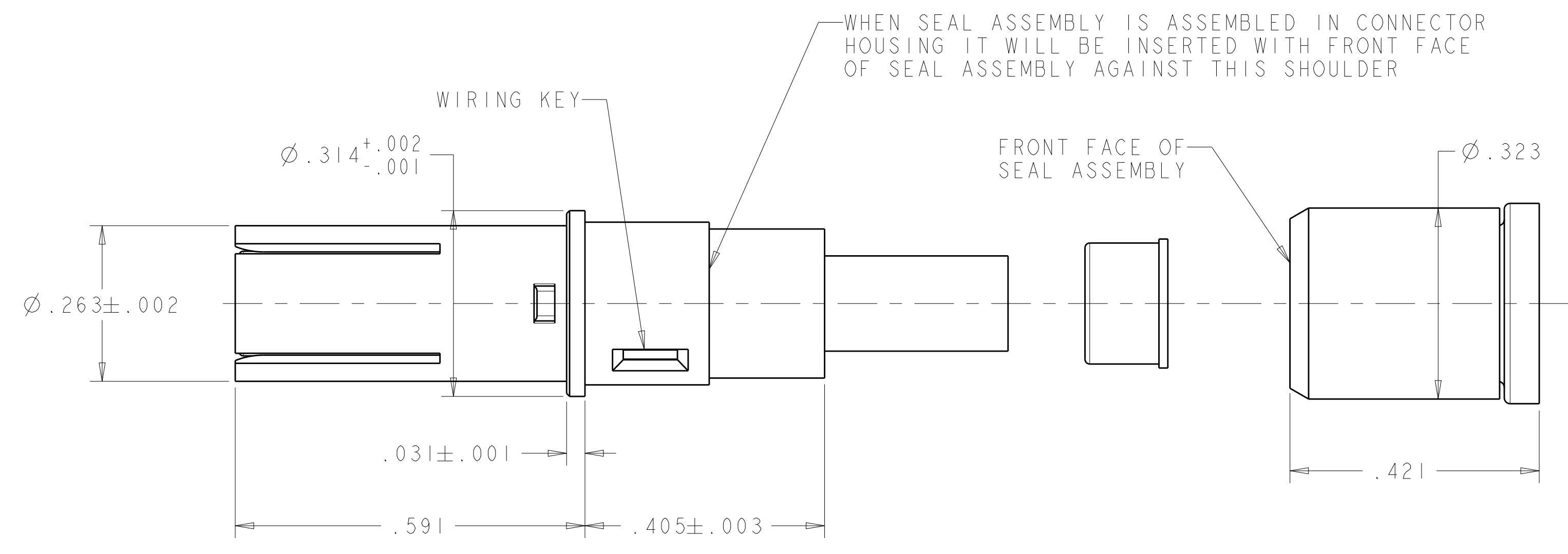

ASSEMBLY, SEAL; QTY-1  
 MATERIAL; SLEEVE, SEALING; THERMOPLASTIC, COLOR; NATURAL  
 SEAL BOOT; SILICONE RUBBER, COLOR; BLUE

FERRULE; QTY-1  
 MATERIAL; BRASS  
 FINISH; GOLD OVER NICKEL

CONTACT, SOCKET; QTY-4  
 MATERIAL; BERYLLIUM COPPER  
 FINISH; GOLD OVER NICKEL

CABLE, QUADRIX, NOT INCLUDED  
 SHOWN FOR REFERENCE ONLY

INSERT, SOCKET; QTY-1  
 MATERIAL; THERMOPLASTIC, COLOR-WHITE

SHELL, OUTER; QTY-1  
 MATERIAL; BERYLLIUM COPPER  
 FINISH; GOLD OVER NICKEL

1. COMPONENTS ARE PACKAGED IN KIT FORM. CABLE MUST BE PURCHASED SEPARATELY.
2. ASSEMBLY PER APPLICATION SPECIFICATION 114-13123.
3. USE INSERTION-EXTRACTION TOOL 1738894-1.

2000032-1  
 PART NUMBER

THIS DRAWING IS A CONTROLLED DOCUMENT.		OWN R. FLAG 26AUG2007	TE Connectivity
DIMENSIONS: INCHES		CHK K. DOWHOWER 26AUG2007	NAME ASSEMBLY, SOCKET, QUADRIX,
TOLERANCES UNLESS OTHERWISE SPECIFIED: 0 PLC ± 1 PLC ± 2 PLC ± 3 PLC ±.005 4 PLC ± ANGLES ±		APVD K. DOWHOWER 26AUG2007	PRODUCT SPEC APPLICATION SPEC RESTRICTED TO
MATERIAL	FINISH	WEIGHT	SIZE CAGE CODE DRAWING NO A100779C=2000032
CUSTOMER DRAWING		SCALE 6:1	SHEET 1 OF 1 REV B

Компания «Life Electronics» занимается поставками электронных компонентов импортного и отечественного производства от производителей и со складов крупных дистрибьюторов Европы, Америки и Азии.

С конца 2013 года компания активно расширяет линейку поставок компонентов по направлению коаксиальный кабель, кварцевые генераторы и конденсаторы (керамические, пленочные, электролитические), за счёт заключения дистрибьюторских договоров

Мы предлагаем:

- Конкурентоспособные цены и скидки постоянным клиентам.
- Специальные условия для постоянных клиентов.
- Подбор аналогов.
- Поставку компонентов в любых объемах, удовлетворяющих вашим потребностям.
- Приемлемые сроки поставки, возможна ускоренная поставка.
- Доставку товара в любую точку России и стран СНГ.
- Комплексную поставку.
- Работу по проектам и поставку образцов.
- Формирование склада под заказчика.
- Сертификаты соответствия на поставляемую продукцию (по желанию клиента).
- Тестирование поставляемой продукции.
- Поставку компонентов, требующих военную и космическую приемку.
- Входной контроль качества.
- Наличие сертификата ISO.

В составе нашей компании организован Конструкторский отдел, призванный помогать разработчикам, и инженерам.

Конструкторский отдел помогает осуществить:

- Регистрацию проекта у производителя компонентов.
- Техническую поддержку проекта.
- Защиту от снятия компонента с производства.
- Оценку стоимости проекта по компонентам.
- Изготовление тестовой платы монтаж и пусконаладочные работы.



Тел: +7 (812) 336 43 04 (многоканальный)

Email: [org@lifeelectronics.ru](mailto:org@lifeelectronics.ru)