

MATERIAL:

CONNECTOR - SMT  
 PLASTIC HOUSING:  
 LCP, FLAMMABILITY RATING UL94-V0  
 CONTACT:  
 PHOSPHOR BRONZE  
 PLATING: SEE AMPHENOL PART  
 NUMBER

PACKAGING: TAPE AND REEL (500 PER)

TEMPERATURE RANGE: -40°C TO +85°C

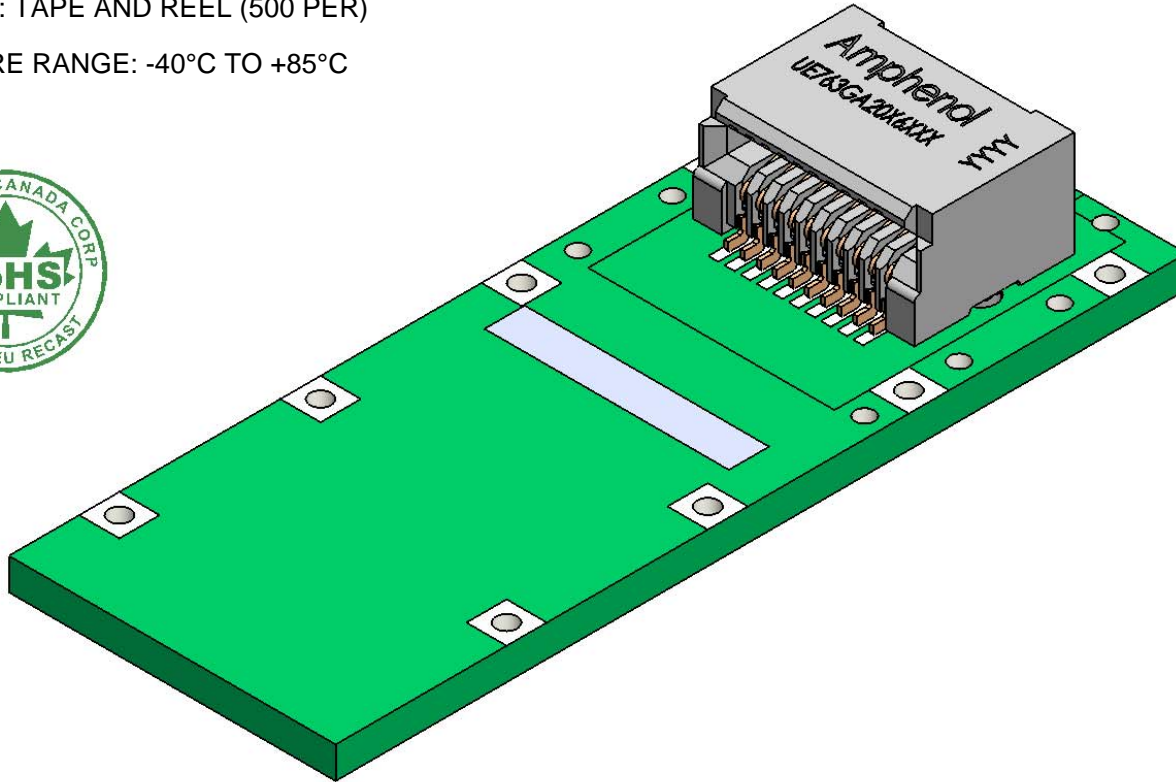

REVISIONS				
REV.	ECN	DESCRIPTION	DATE	APPROVED
A		PRELIMINARY	X	
B		PRELIMINARY STAMP REMOVED	OCT24/14	
C		UPDATED	NOV11/14	

AMPHENOL PART NUMBER CONFIGURATION

UE76 - 3GA 20 - X 6 0 0 T

PACKAGING

T = TAPE AND REEL PACKAGING

PLATING

- 2 = 0.76um GOLD AT MATING AREA  
GOLD FLASH IN TERMINATION
- 3 = 0.76um GOLD AT MATING AREA  
3.0-7.62um MATTE TIN IN  
TERMINATION
- 5 = 0.38um GOLD AT MATING AREA  
GOLD FLASH IN TERMINATION
- 6 = 0.38um GOLD AT MATING AREA  
3.0-7.62um MATTE TIN IN  
TERMINATION

**DO NOT SCALE DRAWING**

THIS DOCUMENT CONTAINS PROPRIETARY INFORMATION AND SUCH INFORMATION MAY NOT BE DISCLOSED TO OTHERS FOR ANY PURPOSE OR USED FOR MANUFACTURING PURPOSES WITHOUT PERMISSION FROM AMPHENOL CANADA CORP.

UNLESS OTHERWISE SPECIFIED DIMENSIONS ARE IN MILLIMETERS TOLERANCES ARE:		<b>APPROVALS</b>		<b>DATE</b>	<b>Amphenol High Speed Interconnects</b> A Division of Amphenol Corp. www.amphenol-highspeed.com	
DECIMALS	ANGLES	DRAWN	J.SI	JUL19/13	TITLE  1X1 ULTRAPORT SFP CONNECTOR (25/32G)	
X.X ± 0.25	± 1°	DESIGNED				
X.XX ± 0.15		CHECKED				
MATERIAL AND FINISH SEE NOTES		QA APPD				
REF.	X	IE APPD			SIZE A4	DWG. NO. P-UE76-3GA20-X600T
CODE IDENT. NO.	03554	DWG APPD			SCALE 4:1	PROJECT
						REV. C
						SHEET 1 OF 3

REVISIONS				
REV.	ECN	DESCRIPTION	DATE	APPROVED
A		PRELIMINARY	X	
B		PRELIMINARY STAMP REMOVED	OCT24/14	
C		UPDATED	NOV11/14	

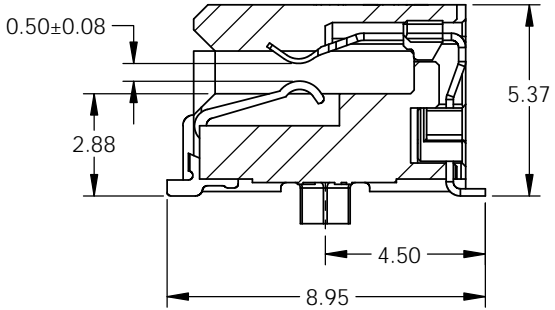
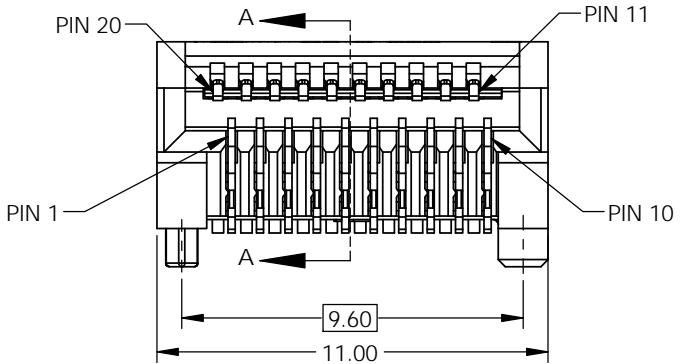
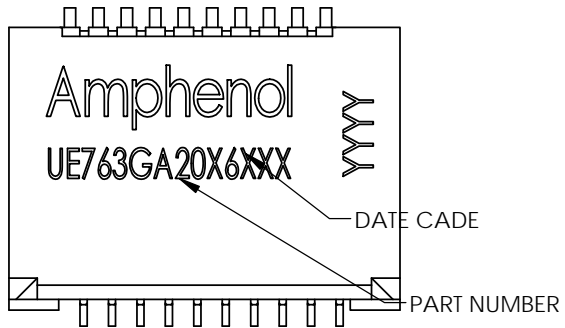

SECTION A-A

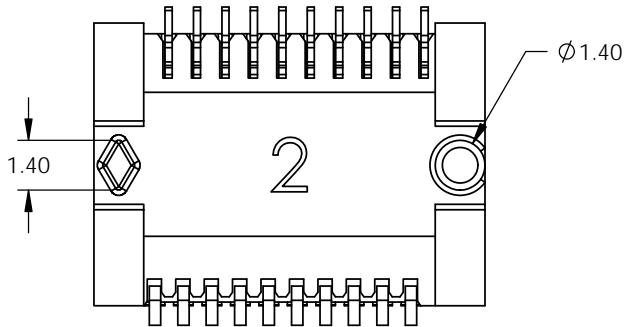

DO NOT SCALE DRAWING

THIS DOCUMENT CONTAINS PROPRIETARY INFORMATION AND SUCH INFORMATION MAY NOT BE DISCLOSED TO OTHERS FOR ANY PURPOSE OR USED FOR MANUFACTURING PURPOSES WITHOUT PERMISSION FROM AMPHENOL CANADA CORP.

UNLESS OTHERWISE SPECIFIED DIMENSIONS ARE IN MILLIMETERS TOLERANCES ARE: DECIMALS X.X ± 0.25 X.XX ± 0.15 MATERIAL AND FINISH SEE NOTES REF. X CODE IDENT. NO. 03554	APPROVALS		DATE	Amphenol High Speed Interconnects A Division of Amphenol Corp. www.amphenol-highspeed.com TITLE 1X1 ULTRAPORT SFP CONNECTOR (25/32G) SIZE A4 DWG. NO. P-UE76-3GA20-X600T REV. C SCALE 5:1 PROJECT SHEET 2 OF 3
	DRAWN	J.SI	JUL19/13	
	DESIGNED			
	CHECKED			
	QA APPD			
	IE APPD			
	DWG APPD			

NOTE:

SOME OF ULTRAPORT CAGES PCB LAYOUT NOT ALLOWED HAVING SIGNAL TRACES ON THE TOP OF THE SURFACE. PLEASE CONTACT AMPHENOL HIGH SPEED INTERCONNECTS FOR CAGES AVAILABILITY FOR THE APPLICATIONS.

REVISIONS				
REV.	ECN	DESCRIPTION	DATE	APPROVED
A		PRELIMINARY	X	
B		PRELIMINARY STAMP REMOVED	OCT24/14	
C		UPDATED	NOV11/14	

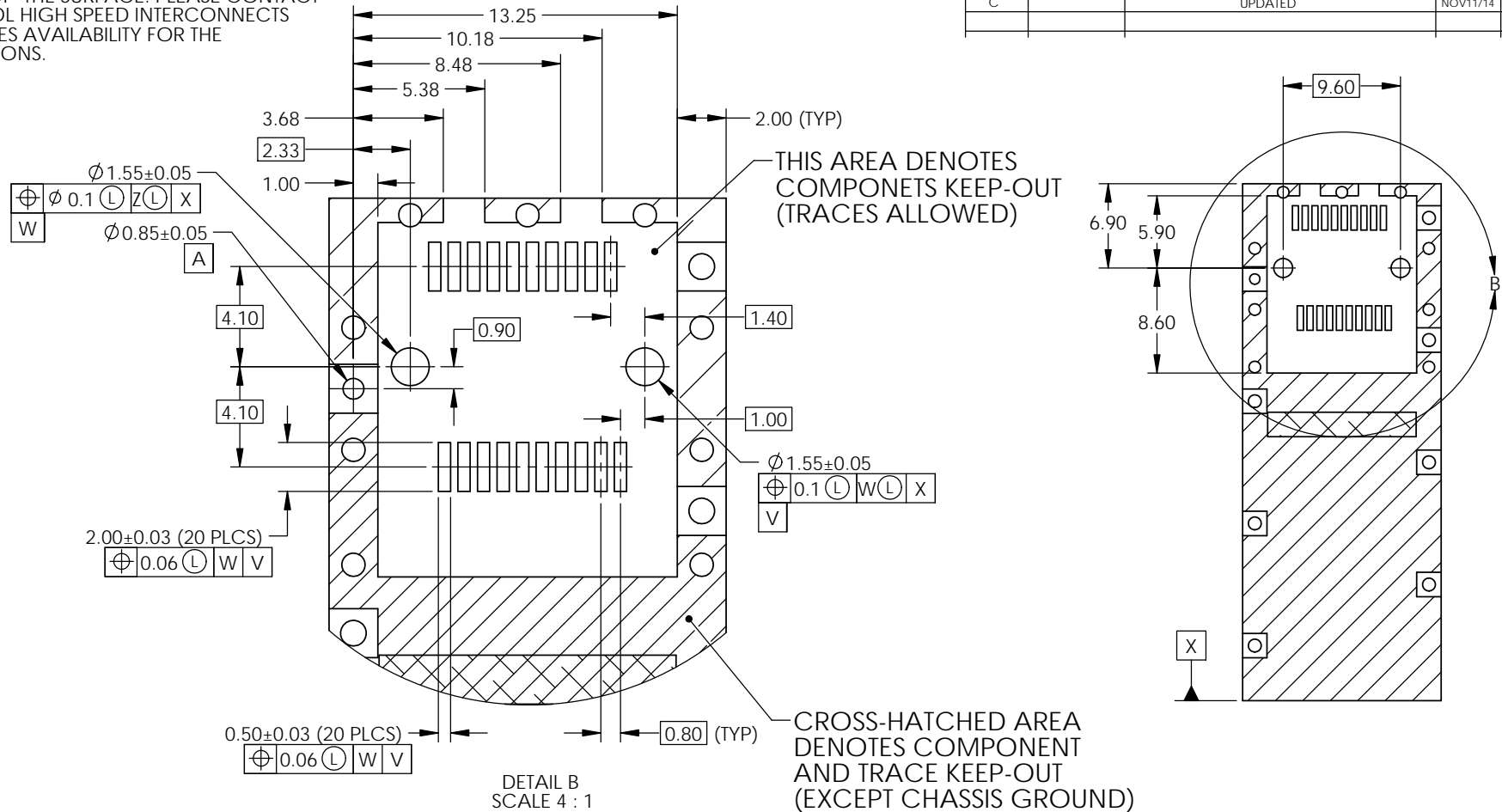

**DO NOT SCALE DRAWING**

THIS DOCUMENT CONTAINS PROPRIETARY INFORMATION AND SUCH INFORMATION MAY NOT BE DISCLOSED TO OTHERS FOR ANY PURPOSE OR USED FOR MANUFACTURING PURPOSES WITHOUT PERMISSION FROM AMPHENOL CANADA CORP.

UNLESS OTHERWISE SPECIFIED DIMENSIONS ARE IN MILLIMETERS TOLERANCES ARE:		<b>APPROVALS</b>		<b>DATE</b>	<b>Amphenol High Speed Interconnects</b> A Division of Amphenol Corp. www.amphenol-highspeed.com	
DECIMALS	ANGLES	DRAWN	J.SI	JUL19/13	TITLE	
X.X ± 0.25	± 1°	DESIGNED			1X1 ULTRAPORT SFP CONNECTOR (25/32G)	
X.XX ± 0.15		CHECKED			SIZE <b>A4</b> DWG. NO. <b>P-UE76-3GA20-X600T</b> REV. <b>C</b>	
MATERIAL AND FINISH	SEE NOTES	QA APPD			SCALE <b>2:1</b>	PROJECT
REF. <b>X</b>		IE APPD			SHEET	<b>3 OF 3</b>
CODE IDENT. NO. <b>03554</b>		DWG APPD				

Компания «Life Electronics» занимается поставками электронных компонентов импортного и отечественного производства от производителей и со складов крупных дистрибьюторов Европы, Америки и Азии.

С конца 2013 года компания активно расширяет линейку поставок компонентов по направлению коаксиальный кабель, кварцевые генераторы и конденсаторы (керамические, пленочные, электролитические), за счёт заключения дистрибьюторских договоров

Мы предлагаем:

- Конкуренеспособные цены и скидки постоянным клиентам.
- Специальные условия для постоянных клиентов.
- Подбор аналогов.
- Поставку компонентов в любых объемах, удовлетворяющих вашим потребностям.
- Приемлемые сроки поставки, возможна ускоренная поставка.
- Доставку товара в любую точку России и стран СНГ.
- Комплексную поставку.
- Работу по проектам и поставку образцов.
- Формирование склада под заказчика.
- Сертификаты соответствия на поставляемую продукцию (по желанию клиента).
- Тестирование поставляемой продукции.
- Поставку компонентов, требующих военную и космическую приемку.
- Входной контроль качества.
- Наличие сертификата ISO.

В составе нашей компании организован Конструкторский отдел, призванный помогать разработчикам, и инженерам.

Конструкторский отдел помогает осуществить:

- Регистрацию проекта у производителя компонентов.
- Техническую поддержку проекта.
- Защиту от снятия компонента с производства.
- Оценку стоимости проекта по компонентам.
- Изготовление тестовой платы монтаж и пусконаладочные работы.



Тел: +7 (812) 336 43 04 (многоканальный)

Email: [org@lifeelectronics.ru](mailto:org@lifeelectronics.ru)