

PUVÖÜK
 FE TUWPVOÖK [] o A A O E E E G A O I E H { { + E i a a ^ | A Q | ^ A } A H I A Ö E { { a & } c ! • E A
 Ú a ^ | A O A } ^ • • A E G A E H I { { A A G E A E H I { { a Ú a ^ | A Q | ^ A @ | a A ^ A a " | ^ a E a " o [A
 & @ A ^ | A E
 GÈ ÖEUÖT ÖSYKQ • ^ i o & j A [~) o @ [~ * @ | a ^ | A Q | ^ A E a • ^ i o SÖÖ A q A & j A [~) E A | a ^ A] a & ^ i A c ^ i A
 & j A [~) E A
 HÈ WEÜBAQ | ^ a) A a E a • ^ a B A U ^) a E

F9J -GG BG				
97 B.	F9J "	89G7 F-DHC B	85H9	B #H5 @G
	%	7 < ; ' D#BZK 5G7 @F &) \$, !% - %	>G
	&	588 " &) & 8 - 5 2 5 8 8 ' 8 A G " &) / " %) \$	& !% - %	>G
	\$\$%	F9J -G98 D9F '97 F%00\$ \$ - 5N\$%	*!&\$!%\$	GA I

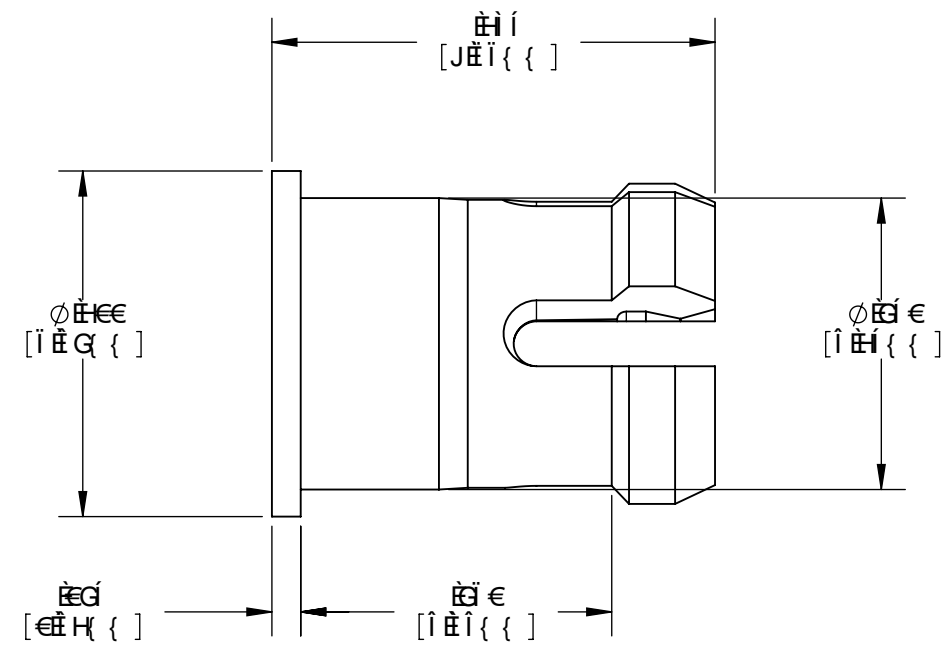

CF89F B; '7C89: 7 @ % * ' 6 @

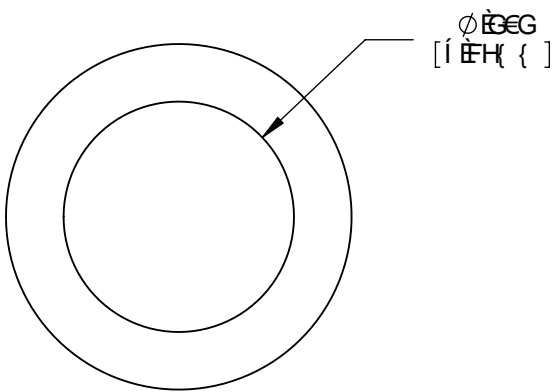
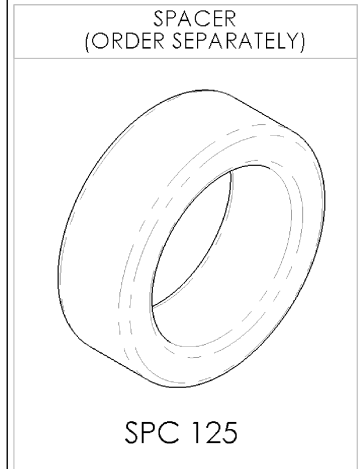
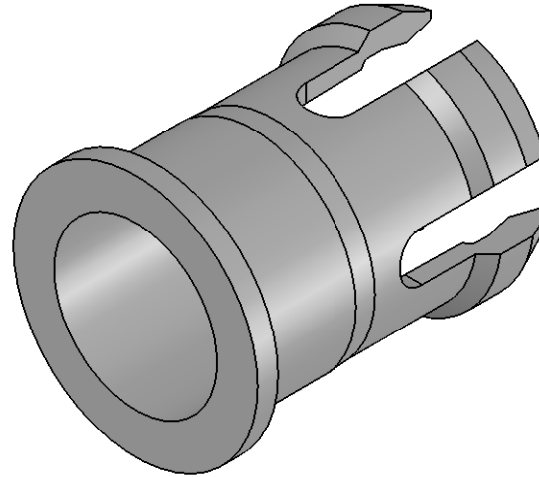
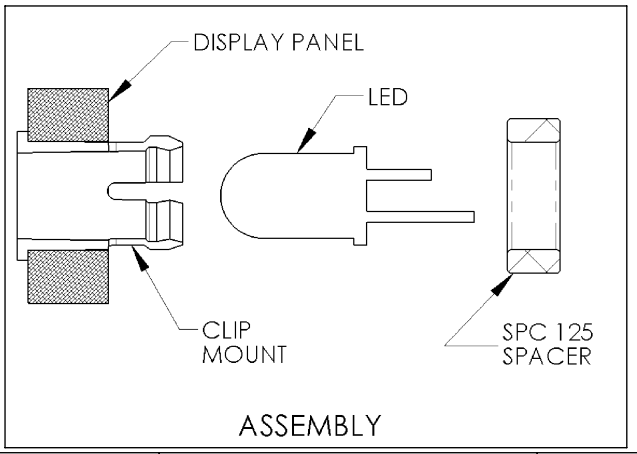

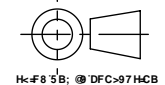
A b : S O U A I V P O Y @ O A U O O @ B O A M O T O P U W P U A E U O @ A O P O U K A b : O S O U A A A A A O O C T O S U A A : F O A A A A A A A A A E G E A A : F O A A A A A A A A A E F E A A A A A : Q U P A A A A A A Y A E E E A A : A A A A A A A A A A A A A A A A A O O O B E A A A A A A A A A A A A A A A A O O O U B E H T B		T O E / O U O E S Ú U Š Y Ö C E U Ö U P E V Ö E V S A I E X G E A Ö S O Ö S	J-GI 5 @7 C A A I B=7 5 H-CBG7 C A D 5 B M Z = B 7 " A A A A J E Ö Y • • a A A I " c a a a B U " a F E F A j a A a & • B Ö C a U G E J A M U C E U @) ^ A I E A I E F H E E C a a A I E A I E F H E F A (a a & a a " O c & a a B I (
 H = F 8 ' S B : @ D F C = 9 7 H C B		Ö P Ö E U U X G S Ö B V O Ö U C E Y P K Ö T W A A E E E E Ö P Ö O S Ö O K A M Ö Z A A E E E E E Ö U A P U V A I O S Ö Ö U C E Y Ö Ö	V Q ' S Ö K 7 @ E @ H 9 7 @ % * ' A C I B H Ö Ü Ö Ö Ö Y Ö E A U E Ö S U A F G I Ö Ö S S Ö Ö Ö S Ö H T F Ö P Ö Ö V F A U Ö F
		F9J 6	

Компания «Life Electronics» занимается поставками электронных компонентов импортного и отечественного производства от производителей и со складов крупных дистрибьюторов Европы, Америки и Азии.

С конца 2013 года компания активно расширяет линейку поставок компонентов по направлению коаксиальный кабель, кварцевые генераторы и конденсаторы (керамические, пленочные, электролитические), за счёт заключения дистрибьюторских договоров

Мы предлагаем:

- Конкурентоспособные цены и скидки постоянным клиентам.
- Специальные условия для постоянных клиентов.
- Подбор аналогов.
- Поставку компонентов в любых объемах, удовлетворяющих вашим потребностям.
- Приемлемые сроки поставки, возможна ускоренная поставка.
- Доставку товара в любую точку России и стран СНГ.
- Комплексную поставку.
- Работу по проектам и поставку образцов.
- Формирование склада под заказчика.
- Сертификаты соответствия на поставляемую продукцию (по желанию клиента).
- Тестирование поставляемой продукции.
- Поставку компонентов, требующих военную и космическую приемку.
- Входной контроль качества.
- Наличие сертификата ISO.

В составе нашей компании организован Конструкторский отдел, призванный помогать разработчикам, и инженерам.

Конструкторский отдел помогает осуществить:

- Регистрацию проекта у производителя компонентов.
- Техническую поддержку проекта.
- Защиту от снятия компонента с производства.
- Оценку стоимости проекта по компонентам.
- Изготовление тестовой платы монтаж и пусконаладочные работы.

