

MTR SERIES POWER DISTRIBUTION MODULE

2-60A • MINI® & JCASE® Fuse • 4 Position • Sealed

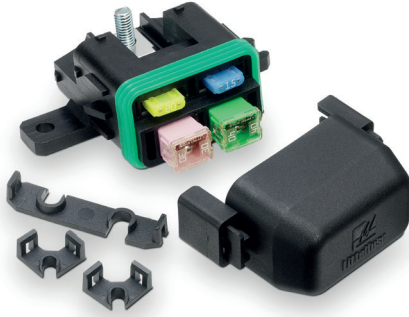

Specifications Overview

Max Voltage:	32V DC
Max Input Current:	23°C at 100A 85°C at 70A
Input Hardware:	M6x1.0 Bolt & Washer (sold separately)
Input Torque:	6-8 Nm
Mounting Torque:	6-8 Nm
Operating Temp:	-40°C to +85°C
Ingress Protection:	IP67
Material:	Body & Cover: UL94-V0 Stud: Zinc-Plated Steel Bus Bar: In-Plated Copper Gasket: Silicone

Description

The MTR Series (2+2) Power Distribution Fuse Holder accommodates two MINI® fuses and two JCASE® fuses. The use of these fuse types provides an amperage range of 2A to 60A in a compact package. The four fuses are bussed internally to the main input power stud. This allows the user to reduce wiring by making one input connection to power four fuse circuits.

The MTR (2+2) PDM is a sealed module enabling it to be used in heavy duty environments. TPAs are included to provide secondary locking of each wire terminal.

Features and Benefits

- Compact holder houses two JCASE® cartridge fuses and two MINI® bladed fuses
- Holder is gasket-sealed to protect fuses from moisture and contamination
- Fuses are internally bussed to a single main power stud – one input powers four fuse circuits

Web Resources

Download 2D print and technical resources at: littelfuse.com/mtr

Mating Terminals & Seals:

JCASE®: Delphi Ducon 6.3 Sealed Male
MINI®: Delphi Metri-Pack 280 Sealed Female

Dimensions in millimeters

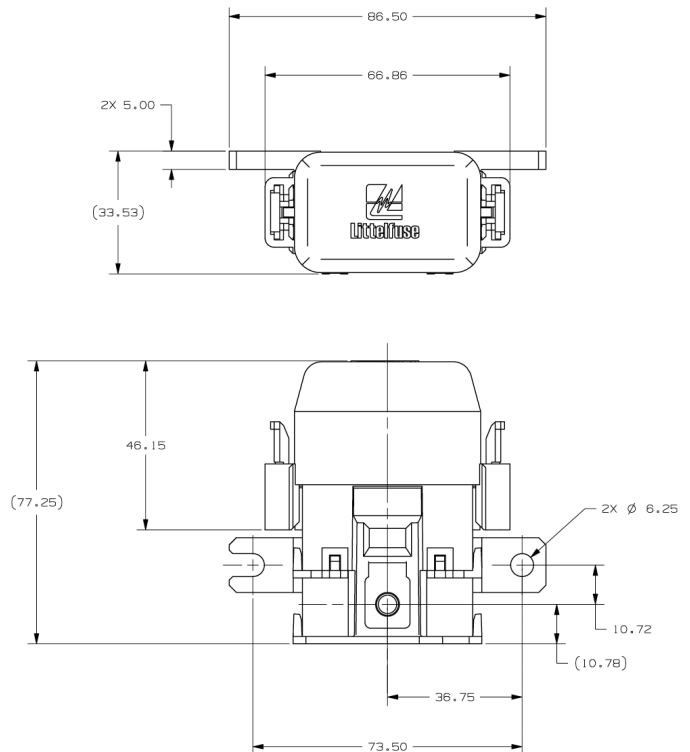

Ordering Information

PART NUMBER	VOLTAGE	AMPERAGE	FUSE TYPE	POSITIONS	INPUT HARDWARE		MOUNTING HARDWARE		NOTES
					SIZE	TORQUE	SIZE	TORQUE	
BPDMA104HXF1	32	2-60	MINI® JCASE®	4	M6x1.0 Bolt & Lock Washer (sold separately)	6-8 Nm	—	6-8 Nm	Complete Assembly Base, cover & gasket shipped assembled TPAs shipped bulk



Visit Littelfuse.com for the most up-to-date product information. Littelfuse reserves the right to make product changes, without notice. Material in this document is as accurate as known at the time of publication.

Компания «Life Electronics» занимается поставками электронных компонентов импортного и отечественного производства от производителей и со складов крупных дистрибьюторов Европы, Америки и Азии.

С конца 2013 года компания активно расширяет линейку поставок компонентов по направлению коаксиальный кабель, кварцевые генераторы и конденсаторы (керамические, пленочные, электролитические), за счёт заключения дистрибьюторских договоров

Мы предлагаем:

- Конкурентоспособные цены и скидки постоянным клиентам.
- Специальные условия для постоянных клиентов.
- Подбор аналогов.
- Поставку компонентов в любых объемах, удовлетворяющих вашим потребностям.
- Приемлемые сроки поставки, возможна ускоренная поставка.
- Доставку товара в любую точку России и стран СНГ.
- Комплексную поставку.
- Работу по проектам и поставку образцов.
- Формирование склада под заказчика.
- Сертификаты соответствия на поставляемую продукцию (по желанию клиента).
- Тестирование поставляемой продукции.
- Поставку компонентов, требующих военную и космическую приемку.
- Входной контроль качества.
- Наличие сертификата ISO.

В составе нашей компании организован Конструкторский отдел, призванный помогать разработчикам, и инженерам.

Конструкторский отдел помогает осуществить:

- Регистрацию проекта у производителя компонентов.
- Техническую поддержку проекта.
- Защиту от снятия компонента с производства.
- Оценку стоимости проекта по компонентам.
- Изготовление тестовой платы монтаж и пусконаладочные работы.



Тел: +7 (812) 336 43 04 (многоканальный)

Email: org@lifeelectronics.ru