

SMP Diagnostic Kit Operation and Maintenance



Made in the
United States of America



Figure 1. SCS [770050](#) SMP Diagnostic Kit

Description

The SCS [770050](#) SMP Diagnostic Kit is fully equipped with the hardware and software that allows you to pinpoint areas of concern and prevent ESD events. The portable kit provides real-time data which will validate your ESD process one area at a time.

SMP Static Management Program

SMP continuously monitors an ESD process control system throughout all stages of manufacturing. SMP captures data from SCS workstation, equipment and ESD event continuous monitors and provides a real-time picture of critical manufacturing processes. All activity is stored into a database for on-going quality control purposes. SMP allows its administrators to pinpoint areas of concern and prevent ESD events. Quantifiable data allows its administrators to see trends, become more proactive and prove the efficiency of their ESD process control system.

The kit includes the following devices:

- **Static Management Program** to capture data from SCS workstation, equipment and ESD event continuous monitors.
- **Ground Master Monitor** to continuously monitor the path-to-ground impedance and electromagnetic integrity of eight metal ground connections of process tools in work areas.
- **WS Aware Monitor** to continuously monitor the path-to-ground integrity and body voltage of two operators, as well as the path-to-ground integrity for two conductive or dissipative worksurfaces and two metal tools.
- **EM Aware Monitor** to continuously monitor ESD events, change in static voltage field, and ionizer performance*.
- **8-Port Ethernet Switch** to connect all included continuous monitors to a local area network (LAN).

Per ANSI/ESD S20.20 section 6.1.3.1 Compliance Verification Plan Requirement "A Compliance Verification Plan shall be established to ensure the organization's compliance with the requirements of the Plan. Formal audits or certifications shall be conducted in accordance with a Compliance Verification Plan that identifies the requirements to be verified, and the frequency at which those verifications must occur. Test equipment shall be selected to make measurements of appropriate properties of the technical requirements that are incorporated into the ESD program plan."

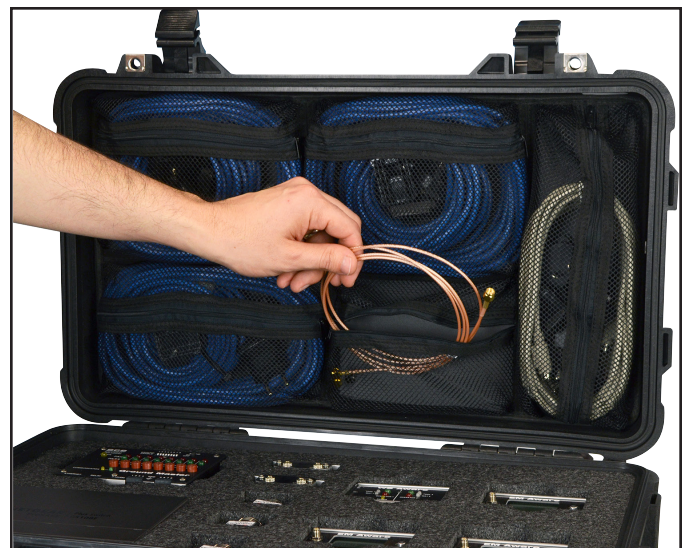

Figure 2. Using the the lid organizer to store accessories

**Compatible with critical environment ionizers only. The ionizer must have a balance (offset voltage) of $\pm 40V$ or better.*

SCS - 926 JR Industrial Drive, Sanford, NC 27332
East: (919) 718-0000 | West: (909) 627-9634 • Website: StaticControl.com

Packaging

Qty	Item	Description	User Guide
1	770055	SMP Site License	TB-9081
1	770060	Ground Master Monitor	TB-9078
1	770061	WS Aware Monitor	TB-9079
3	770066	EM Aware Monitor	TB-9097
1	-	NETGEAR® GS108E 8-Port Ethernet Switch	-
6	-	CAT5E Cable, 25-ft.	-
1	-	Pelican 1510 Case	-

Specifications

Dimensions	22.0" x 13.8" x 9.0" (559 mm x 351 mm x 229 mm)
Weight	24.0 lbs (10.9 kg)
Country of Origin	United States of America

Limited Warranty, Warranty Exclusions, Limit of Liability and RMA Request Instructions

See the SCS Warranty - StaticControl.com/Limited-Warranty.aspx

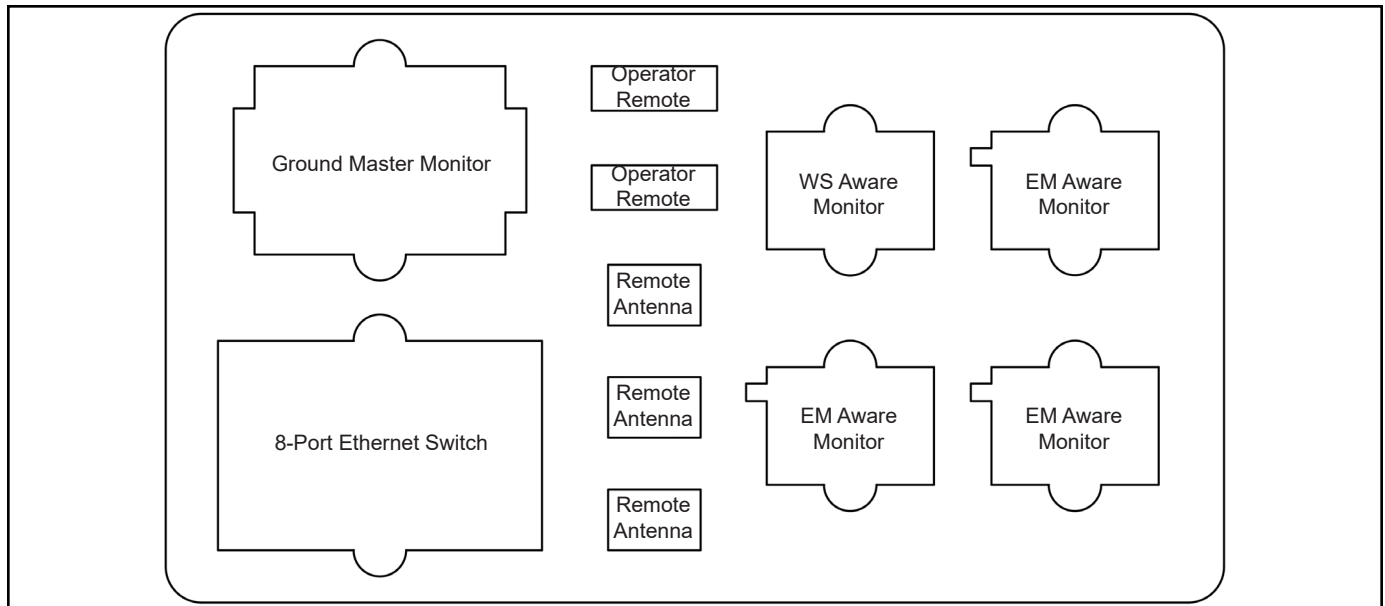

Figure 3. Item compartments

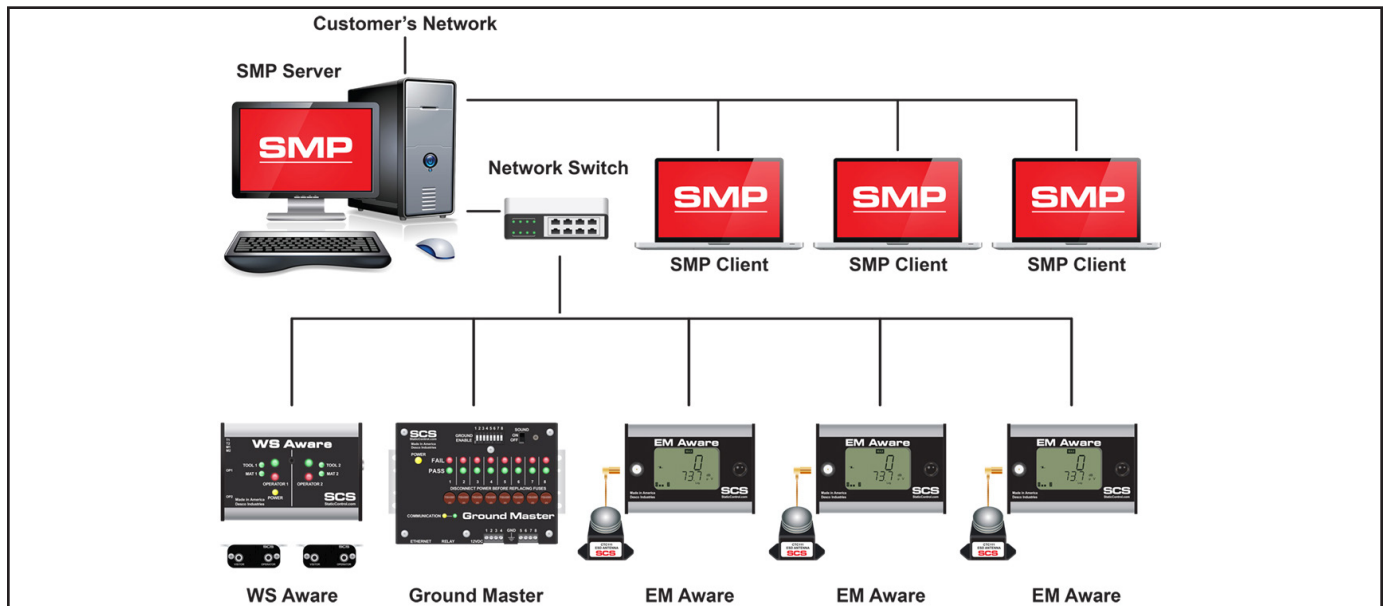

Figure 4. SMP Diagnostic Kit network diagram

SCS - 926 JR Industrial Drive, Sanford, NC 27332
East: (919) 718-0000 | West: (909) 627-9634 • Website: StaticControl.com

Компания «Life Electronics» занимается поставками электронных компонентов импортного и отечественного производства от производителей и со складов крупных дистрибьюторов Европы, Америки и Азии.

С конца 2013 года компания активно расширяет линейку поставок компонентов по направлению коаксиальный кабель, кварцевые генераторы и конденсаторы (керамические, пленочные, электролитические), за счёт заключения дистрибьюторских договоров

Мы предлагаем:

- Конкуренспособные цены и скидки постоянным клиентам.
- Специальные условия для постоянных клиентов.
- Подбор аналогов.
- Поставку компонентов в любых объемах, удовлетворяющих вашим потребностям.
- Приемлемые сроки поставки, возможна ускоренная поставка.
- Доставку товара в любую точку России и стран СНГ.
- Комплексную поставку.
- Работу по проектам и поставку образцов.
- Формирование склада под заказчика.
- Сертификаты соответствия на поставляемую продукцию (по желанию клиента).
- Тестирование поставляемой продукции.
- Поставку компонентов, требующих военную и космическую приемку.
- Входной контроль качества.
- Наличие сертификата ISO.

В составе нашей компании организован Конструкторский отдел, призванный помогать разработчикам, и инженерам.

Конструкторский отдел помогает осуществить:

- Регистрацию проекта у производителя компонентов.
- Техническую поддержку проекта.
- Защиту от снятия компонента с производства.
- Оценку стоимости проекта по компонентам.
- Изготовление тестовой платы монтаж и пусконаладочные работы.



Тел: +7 (812) 336 43 04 (многоканальный)

Email: org@lifeelectronics.ru