

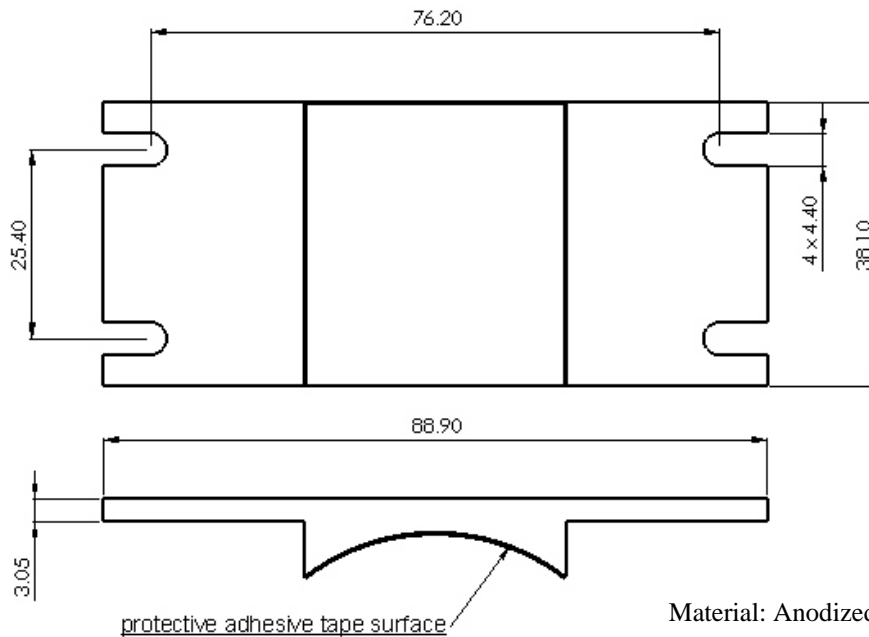

Options:



**For models with connectors SMA, QMA, SMA 2.9, Din 1.6/5.6**

Model	Type	Options	Number of positions	RADIALL part number
R573 series	All	2 & 8	3 to 6	<b>R599920000</b>
R573 series	4,5,8 & 9	All		
R574 series	All	All		
R573 series	All	All	7 & 8	<b>R599920000</b>
R574 series	All	All	7 & 8	<b>R599920000</b>
R573 series	All	All	9 & 10	<b>R599921000</b>
R574 series	All	All	9 & 10	<b>R599921000</b>
R573 series	All	All	11 & 12	<b>R599922000</b>
R574 series	All	All	11 & 12	<b>R599922000</b>

**For models with connectors N, TNC, BNC**

Model	Type	Options	Number of positions	RADIALL part number
R573 series	All	All	3 to 6*	<b>R599921000</b>
R574 series				

\* For 7 to 12 positions models, brackets are not available.

CREATION						RADIALL
N°:						101, rue P. Hoffmann
PEN/EP : 05112						93116 ROSNY/BOIS
Name: LAURENT J						FRANCE
Date:15.Dec.05	01.Oct.09	New informations (Caution)	LJ	PG		Tel : (33) 0149353535
Appr.:GONIN P	Issue	Revisions	Name	Appr.		Fax : (33) 0148546363

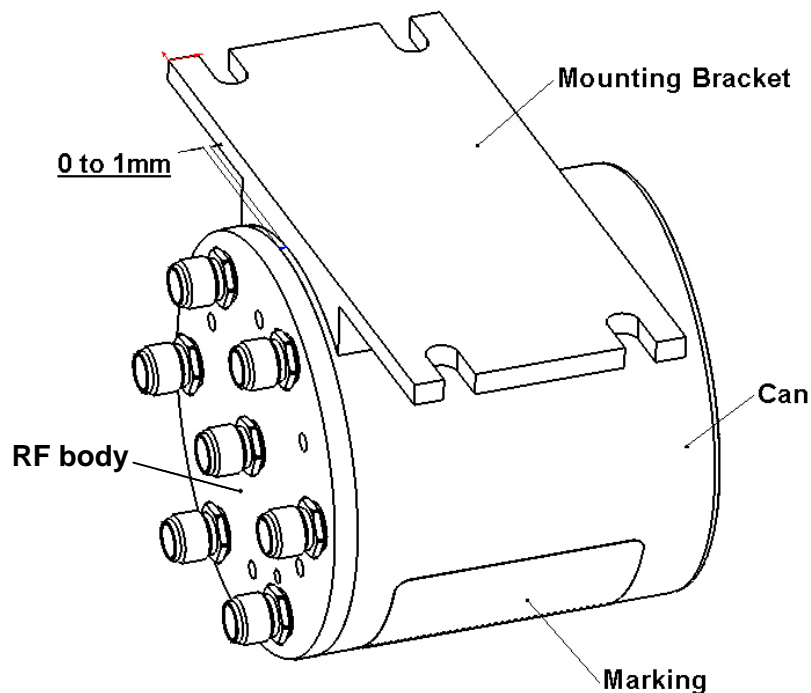
**ADHESIVE BONDING PROCESS**

- 1) Clean the can with alcohol ( Isopropanol or Ethanol).
- 2) Remove the protective adhesive tape surface.
- 3) Glue the mounting bracket **ONLY** on the blue can and **NOT** on the RF body. **DO NOT** glue mounting bracket on the marking (See drawing).
- 4) Firmly press the mounting bracket against the can, and maintain pressure for several seconds ( 10 seconds min) then, unit is now properly bonded (See note 1 & 2).
- 5) Product can be fixed in your equipment with four screws ( non included).

Note 1: Adhesive tape may not be used more than one time.

Note 2: Adhesive bonding does not require polymerization.

**CAUTION:** Mounting Bracket may reduce the shocks and vibrations levels guaranteed for the standard product

Компания «Life Electronics» занимается поставками электронных компонентов импортного и отечественного производства от производителей и со складов крупных дистрибьюторов Европы, Америки и Азии.

С конца 2013 года компания активно расширяет линейку поставок компонентов по направлению коаксиальный кабель, кварцевые генераторы и конденсаторы (керамические, пленочные, электролитические), за счёт заключения дистрибьюторских договоров

Мы предлагаем:

- Конкурентоспособные цены и скидки постоянным клиентам.
- Специальные условия для постоянных клиентов.
- Подбор аналогов.
- Поставку компонентов в любых объемах, удовлетворяющих вашим потребностям.
- Приемлемые сроки поставки, возможна ускоренная поставка.
- Доставку товара в любую точку России и стран СНГ.
- Комплексную поставку.
- Работу по проектам и поставку образцов.
- Формирование склада под заказчика.
- Сертификаты соответствия на поставляемую продукцию (по желанию клиента).
- Тестирование поставляемой продукции.
- Поставку компонентов, требующих военную и космическую приемку.
- Входной контроль качества.
- Наличие сертификата ISO.

В составе нашей компании организован Конструкторский отдел, призванный помогать разработчикам, и инженерам.

Конструкторский отдел помогает осуществить:

- Регистрацию проекта у производителя компонентов.
- Техническую поддержку проекта.
- Защиту от снятия компонента с производства.
- Оценку стоимости проекта по компонентам.
- Изготовление тестовой платы монтаж и пусконаладочные работы.



Тел: +7 (812) 336 43 04 (многоканальный)

Email: [org@lifeelectronics.ru](mailto:org@lifeelectronics.ru)