

THIS DRAWING IS UNPUBLISHED.

RELEASED FOR PUBLICATION

20

© COPYRIGHT 20 BY - ALL RIGHTS RESERVED.

LOC - DIST -

REVISIONS

P	LTR	DESCRIPTION	DATE	DWN	APVD
F		REVISED (REDRAW)	16APR2013	T.N	N.Y
G		REVISED PER ECR-17-004338	18APR17	C.L	N.Y

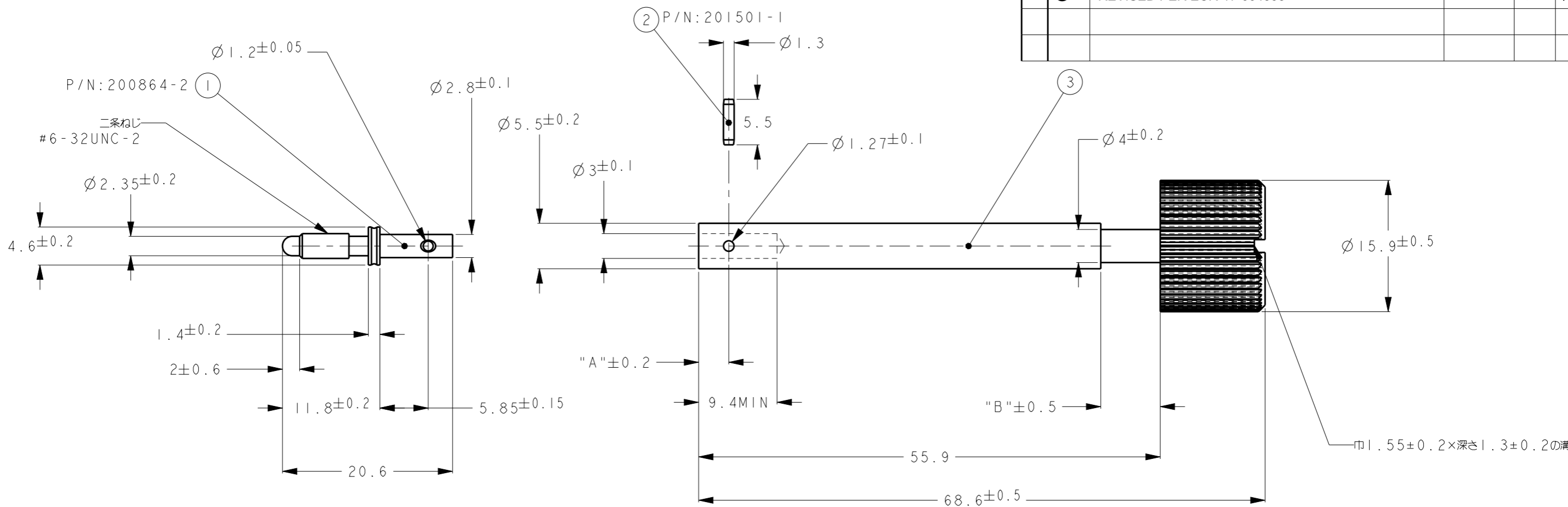

1. TO PREVENT THREAD STRIPPING, SCREW TORQUE SHOULD NOT EXCEED 12kg-cm Max
 2. SIMILAR P/N 202643-3

OBSOLETE										
7-3	7-2	7-1	-3	2	-1					TABLE 1
PART NO.										ITEM
1	-	-	-	-	-	1.8	7.2	BRASS, Ni PLATED	JACK-SCREW BODY	③
-	1	-	-	-	-	2.6	26.0	BRASS, Ni PLATED	JACK-SCREW BODY	③
-	-	1	-	-	-	3.65	7.2	BRASS, Ni PLATED	JACK-SCREW BODY	③
-	-	-	1	-	-	1.8	7.2	BRASS, TIN PLATED	JACK-SCREW BODY	③
-	-	-	-	1	-	2.6	26.0	BRASS, TIN PLATED	JACK-SCREW BODY	③
-	-	-	-	-	1	3.65	7.2	BRASS, TIN PLATED	JACK-SCREW BODY	③
1	1	1	1	1	1	-	-	STAINLESS STEEL ORGANIC COATING	JACK-SCREW PIN	②
1	1	1	1	1	1	-	-	STAINLESS STEEL ORGANIC COATING	JACK-SCREW TIP	①
QTY						"A"	"B"	MATERIAL&FINISH	NAME	ITEM

THIS DRAWING IS A CONTROLLED DOCUMENT.		DWN T. NAGASAKI 16APR2013	TE Connectivity		
DIMENSIONS: mm		CHK S. YAMADA 16APR2013			
TOLERANCES UNLESS OTHERWISE SPECIFIED:		APVD N. YAMASAKI 16APR2013	NAME JACK-SCREW MALE EXTRA-LONG M SERIES		
0 PLC ±- 1 PLC ±- 2 PLC ±- ±0.4 3 PLC ±- 4 PLC ±- ANGLES ±1°		PRODUCT SPEC -	SIZE A300779 C=170994		
MATERIAL -		APPLICATION SPEC -	DRAWING NO C=170994		
FINISH -		WEIGHT -	RESTRICTED TO -		
		Customer Drawing	SCALE 2:1	SHEET 1	REV G

Компания «Life Electronics» занимается поставками электронных компонентов импортного и отечественного производства от производителей и со складов крупных дистрибьюторов Европы, Америки и Азии.

С конца 2013 года компания активно расширяет линейку поставок компонентов по направлению коаксиальный кабель, кварцевые генераторы и конденсаторы (керамические, пленочные, электролитические), за счёт заключения дистрибьюторских договоров

Мы предлагаем:

- Конкурентоспособные цены и скидки постоянным клиентам.
- Специальные условия для постоянных клиентов.
- Подбор аналогов.
- Поставку компонентов в любых объемах, удовлетворяющих вашим потребностям.
- Приемлемые сроки поставки, возможна ускоренная поставка.
- Доставку товара в любую точку России и стран СНГ.
- Комплексную поставку.
- Работу по проектам и поставку образцов.
- Формирование склада под заказчика.
- Сертификаты соответствия на поставляемую продукцию (по желанию клиента).
- Тестирование поставляемой продукции.
- Поставку компонентов, требующих военную и космическую приемку.
- Входной контроль качества.
- Наличие сертификата ISO.

В составе нашей компании организован Конструкторский отдел, призванный помогать разработчикам, и инженерам.

Конструкторский отдел помогает осуществить:

- Регистрацию проекта у производителя компонентов.
- Техническую поддержку проекта.
- Защиту от снятия компонента с производства.
- Оценку стоимости проекта по компонентам.
- Изготовление тестовой платы монтаж и пусконаладочные работы.



Тел: +7 (812) 336 43 04 (многоканальный)

Email: org@lifeelectronics.ru