

Opto-electronic contact evaluation board



The 050-301-EVALBOARD (Size 8 evaluation board) can be used in one of three test configurations to test active size 8 opto-electronic contacts (part numbers: 050-301, 050-307,050-308). The options are:

- Transmitter only
- Receiver only, and
- Both transmitter and receiver either in a single link or two separate links.

The evaluation board is designed as an interface to allow evaluation of the size 8 transmitters or receivers. Devices are powered through the 3.3V and GND connections. For the transmitter fault pin can be monitored and the transmitter disable can be controlled via an external voltage supply. For the receiver, loss of signal (LOS) state can be monitored.

The Size 8 evaluation kit includes the following:

- Assembled Evaluation PCBA
- 2 fiber optic cables (FAO1943-BD-1-040, 1m, 50 μm/125 μm, ARINC 801 LuxCis®, LC connector)

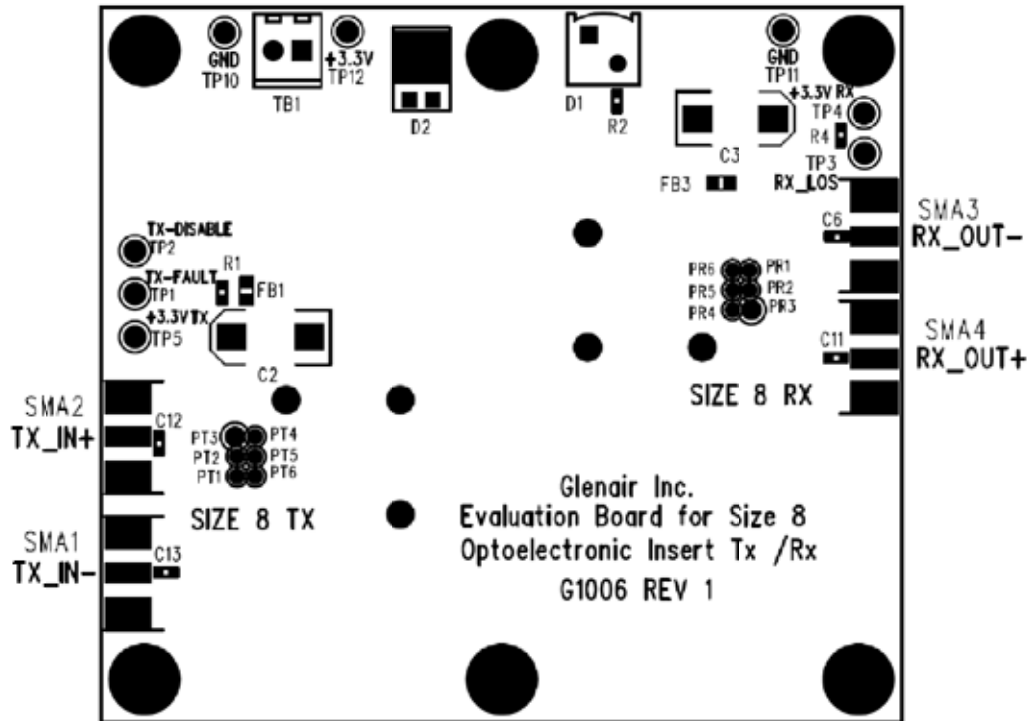

050-301 EVALBOARD

Size 8 Cavity Opto-Electronic Contact Evaluation Board

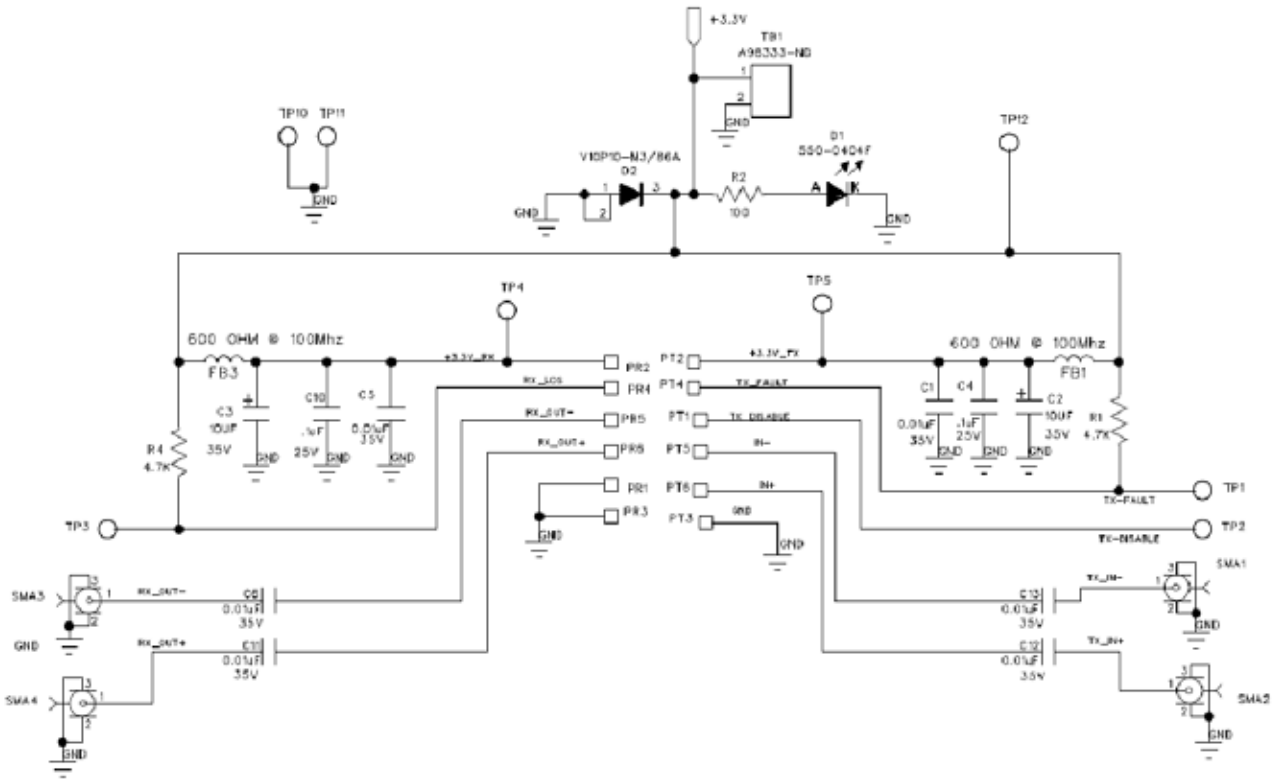
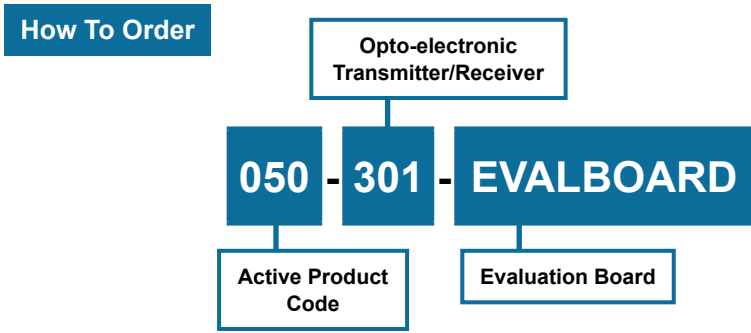

Компания «Life Electronics» занимается поставками электронных компонентов импортного и отечественного производства от производителей и со складов крупных дистрибьюторов Европы, Америки и Азии.

С конца 2013 года компания активно расширяет линейку поставок компонентов по направлению коаксиальный кабель, кварцевые генераторы и конденсаторы (керамические, пленочные, электролитические), за счёт заключения дистрибьюторских договоров

Мы предлагаем:

- Конкурентоспособные цены и скидки постоянным клиентам.
- Специальные условия для постоянных клиентов.
- Подбор аналогов.
- Поставку компонентов в любых объемах, удовлетворяющих вашим потребностям.
- Приемлемые сроки поставки, возможна ускоренная поставка.
- Доставку товара в любую точку России и стран СНГ.
- Комплексную поставку.
- Работу по проектам и поставку образцов.
- Формирование склада под заказчика.
- Сертификаты соответствия на поставляемую продукцию (по желанию клиента).
- Тестирование поставляемой продукции.
- Поставку компонентов, требующих военную и космическую приемку.
- Входной контроль качества.
- Наличие сертификата ISO.

В составе нашей компании организован Конструкторский отдел, призванный помогать разработчикам, и инженерам.

Конструкторский отдел помогает осуществить:

- Регистрацию проекта у производителя компонентов.
- Техническую поддержку проекта.
- Защиту от снятия компонента с производства.
- Оценку стоимости проекта по компонентам.
- Изготовление тестовой платы монтаж и пусконаладочные работы.



Тел: +7 (812) 336 43 04 (многоканальный)
Email: org@lifeelectronics.ru