

| REVISIONS |     |                            |          |     |      |
|-----------|-----|----------------------------|----------|-----|------|
| P.        | LTN | DESCRIPTION                | DATE     | OWN | APVD |
| A         |     | RELEASED PER ECO 15-017318 | 12-10-15 | CT  | DH   |

- NOTES:
- △ MATERIAL: LCP, COLOR: NATURAL  
 CONTACT: BERYLLIUM COPPER  
 SOLDER BALL: SEE TABLE  
 FILM TAPE: KAPTON WITH SILICONE ADHESIVE
  - △ FINISH: CONTACT: GOLD (SEE TABLE) ON MATING AREA OVER  
 NICKLE ON ENTIRE CONTACT.
  - 3. PRODUCT IS PACKAGE ON TAPE AND REEL.
  - △ PRELIMINARY PART.
  - △ DIAGRAM REPRESENTS THE REELING DIRECTION OF THE PACKAGED  
 CONNECTORS. THERE ARE 10 EMPTY POCKETS AT THE BEGINNING  
 OF THE REEL AND 15 EMPTY POCKETS AT THE END OF THE REEL.

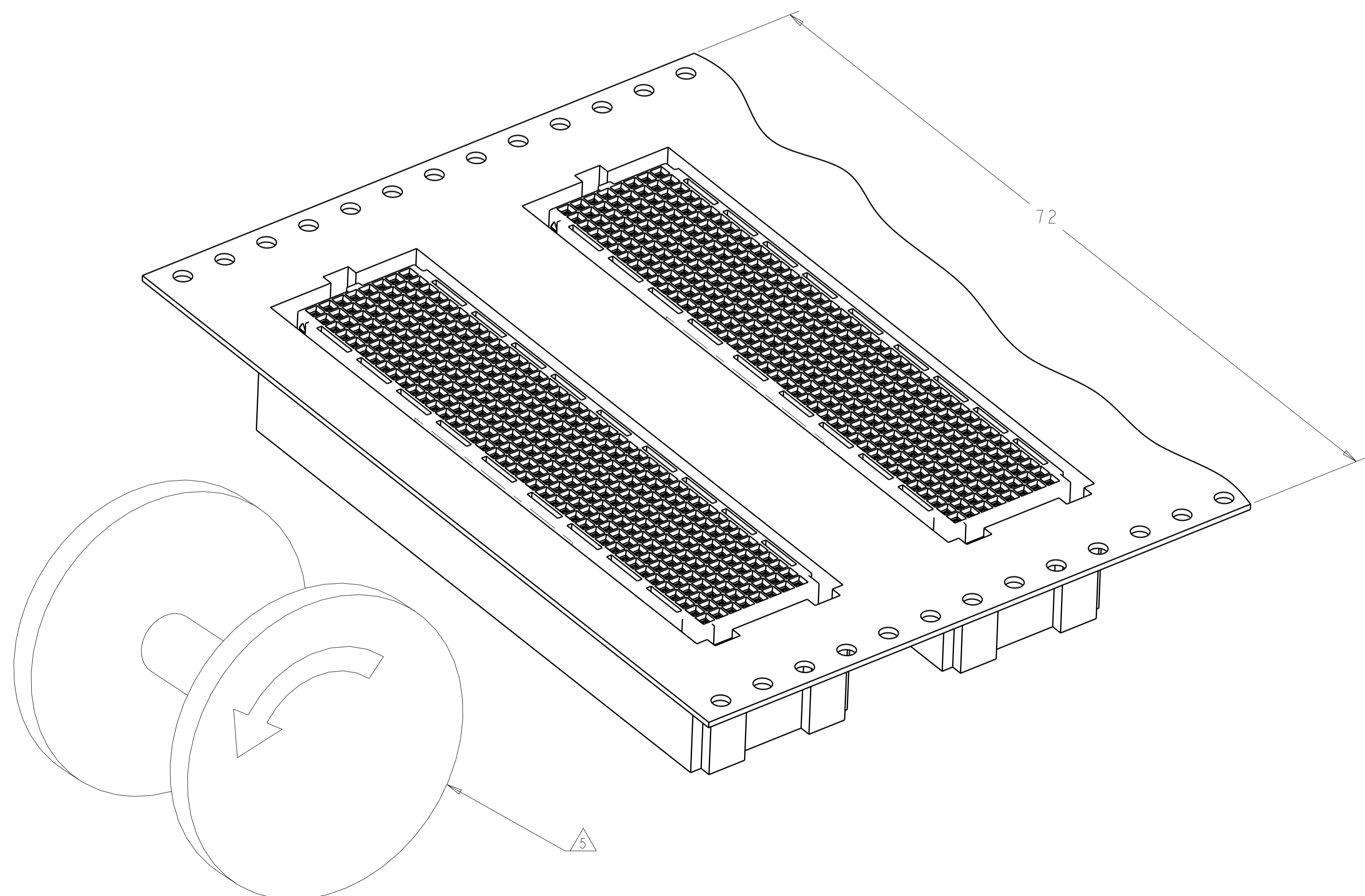
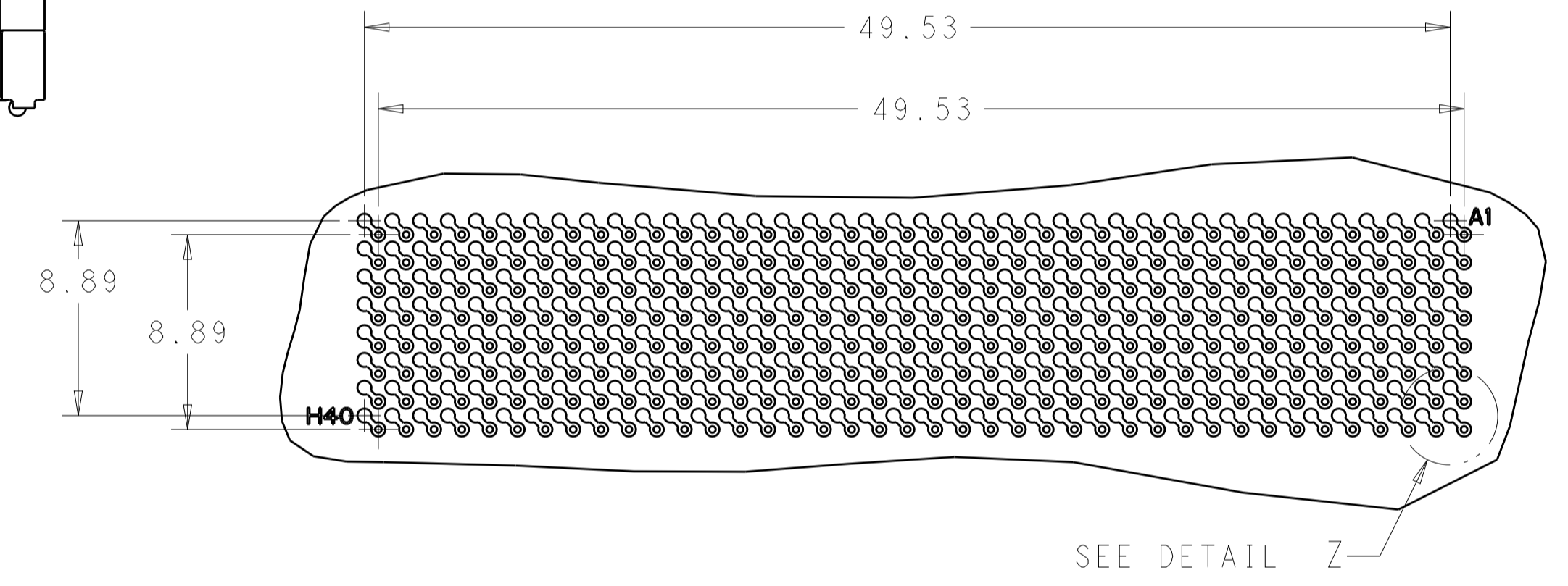
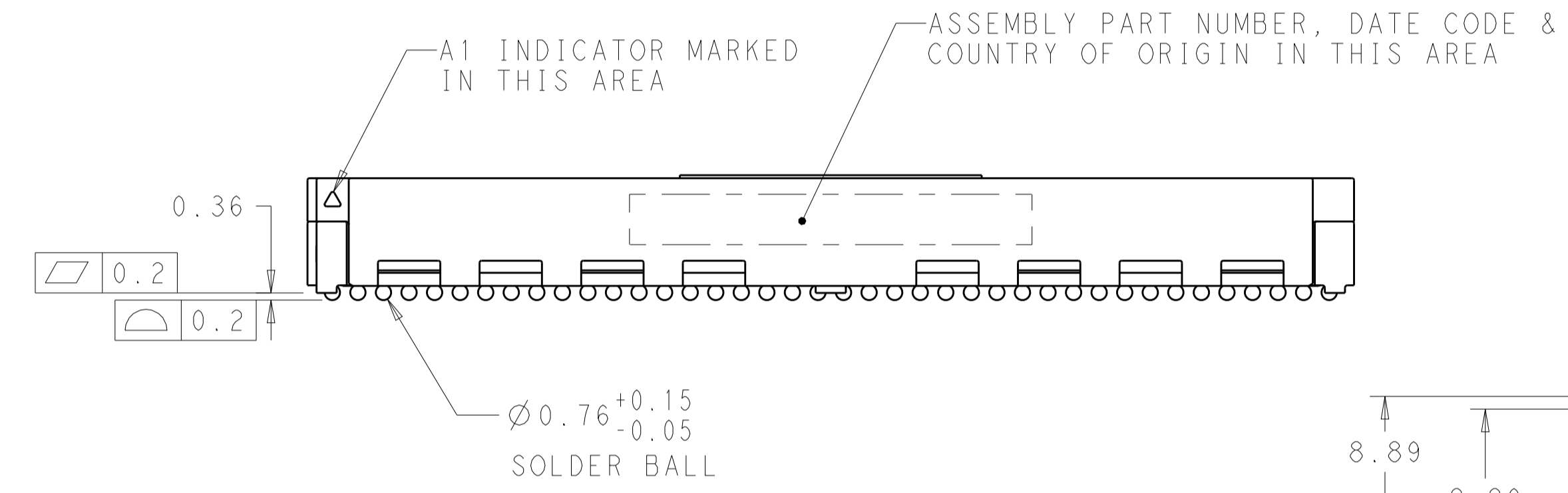
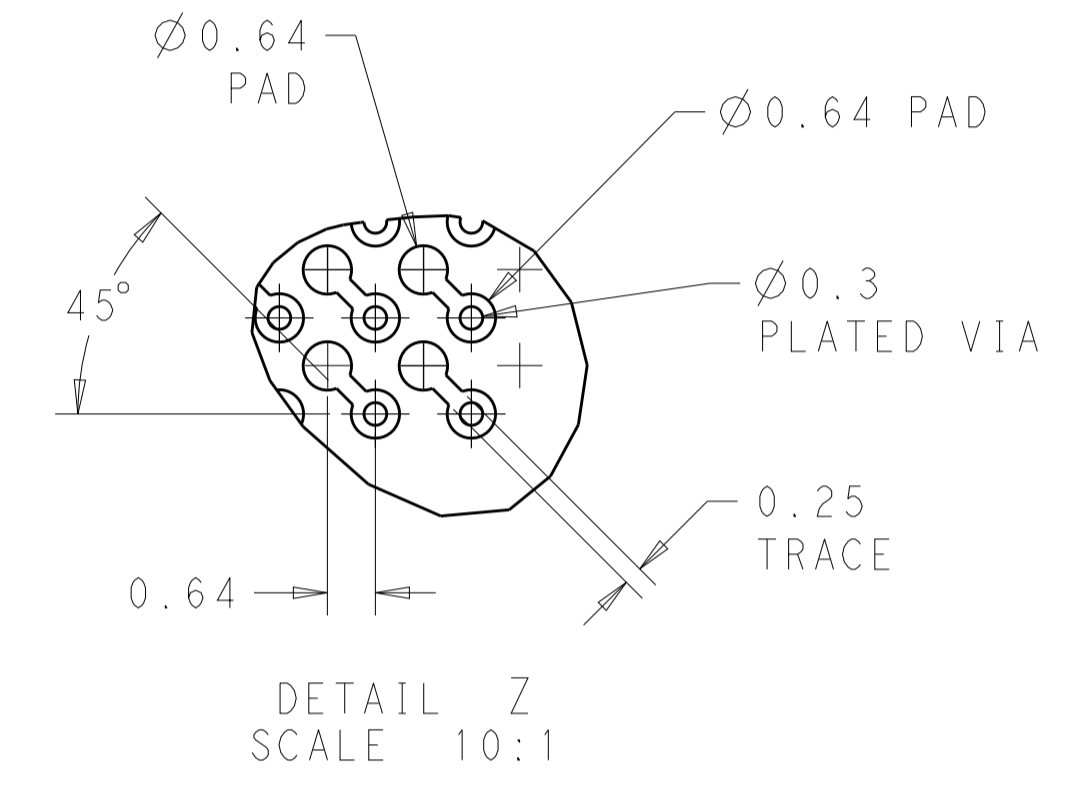
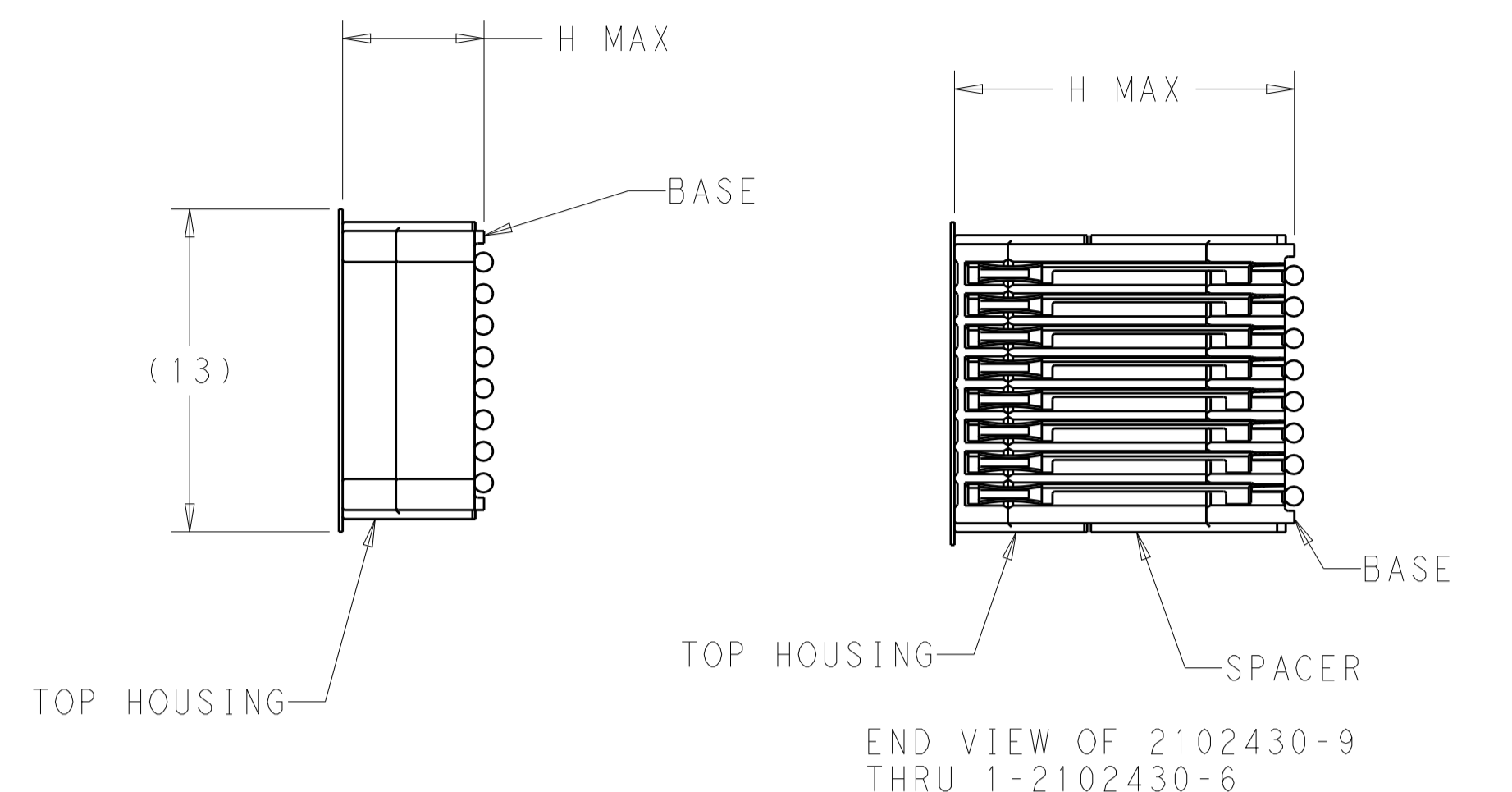
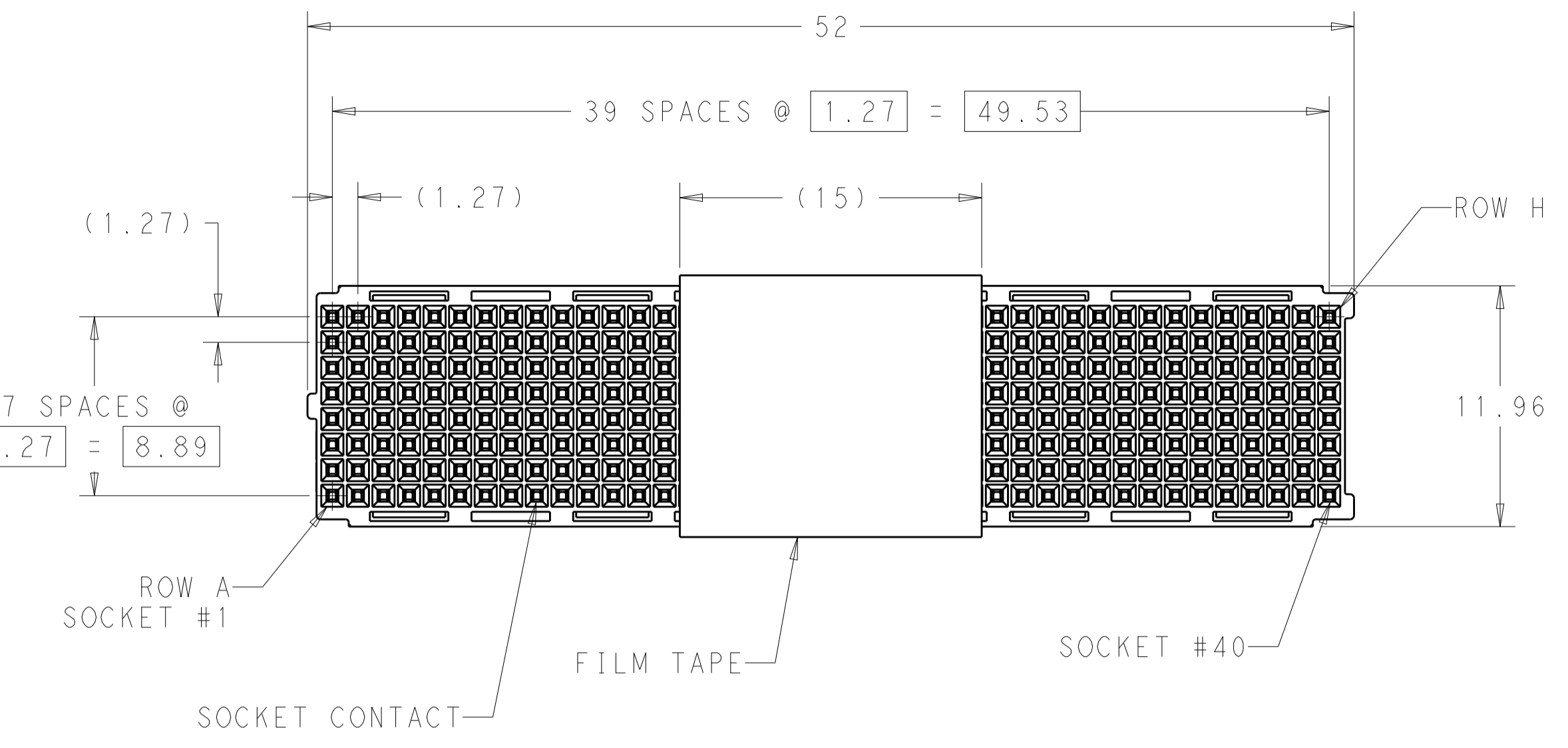

|   |                    |                   |                        |           |                      |             |
|---|--------------------|-------------------|------------------------|-----------|----------------------|-------------|
| △ | 2102429-4          | 15                | 0.76 μm                | 11        | LEAD FREE PER SAC405 | 1-2102430-6 |
| △ | 2102429-3          | 15                | 0.76 μm                | 11        | TIN LEAD             | 1-2102430-5 |
| △ | 2102429-2          | 15                | 1.27 μm                | 11        | LEAD FREE PER SAC405 | 1-2102430-4 |
| △ | 2102429-1          | 15                | 1.27 μm                | 11        | TIN LEAD             | 1-2102430-3 |
|   | 2102429-4          | 18                | 0.76 μm                | 14        | LEAD FREE PER SAC405 | 1-2102430-2 |
|   | 2102429-3          | 18                | 0.76 μm                | 14        | TIN LEAD             | 1-2102430-1 |
|   | 2102429-2          | 18                | 1.27 μm                | 14        | LEAD FREE PER SAC405 | 1-2102430-0 |
|   | 2102429-1          | 18                | 1.27 μm                | 14        | TIN LEAD             | 2102430-9   |
| △ | 2102429-4          | 12                | 0.76 μm                | 8         | LEAD FREE PER SAC405 | 2102430-8   |
| △ | 2102429-3          | 12                | 0.76 μm                | 8         | TIN LEAD             | 2102430-7   |
|   | 2102429-4          | 10                | 0.76 μm                | 6         | LEAD FREE PER SAC405 | 2102430-6   |
|   | 2102429-3          | 10                | 0.76 μm                | 6         | TIN LEAD             | 2102430-5   |
| △ | 2102429-2          | 12                | 1.27 μm                | 8         | LEAD FREE PER SAC405 | 2102430-4   |
| △ | 2102429-1          | 12                | 1.27 μm                | 8         | TIN LEAD             | 2102430-3   |
|   | 2102429-2          | 10                | 1.27 μm                | 6         | LEAD FREE PER SAC405 | 2102430-2   |
|   | 2102429-1          | 10                | 1.27 μm                | 6         | TIN LEAD             | 2102430-1   |
|   | MATING PART NUMBER | STACK HEIGHT (mm) | GOLD PLATING THICKNESS | H MAX REF | SOLDER BALL MATERIAL | PART NUMBER |

THIS DRAWING IS A CONTROLLED DOCUMENT. DWG: MCKIBBEN, JOHN 18 JUL 2012  
 CHK: DOWHOWER, KENNETH 18 JUL 2012  
 APVD: NAME: ASSEMBLY, SOCKET, 320 POSITION, MINI BOX STACKING CONNECTOR

TE Connectivity

PRODUCT SPEC: 108-2411  
 APPLICATION SPEC: 114-13279  
 WEIGHT: A100779  
 SCALE: 4:1 SHEET 1 OF 1 REV A

Компания «Life Electronics» занимается поставками электронных компонентов импортного и отечественного производства от производителей и со складов крупных дистрибьюторов Европы, Америки и Азии.

С конца 2013 года компания активно расширяет линейку поставок компонентов по направлению коаксиальный кабель, кварцевые генераторы и конденсаторы (керамические, пленочные, электролитические), за счёт заключения дистрибьюторских договоров

Мы предлагаем:

- Конкурентоспособные цены и скидки постоянным клиентам.
- Специальные условия для постоянных клиентов.
- Подбор аналогов.
- Поставку компонентов в любых объемах, удовлетворяющих вашим потребностям.
- Приемлемые сроки поставки, возможна ускоренная поставка.
- Доставку товара в любую точку России и стран СНГ.
- Комплексную поставку.
- Работу по проектам и поставку образцов.
- Формирование склада под заказчика.
- Сертификаты соответствия на поставляемую продукцию (по желанию клиента).
- Тестирование поставляемой продукции.
- Поставку компонентов, требующих военную и космическую приемку.
- Входной контроль качества.
- Наличие сертификата ISO.

В составе нашей компании организован Конструкторский отдел, призванный помогать разработчикам, и инженерам.

Конструкторский отдел помогает осуществить:

- Регистрацию проекта у производителя компонентов.
- Техническую поддержку проекта.
- Защиту от снятия компонента с производства.
- Оценку стоимости проекта по компонентам.
- Изготовление тестовой платы монтаж и пусконаладочные работы.



Тел: +7 (812) 336 43 04 (многоканальный)  
Email: [org@lifeelectronics.ru](mailto:org@lifeelectronics.ru)