

REVISIONS					
P	LTN	DESCRIPTION	DATE	DWN	APVD
A2		Released as per ECR-08-019772	04.Sep.2008	SP	TS
A3		ECR-16-015318	11AUG2017	GR	MKO
A4		ECR-16-016768	15NOV2017	GR	MKO

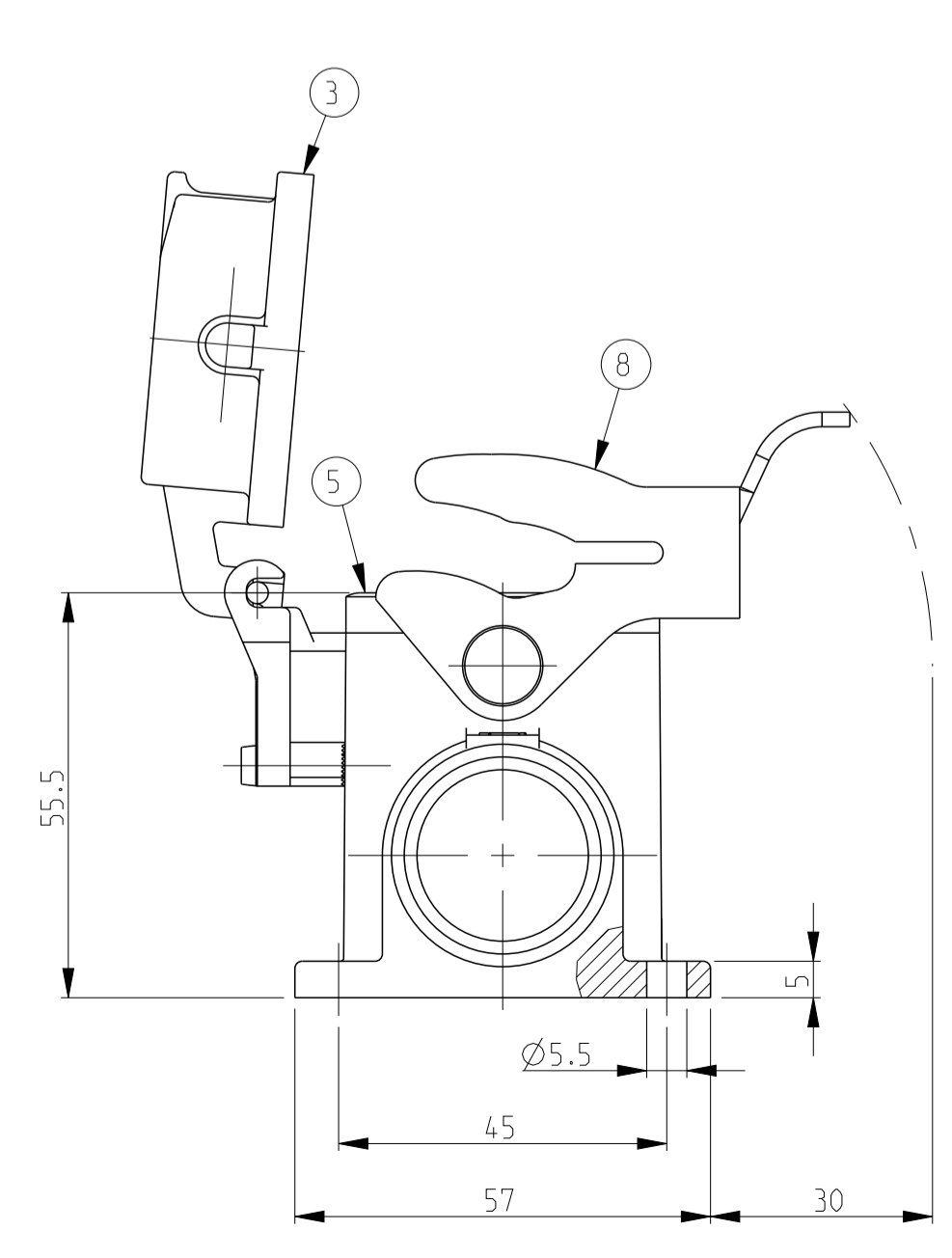

- NOTES.
- 1 Material:Housing:Aluminium Diecasting Alloy  
Seals:Neoprene
  - 2 Surface:Varnish grey  
-Aluminium Oxide +Varnish Black
  - 3 Varnish on the inside not necessary
  - 4 Packaging  
Quantity 5 Pieces in a box

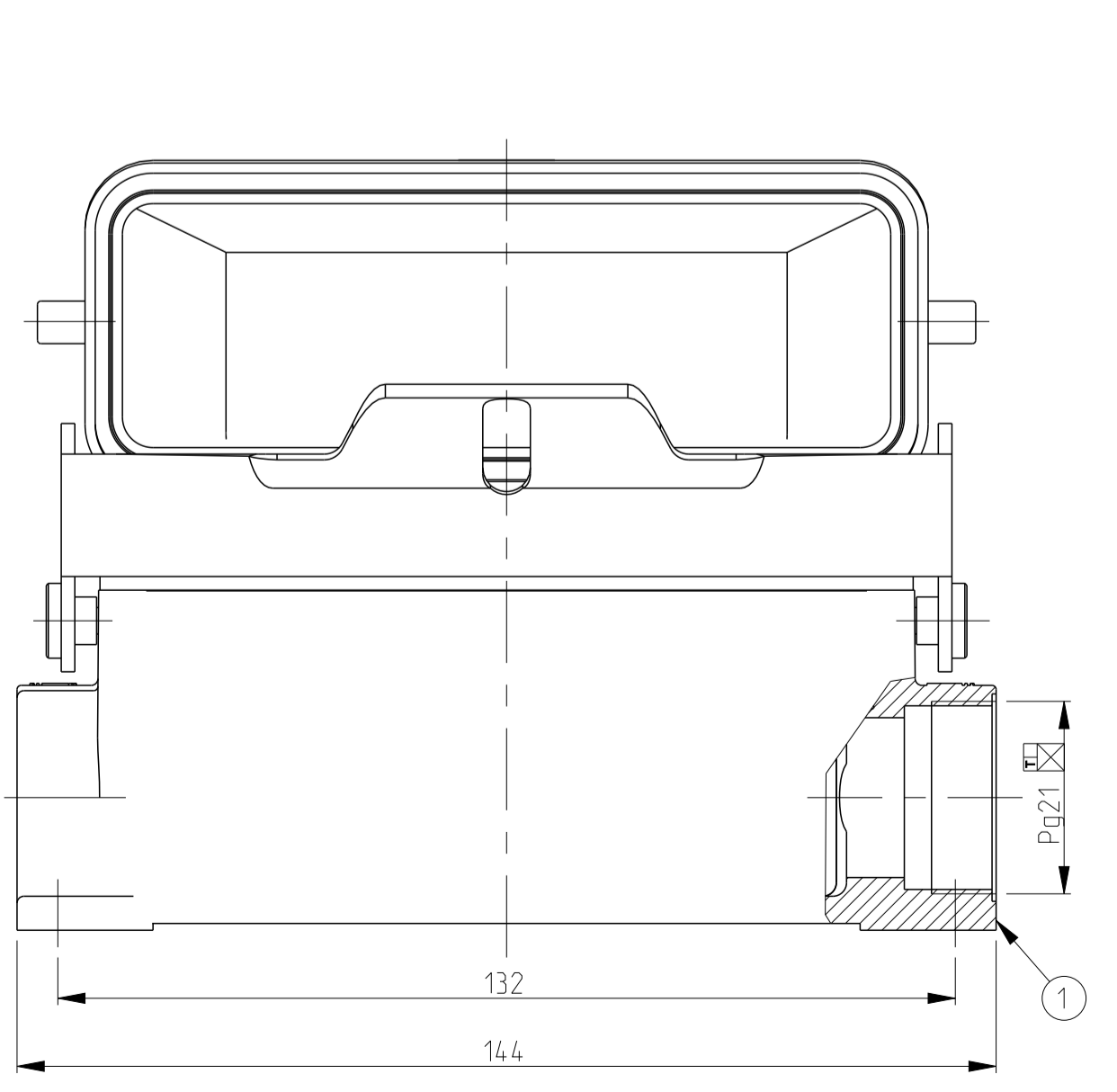
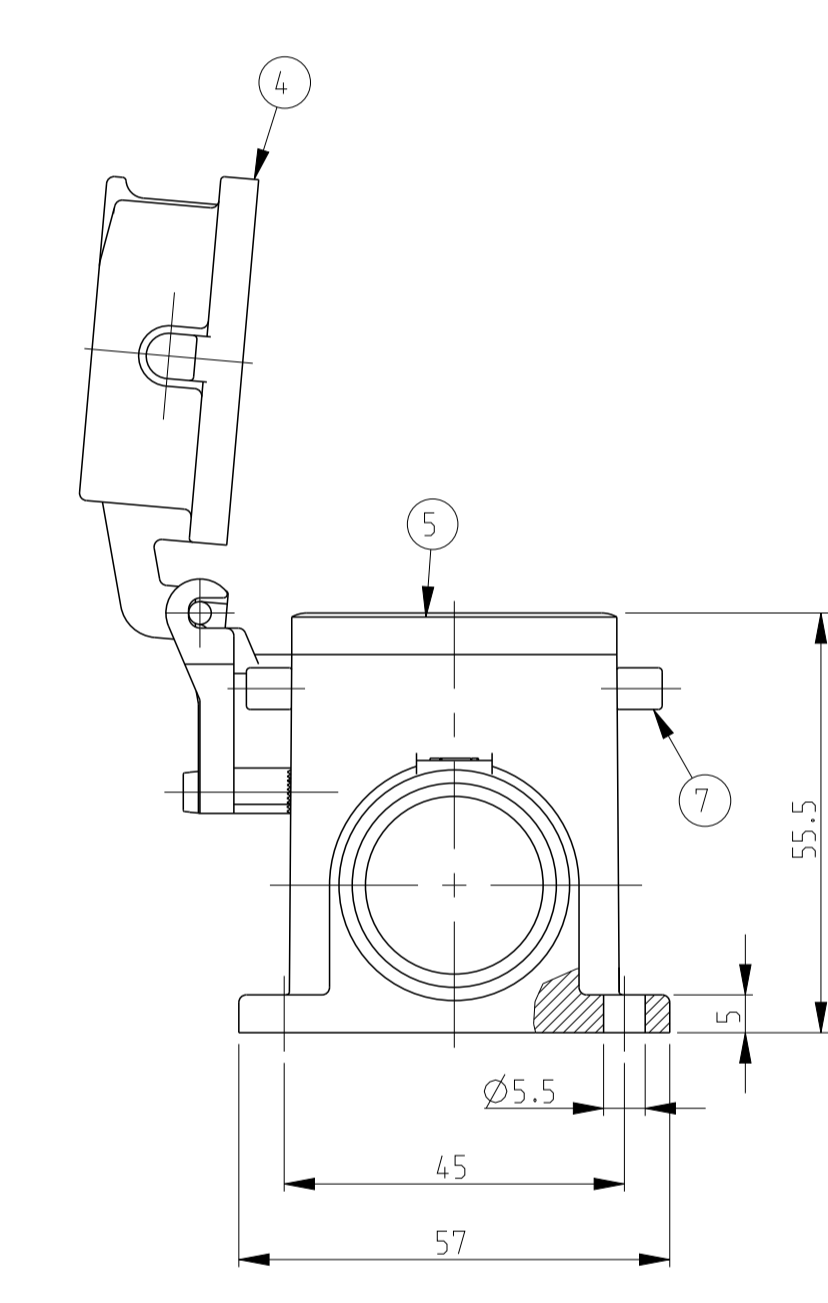
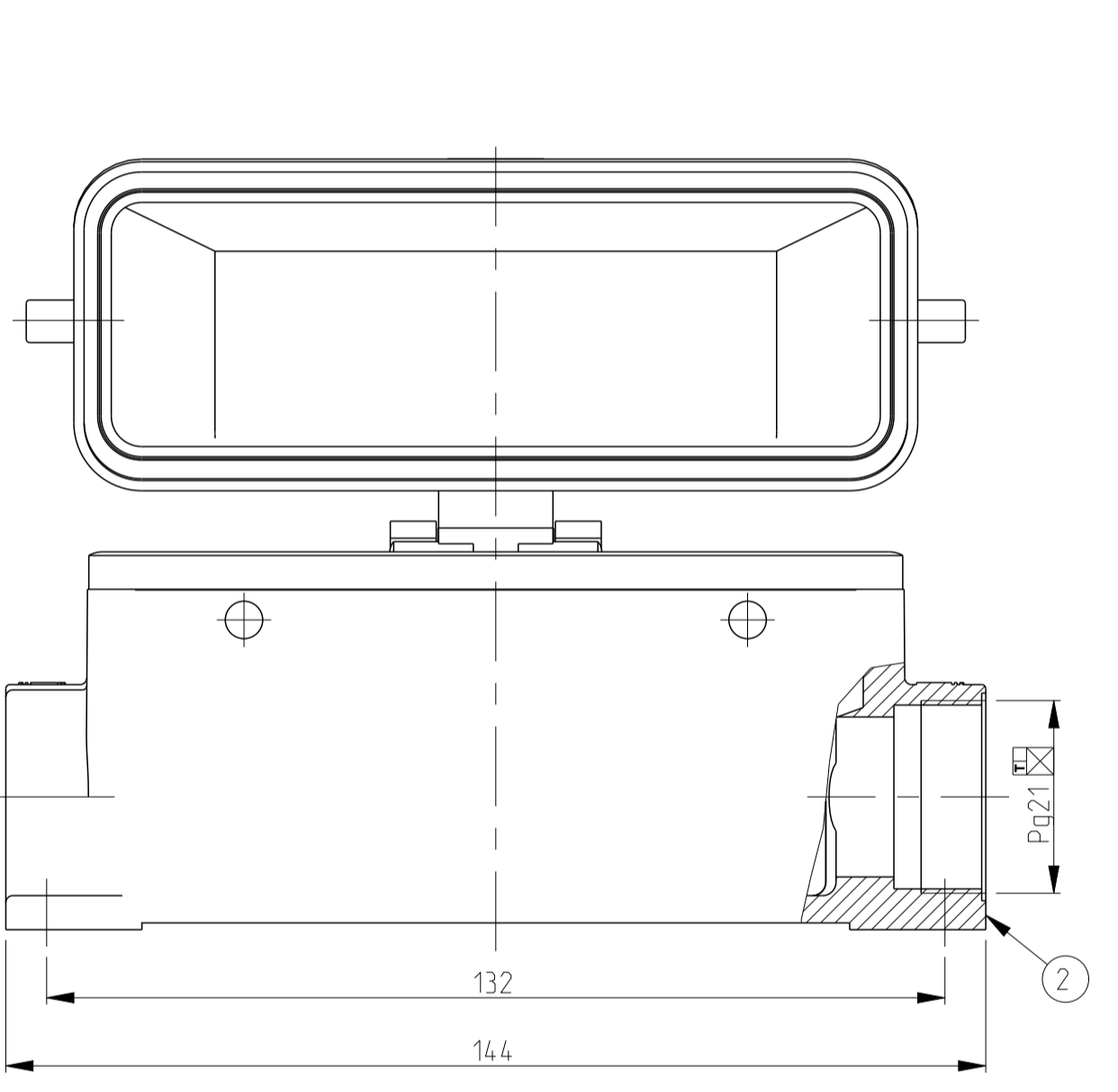
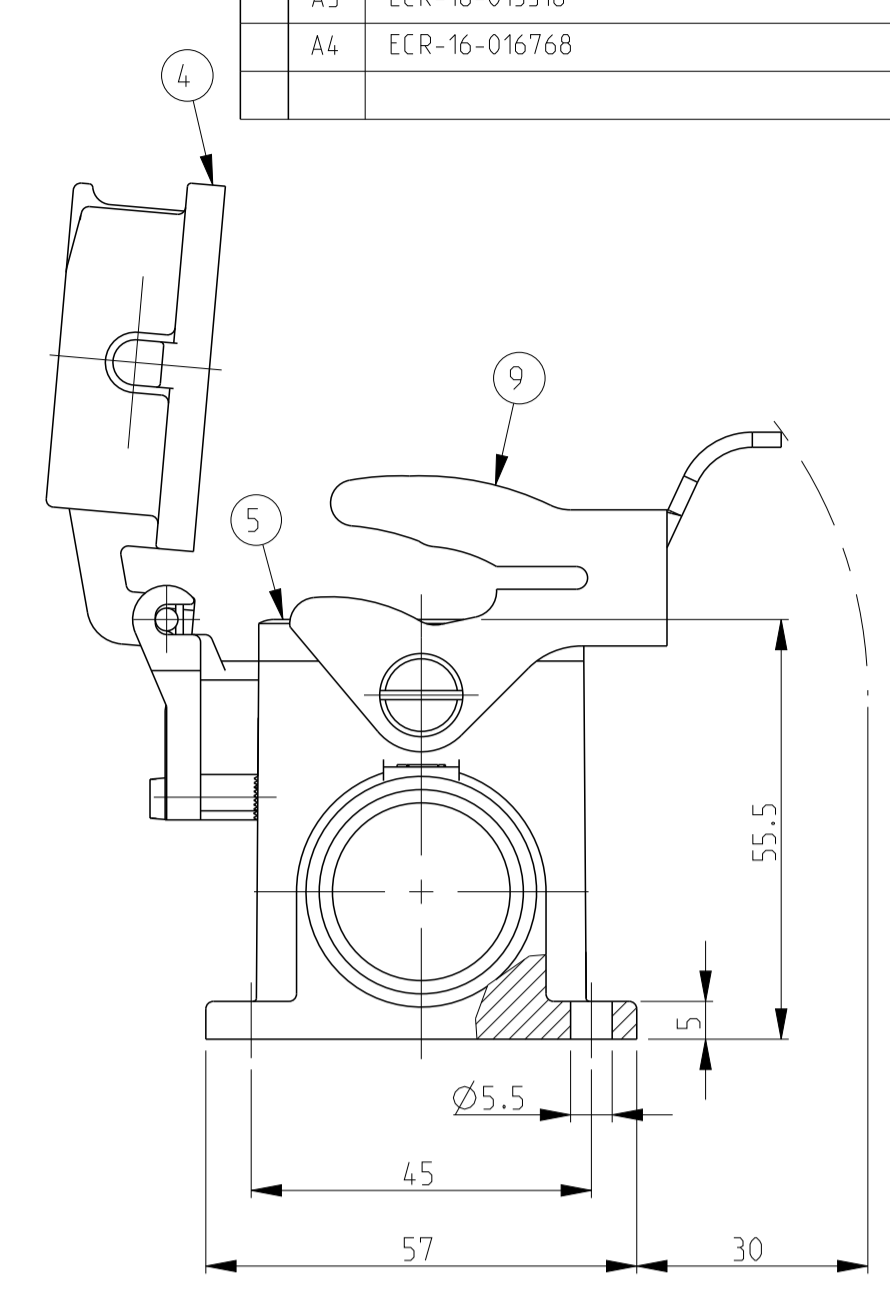
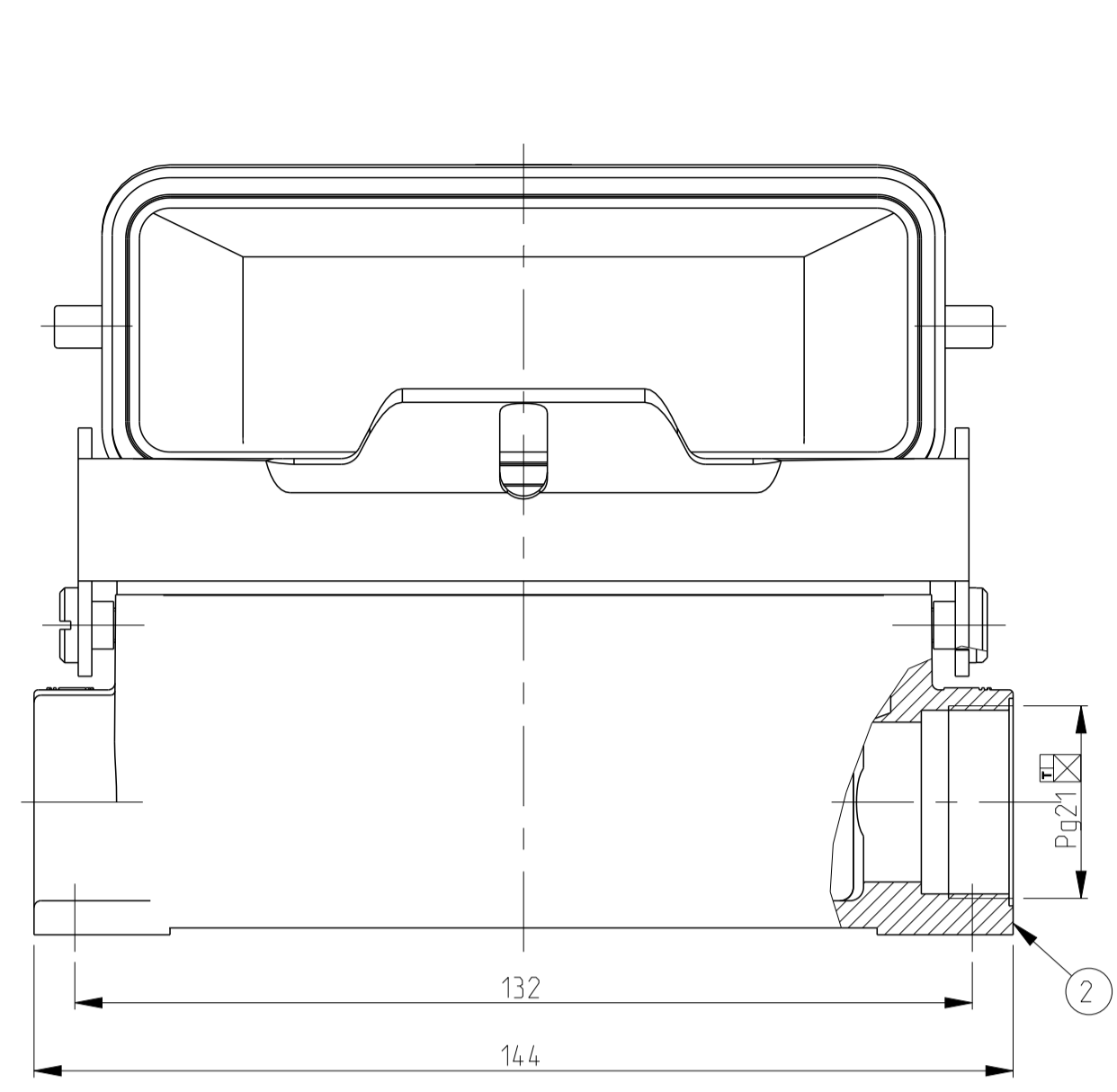
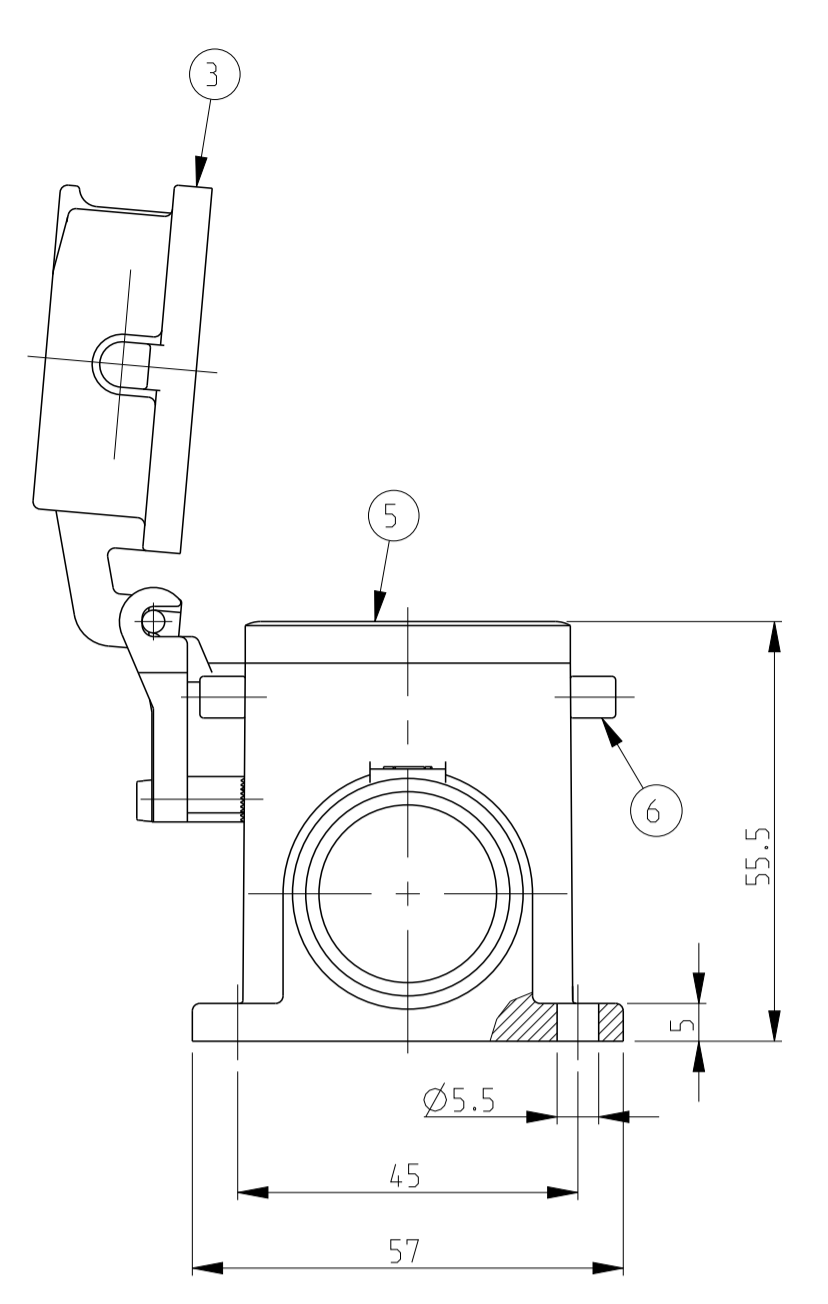
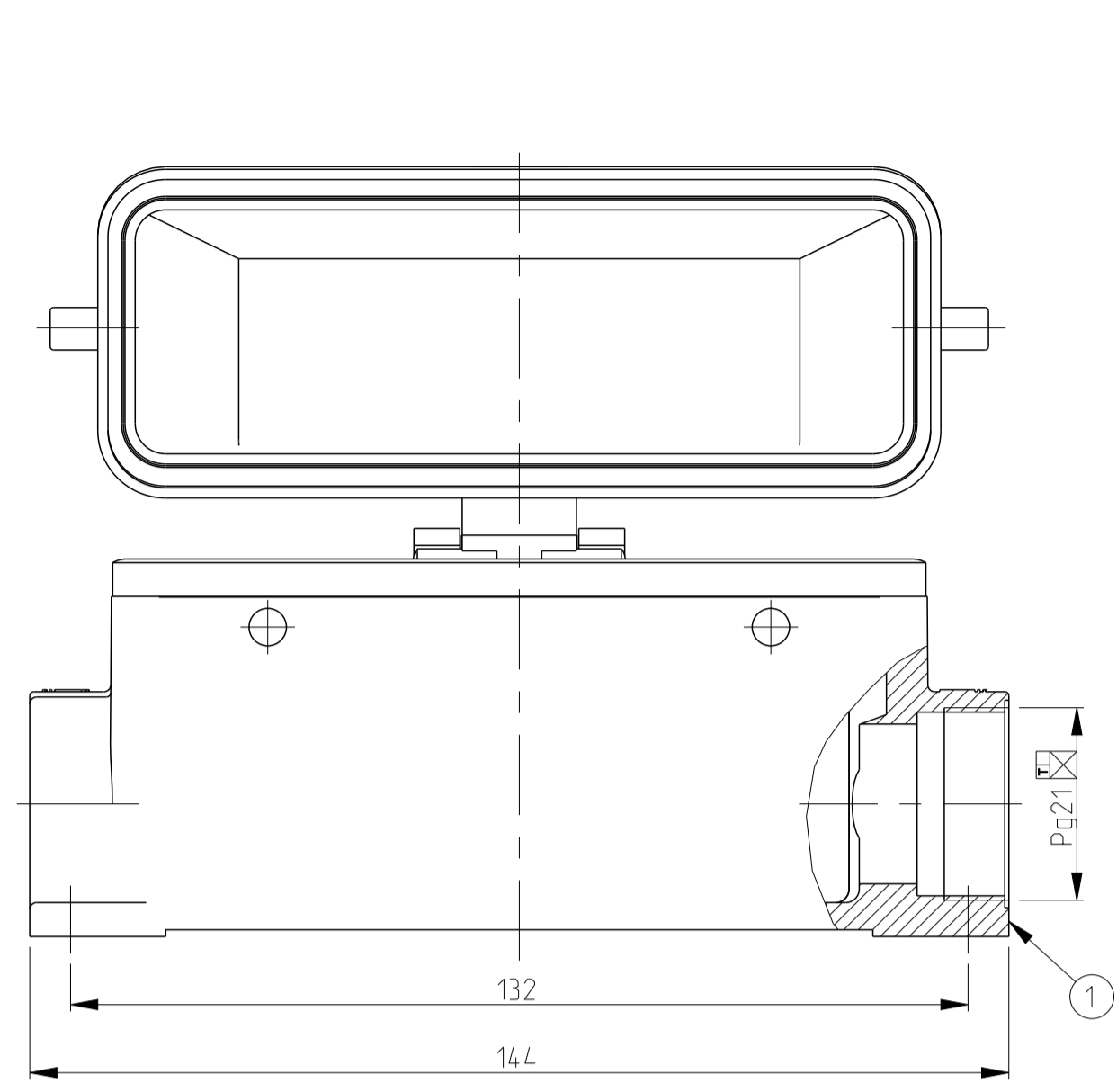
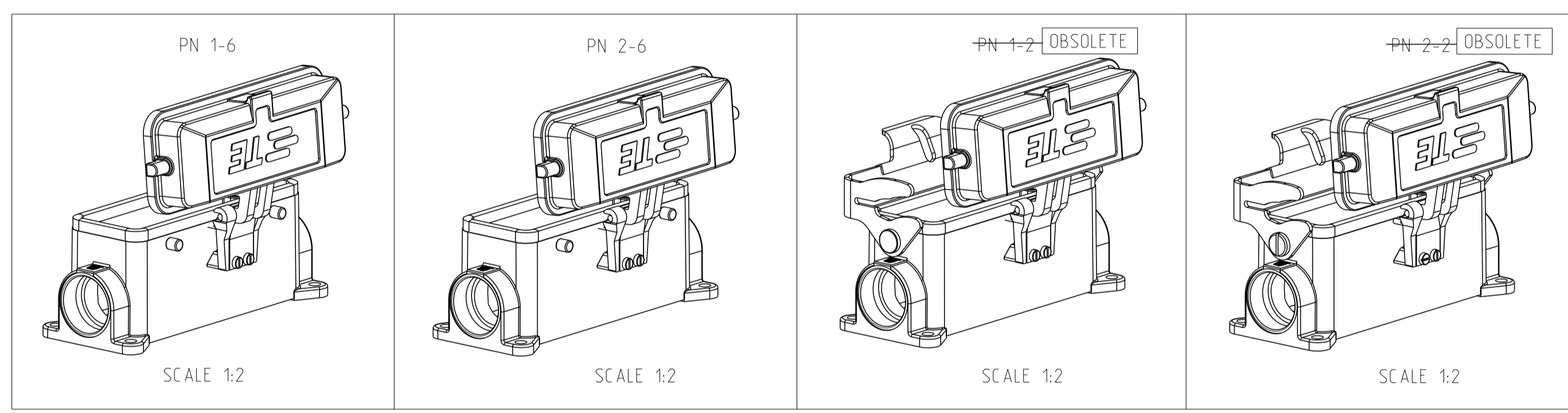

QTY	ITEM NO	DESCRIPTION	MATERIAL	SURFACE	COLOR	ITEM NO	REMARKS		
1	1	LB-Side Clip	Stainless steel	Blank		9			
1	1	LB-Side Clip	Steel	Zinc plated	Blue	8			
4	4	VS-Clip bolt	Stainless steel	Blank		7			
1	1	VS-Clip bolt	Steel	Zinc plated	Blue	6			
1	1	Profile seal	Neoprene		Black	5			
1	1	Cover finished product HB-K	Aluminium	Aluminium oxide	Black RAL 9005	4			
1	1	Cover finished product HB	Aluminium		Grey RAL 7001	3			
1	1	Surface mounted housing side entry HB-K	Aluminium	Aluminium oxide	Black RAL 9005	2			
1	1	Surface mounted housing side entry HB	Aluminium		Grey RAL 7001	1			
2-2	1-2	2-6	1-6	DESCRIPTION	MATERIAL	SURFACE	COLOR	ITEM NO	REMARKS
ORDERING TEXT									
HB-24.SGD-1.21.Z									
HB-K-24.SGD-1.21.Z									
HB-24.SGD-LB-1.21.Z									
HB-K-24.SGD-LB-1.21.Z									

THIS DRAWING IS A CONTROLLED DOCUMENT. DWN: Schneider 13.05.03, CDR: Schneider 13.05.03

**STE** TE Connectivity

NAME: Surface mounted housing side entry HB-24.SGD.1.21.Z

SIZE: A1, CAGE CODE: 00779, DRAWING NO: C=1102343, SHEET: 1 OF 1, REV: A4

Компания «Life Electronics» занимается поставками электронных компонентов импортного и отечественного производства от производителей и со складов крупных дистрибьюторов Европы, Америки и Азии.

С конца 2013 года компания активно расширяет линейку поставок компонентов по направлению коаксиальный кабель, кварцевые генераторы и конденсаторы (керамические, пленочные, электролитические), за счёт заключения дистрибьюторских договоров

Мы предлагаем:

- Конкурентоспособные цены и скидки постоянным клиентам.
- Специальные условия для постоянных клиентов.
- Подбор аналогов.
- Поставку компонентов в любых объемах, удовлетворяющих вашим потребностям.
- Приемлемые сроки поставки, возможна ускоренная поставка.
- Доставку товара в любую точку России и стран СНГ.
- Комплексную поставку.
- Работу по проектам и поставку образцов.
- Формирование склада под заказчика.
- Сертификаты соответствия на поставляемую продукцию (по желанию клиента).
- Тестирование поставляемой продукции.
- Поставку компонентов, требующих военную и космическую приемку.
- Входной контроль качества.
- Наличие сертификата ISO.

В составе нашей компании организован Конструкторский отдел, призванный помогать разработчикам, и инженерам.

Конструкторский отдел помогает осуществить:

- Регистрацию проекта у производителя компонентов.
- Техническую поддержку проекта.
- Защиту от снятия компонента с производства.
- Оценку стоимости проекта по компонентам.
- Изготовление тестовой платы монтаж и пусконаладочные работы.



Тел: +7 (812) 336 43 04 (многоканальный)

Email: [org@lifeelectronics.ru](mailto:org@lifeelectronics.ru)