

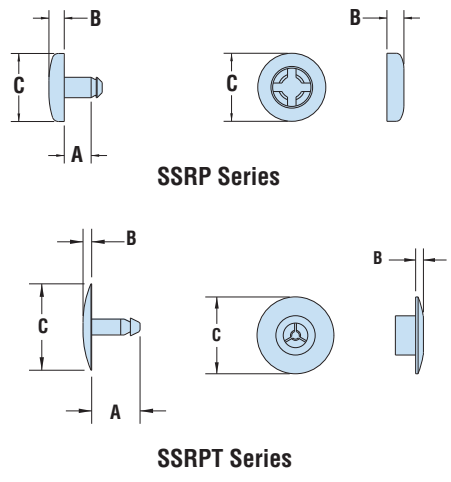

HEYClip™ Shorty Snap Rivets

Two Piece Snap Together Rivets



| WILL FIT THESE PANELS | | | | PART NO. | DESCRIPTION | PART DIMENSIONS | | | | | | STYLE |
|---|---------------------------|-------------|------------|-------------|-------------|-----------------|------|---------------|-----|-----------------|------|-------|
| MOUNTING HOLE DIA. | ASSEMBLED PANEL THICKNESS | | | | | A Length | | B Head Height | | C Head Diameter | | |
| | in. | mm. | in. | mm. | Natural | | in. | mm. | in. | mm. | in. | mm. |
| SSRP Series - Pin fits a .125" (3,2 mm) diameter hole | | | | | | | | | | | | |
| .125 | 3,2 | .030 | 0,8 | 4064 | SSRP-030 | .06 | 1,6 | .09 | 2,3 | .40 | 10,2 | 1 |
| | | .062 | 1,6 | 4065 | SSRP-062 | .10 | 2,4 | | | | | |
| | | .100 | 2,5 | 4069 | SSRP-100 | .13 | 3,4 | | | | | |
| | | .125 | 3,2 | 4071 | SSRP-125 | .16 | 4,0 | | | | | |
| | | .187 | 4,8 | 4073 | SSRP-187 | .22 | 5,6 | | | | | |
| .250 | 6,4 | 4075 | SSRP-250 | .28 | 7,2 | | | | | | | |
| FEMALE CAP for the above parts | | | | | 4077 | SSRC | n/a | .10 | 2,5 | .40 | 10,2 | 2 |
| SSRPT Series - Cap fits a .320" (8,1 mm) diameter hole | | | | | | | | | | | | |
| .320 | 8,1 | .170 - .190 | 4,3 - 4,8 | 4715 | SSRPT-190 | .21 | 5,3 | .06 | 1,6 | .40 | 10,2 | 3 |
| | | .220 - .240 | 5,6 - 6,1 | 4716 | SSRPT-220 | .26 | 6,6 | | | | | |
| | | .320 - .340 | 8,1 - 8,6 | 4717 | SSRPT-340 | .35 | 8,9 | | | | | |
| | | .320 - .600 | 8,1 - 15,2 | 4718 | SSRPT-600 | .63 | 16,0 | | | | | |
| | | ADJUSTABLE | | 4714 | SSRPT-ADJ | 1.50 | 38,1 | | | | | |
| FEMALE CAP for the above parts | | | | | 4719 | SSRCT | n/a | .06 | 1,6 | .63 | 15,9 | 5 |

Standard color natural.



- Complete assembly requires two parts. They snap into each other, thus holding flat panels together.

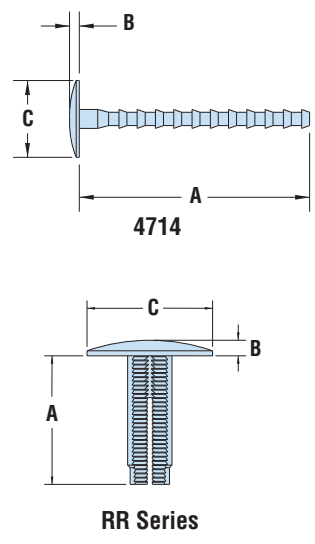

HEYClip™ Ratchet Rivets

| WILL FIT THESE PANELS | | | | PART NO. | DESCRIPTION | PART DIMENSIONS | | | | | | | |
|-----------------------|---------------------------|------|------|----------|-------------|-----------------|------------|---------------|------|-----------------|-----|-----|------|
| MOUNTING HOLE DIA. | ASSEMBLED PANEL THICKNESS | | | | | A Length | | B Head Height | | C Head Diameter | | | |
| | in. | mm. | Min. | Max. | Natural | | in. | mm. | in. | mm. | in. | mm. | |
| RR Series | | | | | | | | | | | | | |
| .281 | 7,1 | .235 | 6,0 | .297 | 7,5 | 12480 | RR 0297-41 | .23 | 5,7 | .06 | 1,6 | .41 | 10,3 |
| | | .345 | 8,8 | .500 | 12,7 | 12481 | RR 0500-41 | .34 | 8,7 | | | | |
| | | .500 | 12,7 | .813 | 20,7 | 12482 | RR 0813-41 | .49 | 12,4 | | | | |
| | | .780 | 19,8 | 1.375 | 34,9 | 12483 | RR 1375-41 | .77 | 19,5 | | | | |
| | | .235 | 6,0 | .298 | 7,6 | 12484 | RR 0298-75 | .23 | 5,7 | | | | |
| | | .345 | 8,8 | .500 | 12,7 | 12485 | RR 0500-75 | .34 | 8,7 | .09 | 2,4 | .75 | 19,1 |
| | | .500 | 12,7 | .812 | 20,6 | 12486 | RR 0812-75 | .49 | 12,4 | | | | |
| | | .780 | 19,8 | 1.375 | 34,9 | 12487 | RR 1375-75 | .77 | 19,5 | | | | |

Standard color natural.

| | |
|---------------------|----------------------------|
| Material | Nylon 6/6 |
| Flammability Rating | 94 V-2 |
| Temperature Range | 32°F (0°C) to 185°F (85°C) |

Компания «Life Electronics» занимается поставками электронных компонентов импортного и отечественного производства от производителей и со складов крупных дистрибьюторов Европы, Америки и Азии.

С конца 2013 года компания активно расширяет линейку поставок компонентов по направлению коаксиальный кабель, кварцевые генераторы и конденсаторы (керамические, пленочные, электролитические), за счёт заключения дистрибьюторских договоров

Мы предлагаем:

- Конкурентоспособные цены и скидки постоянным клиентам.
- Специальные условия для постоянных клиентов.
- Подбор аналогов.
- Поставку компонентов в любых объемах, удовлетворяющих вашим потребностям.
- Приемлемые сроки поставки, возможна ускоренная поставка.
- Доставку товара в любую точку России и стран СНГ.
- Комплексную поставку.
- Работу по проектам и поставку образцов.
- Формирование склада под заказчика.
- Сертификаты соответствия на поставляемую продукцию (по желанию клиента).
- Тестирование поставляемой продукции.
- Поставку компонентов, требующих военную и космическую приемку.
- Входной контроль качества.
- Наличие сертификата ISO.

В составе нашей компании организован Конструкторский отдел, призванный помогать разработчикам, и инженерам.

Конструкторский отдел помогает осуществить:

- Регистрацию проекта у производителя компонентов.
- Техническую поддержку проекта.
- Защиту от снятия компонента с производства.
- Оценку стоимости проекта по компонентам.
- Изготовление тестовой платы монтаж и пусконаладочные работы.



Тел: +7 (812) 336 43 04 (многоканальный)

Email: org@lifeelectronics.ru