

RF TERMINATION Type 6530.41.0001

Description

Low PIM Termination, Medium Power

PIM optimised

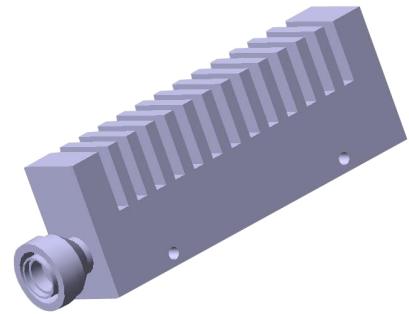

Product Configuration

Connector	7/16 jack (female)
Interface standards	IEC 60169-4_CECC 22190_DIN 47223_VG 95250

Technical Data

Electrical Data

Nominal Impedance	50 Ω
Frequency range	0.698 to 2.7 GHz
Power rating	30 Watt average power up to 55 °C ambient temperature, linearly derated to Watt at °C ambient temperature. 5000 Watt peak power
3rd order intermodulation max.	Static -160 dBc at 2x 43 dBm / 2x 20 W carrier

Mechanical Data

Weight	0.66 kg
Coupling nut torque	30 Nm

Environmental Data

Operating temperature	-35 °C to 55 °C
2011/65/EU (RoHS - including 2015/863 and 2017/2102)	compliant

Material Data

Piece Part	Material	Surface Plating
Centre contact	Bronze	Tri-metal Plating
Outer contact	Brass	Tri-metal Plating
Body	Aluminium	Black
Insulator	PFA / PTFE	

Related Documents

Outline drawing	DOU-00289420
-----------------	--------------

Ordering Information

Single Packaging	6530.41.0001
Packaging	

Additional Information

Remarks

PIM: typ. < -165 dBc
VSWR: typ. 1.10 : 1
Surface temperatur: +75 °C max. at 25 °C ambient temperatur
Mounting brackets included

Mouser Electronics

Authorized Distributor

Click to View Pricing, Inventory, Delivery & Lifecycle Information:

[HUBER+SUHNER:](#)

[6530.41.0001](#)

Компания «Life Electronics» занимается поставками электронных компонентов импортного и отечественного производства от производителей и со складов крупных дистрибьюторов Европы, Америки и Азии.

С конца 2013 года компания активно расширяет линейку поставок компонентов по направлению коаксиальный кабель, кварцевые генераторы и конденсаторы (керамические, пленочные, электролитические), за счёт заключения дистрибьюторских договоров

Мы предлагаем:

- Конкурентоспособные цены и скидки постоянным клиентам.
- Специальные условия для постоянных клиентов.
- Подбор аналогов.
- Поставку компонентов в любых объемах, удовлетворяющих вашим потребностям.
- Приемлемые сроки поставки, возможна ускоренная поставка.
- Доставку товара в любую точку России и стран СНГ.
- Комплексную поставку.
- Работу по проектам и поставку образцов.
- Формирование склада под заказчика.
- Сертификаты соответствия на поставляемую продукцию (по желанию клиента).
- Тестирование поставляемой продукции.
- Поставку компонентов, требующих военную и космическую приемку.
- Входной контроль качества.
- Наличие сертификата ISO.

В составе нашей компании организован Конструкторский отдел, призванный помогать разработчикам, и инженерам.

Конструкторский отдел помогает осуществить:

- Регистрацию проекта у производителя компонентов.
- Техническую поддержку проекта.
- Защиту от снятия компонента с производства.
- Оценку стоимости проекта по компонентам.
- Изготовление тестовой платы монтаж и пусконаладочные работы.



Тел: +7 (812) 336 43 04 (многоканальный)

Email: org@lifeelectronics.ru