

Sealing frame - CES-B10-SFFS-PLBK - 0801660

Please be informed that the data shown in this PDF Document is generated from our Online Catalog. Please find the complete data in the user's documentation. Our General Terms of Use for Downloads are valid (<http://download.phoenixcontact.com>)

Sealing frame with screw locking, size B10, with flat gasket, for 6 small sleeves



Key commercial data

Packing unit	1 PCE
Weight per Piece (excluding packing)	120.0 GRM
Custom tariff number	85472000
Country of origin	Poland

Technical data

Dimensions

Length	99.2 mm
Width	58.5 mm
Height	20 mm

Ambient conditions

Degree of protection	IP55
	IP65 (when using a CES-SRC../CES-LRC.. cone sleeve and a cable binder)
Ambient temperature (operation)	-40 °C ... 120 °C

General

Frame type	Sealing frame
Material	PA
Inflammability class according to UL 94	V0
Color	black
Torque	2 Nm ... 4 Nm (Locking screw)

Sealing frame - CES-B10-SFFS-PLBK - 0801660

Technical data

General

Installation instructions	Verriegelungsschraube M4 mit 3 mm Innensechskantkopf, Drehmoment 2 ... 4 Nm, 1 große Tülle benötigt die Plätze von 4 kleinen Tüllen, Befestigungsschraube M4
	Use CES-B10-WRG-BK flat gasket for IP55 protection class

Classifications

eCl@ss

eCl@ss 4.0	23110102
eCl@ss 4.1	23110102
eCl@ss 5.0	23110102
eCl@ss 5.1	23110102
eCl@ss 6.0	23110102
eCl@ss 7.0	23110102
eCl@ss 8.0	23110102

ETIM

ETIM 3.0	EC001121
ETIM 4.0	EC002498
ETIM 5.0	EC002498

UNSPSC

UNSPSC 6.01	27113201
UNSPSC 7.0901	27113201
UNSPSC 11	27113201
UNSPSC 12.01	27113201
UNSPSC 13.2	27113201

Approvals

Approvals

Approvals

UL Recognized / cUL Recognized / cULus Recognized

Ex Approvals

Sealing frame - CES-B10-SFFS-PLBK - 0801660

Approvals

Approvals submitted

Approval details

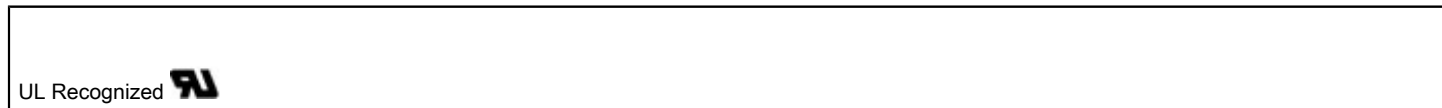

Accessories

Accessories

Mounting material

Screw - CES-SFFS-H - 0801728



M4 replacement screw with 4 mm Allen screw head for sealing frame with screw locking

Screwdriver tools

Screwdriver - SF-M BH - 1212070



Bit screwdriver, with 1/4" quick-action chuck, handle length 119 mm, 2-component handle, with non-slip grip, suitable for bits according to DIN 3126-C 6.3 and E 6.3/ISO 1173, magnetic

Sealing frame - CES-B10-SFFS-PLBK - 0801660

Accessories

Screwdriver - SF-BIT-HEX 3-50 - 1212647



Screw bit, hexagon, E6.3-1/4" drive, size: Hex 3 x 50 mm, hardened, suitable for holder according to DIN 3126-F6.3/ISO 1173

Seal

Flat gasket - CES-B10-WRG-BK - 0801725



Flat gasket made of NBR, size B10

Drawings

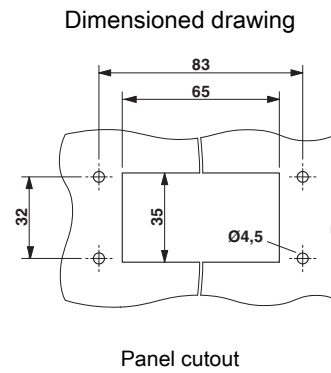
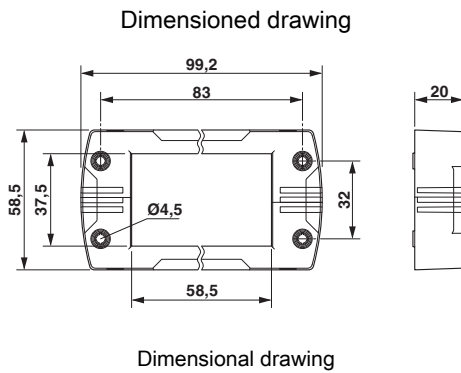

Компания «Life Electronics» занимается поставками электронных компонентов импортного и отечественного производства от производителей и со складов крупных дистрибьюторов Европы, Америки и Азии.

С конца 2013 года компания активно расширяет линейку поставок компонентов по направлению коаксиальный кабель, кварцевые генераторы и конденсаторы (керамические, пленочные, электролитические), за счёт заключения дистрибьюторских договоров

Мы предлагаем:

- Конкурентоспособные цены и скидки постоянным клиентам.
- Специальные условия для постоянных клиентов.
- Подбор аналогов.
- Поставку компонентов в любых объемах, удовлетворяющих вашим потребностям.
- Приемлемые сроки поставки, возможна ускоренная поставка.
- Доставку товара в любую точку России и стран СНГ.
- Комплексную поставку.
- Работу по проектам и поставку образцов.
- Формирование склада под заказчика.
- Сертификаты соответствия на поставляемую продукцию (по желанию клиента).
- Тестирование поставляемой продукции.
- Поставку компонентов, требующих военную и космическую приемку.
- Входной контроль качества.
- Наличие сертификата ISO.

В составе нашей компании организован Конструкторский отдел, призванный помогать разработчикам, и инженерам.

Конструкторский отдел помогает осуществить:

- Регистрацию проекта у производителя компонентов.
- Техническую поддержку проекта.
- Защиту от снятия компонента с производства.
- Оценку стоимости проекта по компонентам.
- Изготовление тестовой платы монтаж и пусконаладочные работы.



Тел: +7 (812) 336 43 04 (многоканальный)

Email: org@lifeelectronics.ru