

THIS DRAWING IS UNPUBLISHED. RELEASED FOR PUBLICATION 20
 © COPYRIGHT 20 BY - ALL RIGHTS RESERVED.

| REVISIONS | | | | |
|-----------|-----|---------------------------|-----------|----------|
| P | LTR | DESCRIPTION | DATE | DWN APVD |
| B5 | | REVISED PER ECR-16-011494 | 20JUN2017 | NK CX |

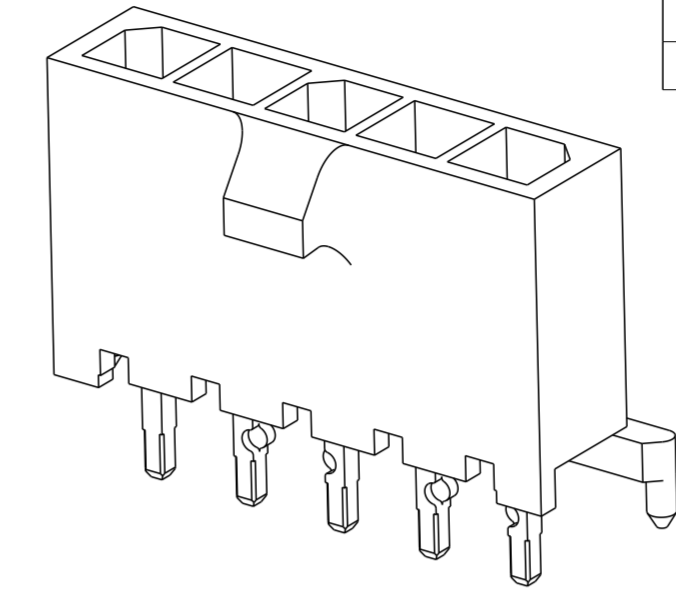

- 1 MATERIAL: CONTACTS - BRASS
HOUSING - UL 94V-0 RATED HIGH TEMP NYLON, COLOR BLACK.
- 2 PLATING: CONTACTS - 2.54µm MINIMUM TIN-LEAD OVER 1.27µm MINIMUM NICKEL.
- 4 RECOMMENDED PC BOARD THICKNESS OF 1.57.
- 5 RETENTION BUMP FEATURES FACE EACH OTHER, TYPICAL ALL CONFIGURATIONS.
- 6 PLATING: CONTACTS - 2.54µm MINIMUM MATTE TIN OVER 1.27µm MINIMUM NICKEL.
- 7 SELECTIVE LOADED CONFIGURATION.

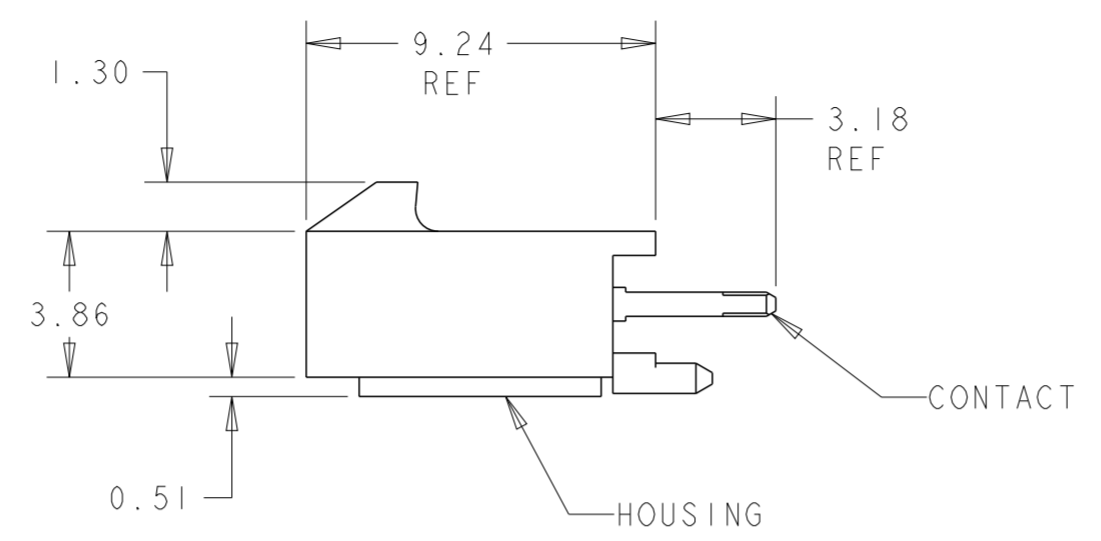
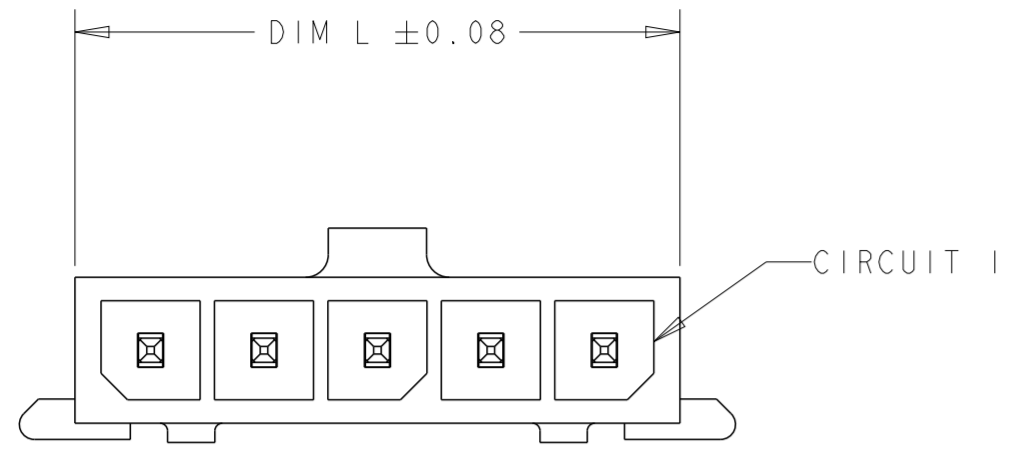
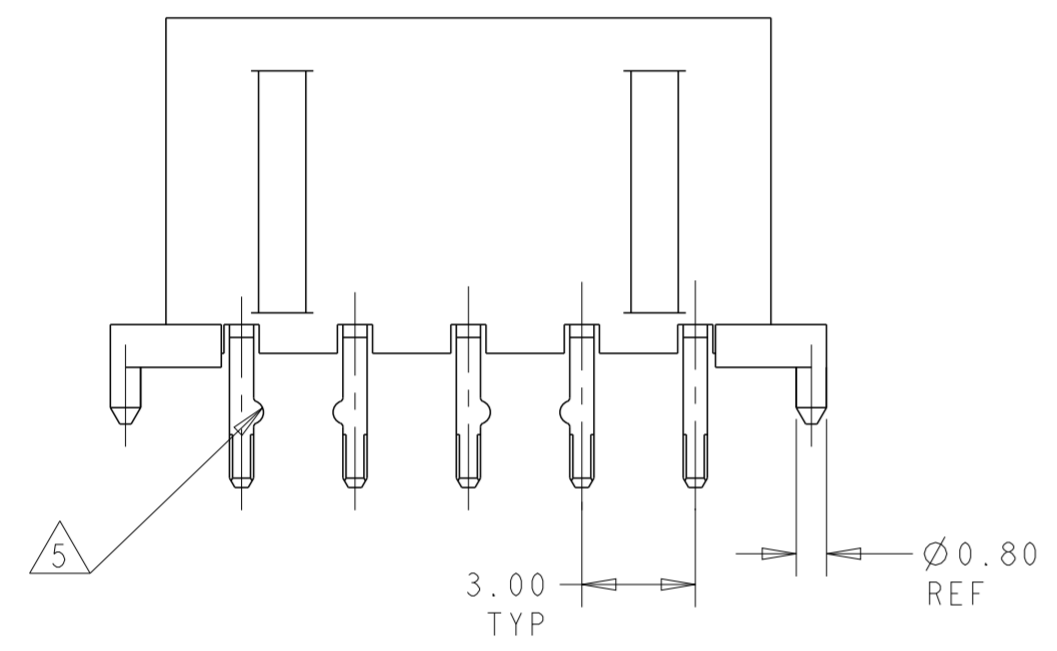

| 7 | |
|--------------|-------------|
| 1, 4, 7, 10 | 4-1445050-0 |
| PIN INSERTED | PART NUMBER |

| 7 | 6 | 1, 4, 7, 10 | 27.00 | 33.14 | 31.00 | 10 | 4-1445050-0 |
|---|---|--------------|-------|-------|-------|----|-------------|
| 6 | 6 | 1, 2, 11, 12 | 33.00 | 39.14 | 37.00 | 12 | 3-1445050-2 |
| 6 | 6 | 1, 2, 9, 10 | 30.00 | 36.14 | 34.00 | 11 | 3-1445050-1 |
| 6 | 6 | 1, 2, 9, 10 | 27.00 | 33.14 | 31.00 | 10 | 3-1445050-0 |
| 6 | 6 | 1, 2, 7, 8 | 24.00 | 30.14 | 28.00 | 9 | 2-1445050-9 |
| 6 | 6 | 1, 2, 7, 8 | 21.00 | 27.14 | 25.00 | 8 | 2-1445050-8 |
| 6 | 6 | 1, 2, 5, 6 | 18.00 | 24.14 | 22.00 | 7 | 2-1445050-7 |
| 6 | 6 | 1, 2, 5, 6 | 15.00 | 21.14 | 19.00 | 6 | 2-1445050-6 |
| 6 | 6 | 1, 2, 3, 4 | 12.00 | 18.14 | 16.00 | 5 | 2-1445050-5 |
| 6 | 6 | 1, 2, 3, 4 | 9.00 | 15.14 | 13.00 | 4 | 2-1445050-4 |
| 6 | 6 | 1, 2 | 6.00 | 12.14 | 10.00 | 3 | 2-1445050-3 |
| 6 | 6 | 1, 2 | 3.00 | 9.14 | 7.00 | 2 | 2-1445050-2 |
| 2 | 2 | 1, 2, 11, 12 | 33.00 | 39.14 | 37.00 | 12 | +1445050-2 |
| 2 | 2 | 1, 2, 9, 10 | 30.00 | 36.14 | 34.00 | 11 | +1445050-1 |
| 2 | 2 | 1, 2, 9, 10 | 27.00 | 33.14 | 31.00 | 10 | +1445050-0 |
| 2 | 2 | 1, 2, 7, 8 | 24.00 | 30.14 | 28.00 | 9 | +445050-9 |
| 2 | 2 | 1, 2, 7, 8 | 21.00 | 27.14 | 25.00 | 8 | +445050-8 |
| 2 | 2 | 1, 2, 5, 6 | 18.00 | 24.14 | 22.00 | 7 | +445050-7 |
| 2 | 2 | 1, 2, 5, 6 | 15.00 | 21.14 | 19.00 | 6 | +445050-6 |
| 2 | 2 | 1, 2, 3, 4 | 12.00 | 18.14 | 16.00 | 5 | +445050-5 |
| 2 | 2 | 1, 2, 3, 4 | 9.00 | 15.14 | 13.00 | 4 | +445050-4 |
| 2 | 2 | 1, 2 | 6.00 | 12.14 | 10.00 | 3 | +445050-3 |
| 2 | 2 | 1, 2 | 3.00 | 9.14 | 7.00 | 2 | +445050-2 |

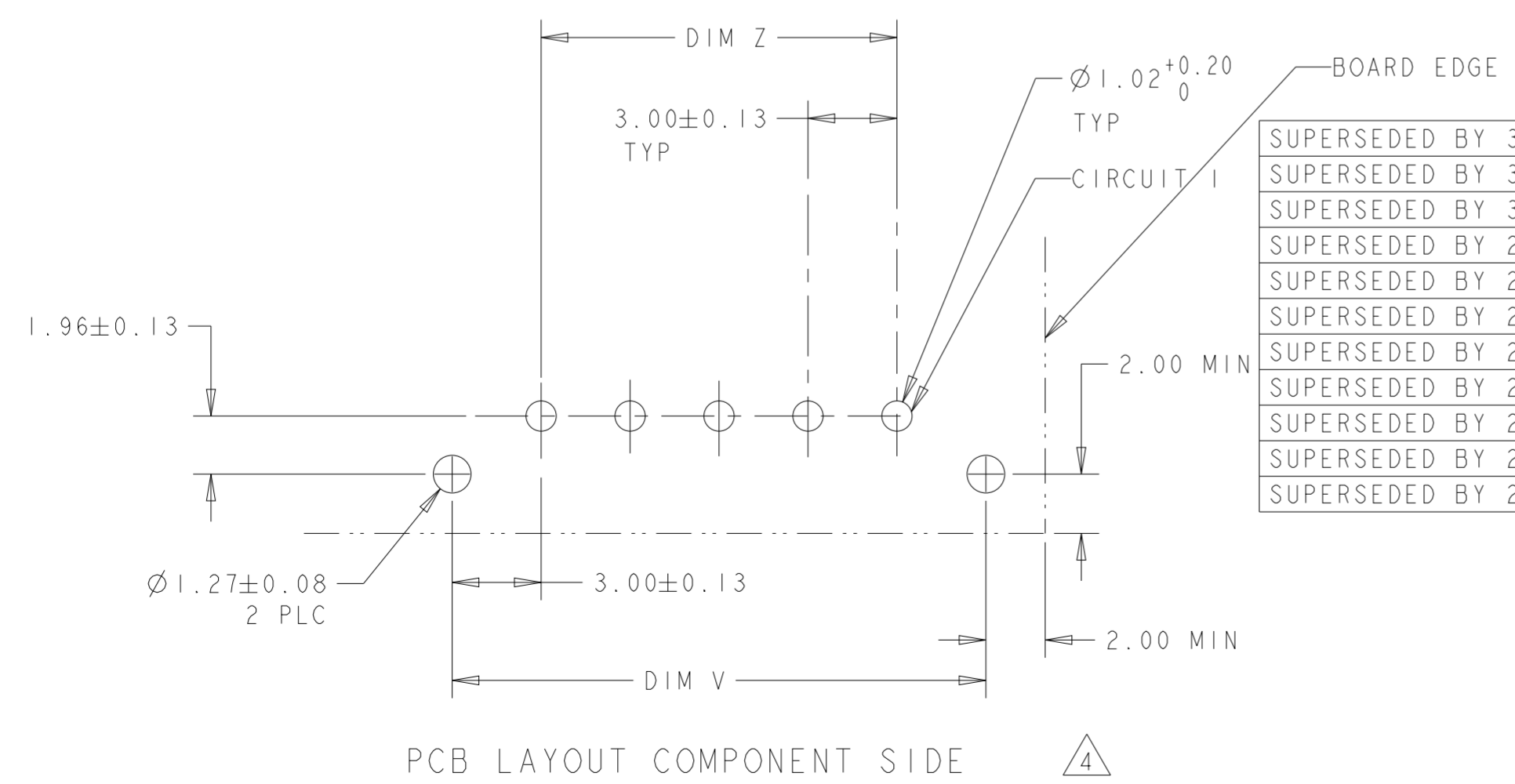

| |
|---------------------------|
| SUPERSEDED BY 3-1445050-2 |
| SUPERSEDED BY 3-1445050-1 |
| SUPERSEDED BY 3-1445050-0 |
| SUPERSEDED BY 2-1445050-9 |
| SUPERSEDED BY 2-1445050-8 |
| SUPERSEDED BY 2-1445050-7 |
| SUPERSEDED BY 2-1445050-6 |
| SUPERSEDED BY 2-1445050-5 |
| SUPERSEDED BY 2-1445050-4 |
| SUPERSEDED BY 2-1445050-3 |
| SUPERSEDED BY 2-1445050-2 |

| FINISH | CON POS W/RET BUMP 5 | DIM Z | DIM V | DIM L | NO. OF POSN | PART NUMBER |
|----------------------------------------|----------------------|----------------------------------------|-------|-------------------------------|-------------|-------------|
| THIS DRAWING IS A CONTROLLED DOCUMENT. | | | | | | |
| DIMENSIONS: mm | | TOLERANCES UNLESS OTHERWISE SPECIFIED: | | DWN J. ROOT 08OCT2000 | | |
| MATERIAL 1 | | SEE TABLE | | CHK K. WHITAKER 19OCT2000 | | |
| | | | | APVD K. WHITAKER 12-MAR-2001 | | |
| | | | | PRODUCT SPEC | | |
| | | | | APPLICATION SPEC | | |
| | | | | WEIGHT | | |
| | | | | CUSTOMER DRAWING | | |
| | | | | SCALE 5:1 SHEET 1 OF 1 REV B5 | | |

TE Connectivity

NAME: VERTICAL THRU HOLE HEADER ASSY, TIN CONTACTS W/PCB POLARIZATION FEATURE, SINGLE ROW, MICRO MATE-N-LOK™

SIZE: A2 CAGE CODE: 00779 DRAWING NO: 1445050 RESTRICTED TO: -

Компания «Life Electronics» занимается поставками электронных компонентов импортного и отечественного производства от производителей и со складов крупных дистрибьюторов Европы, Америки и Азии.

С конца 2013 года компания активно расширяет линейку поставок компонентов по направлению коаксиальный кабель, кварцевые генераторы и конденсаторы (керамические, пленочные, электролитические), за счёт заключения дистрибьюторских договоров

Мы предлагаем:

- Конкуренспособные цены и скидки постоянным клиентам.
- Специальные условия для постоянных клиентов.
- Подбор аналогов.
- Поставку компонентов в любых объемах, удовлетворяющих вашим потребностям.
- Приемлемые сроки поставки, возможна ускоренная поставка.
- Доставку товара в любую точку России и стран СНГ.
- Комплексную поставку.
- Работу по проектам и поставку образцов.
- Формирование склада под заказчика.
- Сертификаты соответствия на поставляемую продукцию (по желанию клиента).
- Тестирование поставляемой продукции.
- Поставку компонентов, требующих военную и космическую приемку.
- Входной контроль качества.
- Наличие сертификата ISO.

В составе нашей компании организован Конструкторский отдел, призванный помогать разработчикам, и инженерам.

Конструкторский отдел помогает осуществить:

- Регистрацию проекта у производителя компонентов.
- Техническую поддержку проекта.
- Защиту от снятия компонента с производства.
- Оценку стоимости проекта по компонентам.
- Изготовление тестовой платы монтаж и пусконаладочные работы.



Тел: +7 (812) 336 43 04 (многоканальный)

Email: org@lifeelectronics.ru