



PART NO. : TD04-2006QRL

16PIN DIP ISOLATION MODULE
MEET REQUIREMENTS OF 10BASE-T
FILTERLESS SOLUTION

UL/EN60950 AND DEMKO RECOGNIZED
RoHS COMPLIANT

COMPATIBLE TO LEAD-FREE WAVE SOLDERING
PROCESS FOR THROUGH HOLE COMPONENTS
EXTENDED OPERATING TEMP. -40/+85°C

ELECTRICAL SPECIFICATIONS @25° C

TURNS RATIO
 P1-3:P16-14 1CT:1CT ±3%
 P6-8:P11-9 1CT:1CT ±3%
 OCL P1-3,P6-8 200µH typ
 DCR P1-3,P6-8 0.4Ω max
 Cw/w 15pF max
 LL P1-3,P6-8 0.3µH max
 ISOLATION 2000Vrms

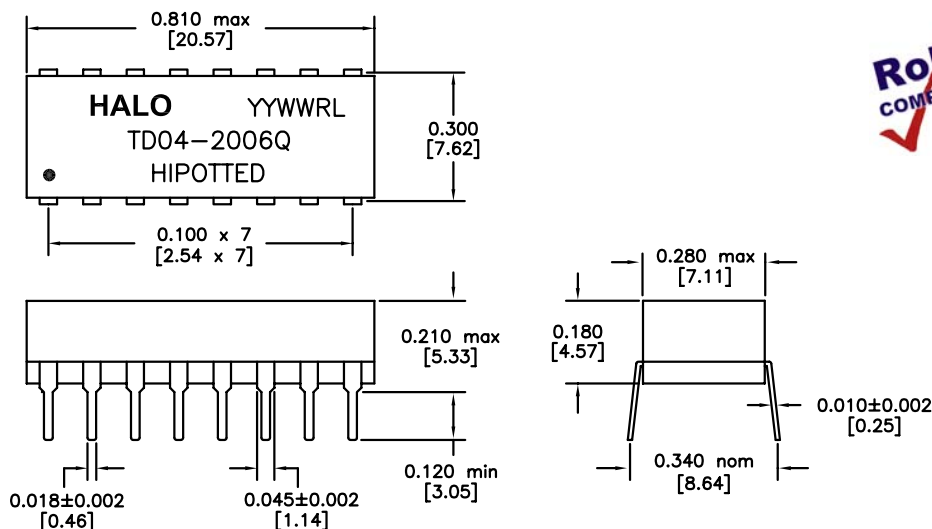

DIMENSIONS: Inch [mm]
TOLERANCES: ±0.005 INCH IF NOT SPECIFIED

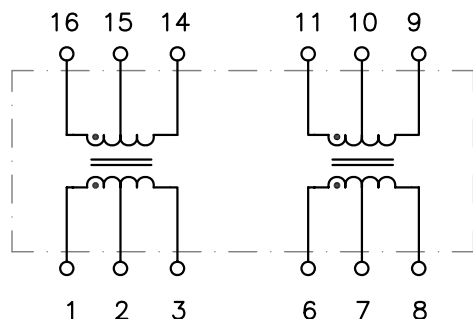

HALO/PBL

CALIFORNIA, USA
KOWLOON, HONG KONG
SINGAPORE

HALO/PBL CALIFORNIA, USA KOWLOON, HONG KONG SINGAPORE	TITLE	16PIN ISOLATION MODULE	SIGNATURES	DATE	REV.	DESC.	DATE
	FOR	10BASE-T	DRAWN PETER LU	12/12/06	A		
	PART NO.	TD04-2006QRL	CHECKED LEI KEONG	12/12/06			
	SCALE	NONE	APPROVED PETER LU	12/12/06			
	PAGE	1 OF 1	FILE	TD04QRL.DWG			

Компания «Life Electronics» занимается поставками электронных компонентов импортного и отечественного производства от производителей и со складов крупных дистрибьюторов Европы, Америки и Азии.

С конца 2013 года компания активно расширяет линейку поставок компонентов по направлению коаксиальный кабель, кварцевые генераторы и конденсаторы (керамические, пленочные, электролитические), за счёт заключения дистрибьюторских договоров

Мы предлагаем:

- Конкурентоспособные цены и скидки постоянным клиентам.
- Специальные условия для постоянных клиентов.
- Подбор аналогов.
- Поставку компонентов в любых объемах, удовлетворяющих вашим потребностям.
- Приемлемые сроки поставки, возможна ускоренная поставка.
- Доставку товара в любую точку России и стран СНГ.
- Комплексную поставку.
- Работу по проектам и поставку образцов.
- Формирование склада под заказчика.
- Сертификаты соответствия на поставляемую продукцию (по желанию клиента).
- Тестирование поставляемой продукции.
- Поставку компонентов, требующих военную и космическую приемку.
- Входной контроль качества.
- Наличие сертификата ISO.

В составе нашей компании организован Конструкторский отдел, призванный помогать разработчикам, и инженерам.

Конструкторский отдел помогает осуществить:

- Регистрацию проекта у производителя компонентов.
- Техническую поддержку проекта.
- Защиту от снятия компонента с производства.
- Оценку стоимости проекта по компонентам.
- Изготовление тестовой платы монтаж и пусконаладочные работы.



Тел: +7 (812) 336 43 04 (многоканальный)

Email: org@lifeelectronics.ru