

Article: **10134281-001LF**

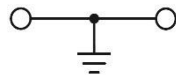

Earth Terminal Block - yellowgreen  
Screw connection - 10mm<sup>2</sup> / 6AWG - Width 10 mm

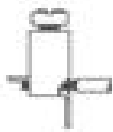

## GENERAL DATA

Series	<b>EURO E10</b>
Item	<b>10134281</b>
Weight/Piece	<b>30.1 g</b>
Colour	<b>YellowGreen</b>
Q.ty p.pck.	<b>50</b>

## TECHNICAL DATA / DIMENSIONS

### Dimensions

Width mm	10
Length mm	58
Height mm	44
Mounting type (EN 60715)	Omega TH35

### Technical data

Maximum load current	-
Insulating material	PA
Self-extinguishing degree acc. to UL94	V2
Rated surge voltage	6kV
Pollution degree	3
Surge voltage category	III
Insulating material group	I
Nominal Voltage	-
Nominal Current	-
Temperature index, insulating material – Elec. UL 746 B - RTI	130°C
Static insulating material lower permissible temperature	-60°C

### Connection data

Conductor cross-section solid min/max	1.5 / 10 mm <sup>2</sup>
Conductor cross-section stranded min/max	1.5 / 10 mm <sup>2</sup>

# Euro Earth Terminal Block

AWG min/max	20-6 AWG
Max conductor cross-section stranded with ferrule with plastic sleeve	10 mm <sup>2</sup> / L=12 mm
Stripping length	max 13 mm
Screw	M4 – Zinc plated steel
Tightening torque	1.2Nm / 20 Lbln.
Earth Screw	M3,5 – Zinc plated steel
Tightening torque	0.6Nm / 7 Lbln.
Clamp	Zinc plated steel
Metal part	Zinc plated steel

## APPROVALS

### RINA

**EN60947-7-2**

10mm<sup>2</sup>

**EN60068-2-11**

Salt mist test for 96 hours



**UL1059**

AWG 20-6

## TECHNICAL DRAWINGS

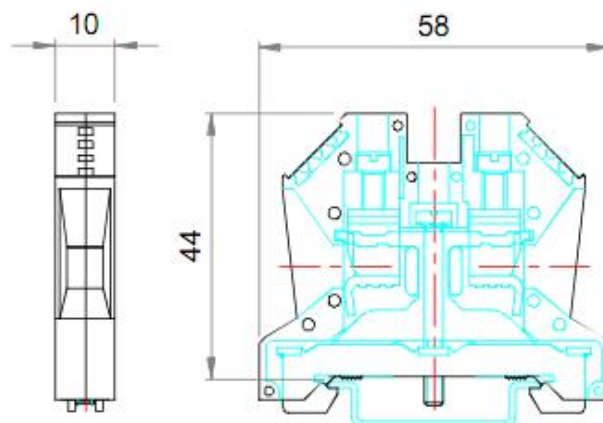

## ACCESSORIES

**Marking**

Item	Description
<b>10134398-001LF</b>	Single-digit marking tag (5 x 3 mm) - white
<b>10134398-002LF ~ 10134398-011LF</b>	Single-digit marking tag (5 x 3 mm) – with marking: 0 ~ 9
<b>10134398-012LF ~ 10134398-036LF</b>	Single-digit marking tag (5 x 3 mm) – with marking: A ~ Z
<b>10134399-001LF</b>	Marking tag adapter – 6 slots for marking tags
<b>10134401-001LF</b>	Marking tags (6 x 12 mm) - white ( <i>special marking on request</i> )

**DIN RAIL system - Mounting and Installation material**

Item	Description
<b>10134392-001LF</b>	Steel Omega rail TH35/7,5mm - 2mt length
<b>10134393-001LF</b>	Slotted steel Omega rail TH35/7,5mm - 2mt length
<b>10134394-001LF</b>	Steel Omega rail TH35/15mm - 2mt length
<b>10134395-001LF</b>	Slotted steel Omega rail TH35/15mm - 2mt length
<b>10134387-001LF</b>	Angled support bracket
<b>10134389-001LF</b>	EURO STOP – End bracket width 9
<b>10134390-001LF</b>	EURO STOP – End bracket width 6
<b>10134391-001LF</b>	EURO STOP – Snap-on end bracket width 6

Компания «Life Electronics» занимается поставками электронных компонентов импортного и отечественного производства от производителей и со складов крупных дистрибьюторов Европы, Америки и Азии.

С конца 2013 года компания активно расширяет линейку поставок компонентов по направлению коаксиальный кабель, кварцевые генераторы и конденсаторы (керамические, пленочные, электролитические), за счёт заключения дистрибьюторских договоров

Мы предлагаем:

- Конкурентоспособные цены и скидки постоянным клиентам.
- Специальные условия для постоянных клиентов.
- Подбор аналогов.
- Поставку компонентов в любых объемах, удовлетворяющих вашим потребностям.
- Приемлемые сроки поставки, возможна ускоренная поставка.
- Доставку товара в любую точку России и стран СНГ.
- Комплексную поставку.
- Работу по проектам и поставку образцов.
- Формирование склада под заказчика.
- Сертификаты соответствия на поставляемую продукцию (по желанию клиента).
- Тестирование поставляемой продукции.
- Поставку компонентов, требующих военную и космическую приемку.
- Входной контроль качества.
- Наличие сертификата ISO.

В составе нашей компании организован Конструкторский отдел, призванный помогать разработчикам, и инженерам.

Конструкторский отдел помогает осуществить:

- Регистрацию проекта у производителя компонентов.
- Техническую поддержку проекта.
- Защиту от снятия компонента с производства.
- Оценку стоимости проекта по компонентам.
- Изготовление тестовой платы монтаж и пусконаладочные работы.



Тел: +7 (812) 336 43 04 (многоканальный)

Email: [org@lifeelectronics.ru](mailto:org@lifeelectronics.ru)