

# First Sensor PIN Photo Diode Data Sheet

## Part Description PC0.55-5 TO

Order # 501257

Version 28-11-11

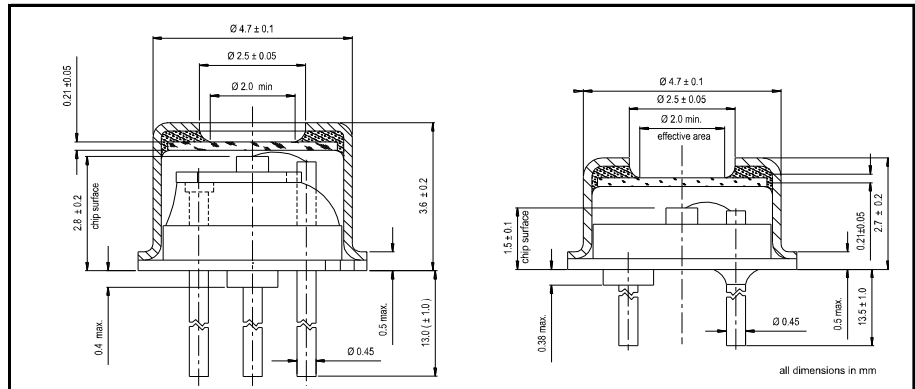
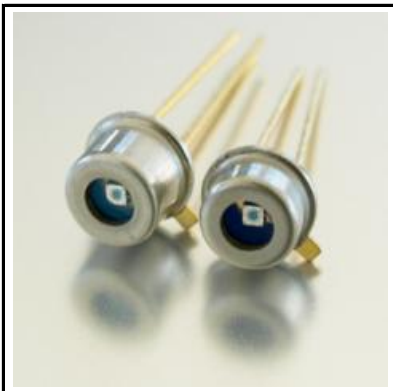

### Features

- 840 µm diameter active area
- Low dark current
- Fast response time
- High speed epitaxy

### Description

High speed epitaxy PIN photodiode with 0.55 mm<sup>2</sup> circular active area. Metal can type hermetic TO52 package with clear glass window. Two TO52 types available, customization on request.

### Application

- Pulsed light detection
- High speed photometry
- High speed optical communications
- Fiber optic light monitoring

### RoHS

2002/95/EC



### Absolute maximum ratings

Symbol	Parameter	Min	Max	Unit
T <sub>STG</sub>	Storage temp	-55	125	°C
T <sub>OP</sub>	Operating temp	-40	100	°C
V <sub>max</sub>	Max reverse voltage		40	V
I <sub>PEAK</sub>	Peak DC current		10	mA

### Spectral response (23 °C)

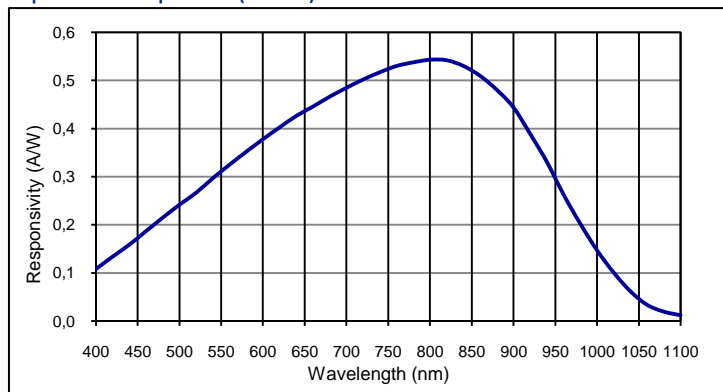

### Schematic 501257

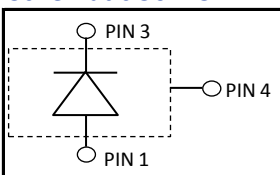

### Electro-optical characteristics @ 23°C

Symbol	Characteristic	Test Condition	Min	Typ	Max	Unit
	Active area		diameter 840			µm
	Active area		0.55			mm <sup>2</sup>
I <sub>D</sub>	Dark current	V <sub>R</sub> = 20 V		0.2		nA
C	Capacitance	V <sub>R</sub> = 0 V		10		pF
C	Capacitance	V <sub>R</sub> = 20 V		2		pF
	Responsivity	λ = 635 nm		0.4		A/W
	Responsivity	λ = 800 nm		0.52		A/W
t <sub>R</sub>	Rise time	V <sub>R</sub> = 20 V; λ = 850 nm; R <sub>L</sub> = 50 Ω		1		ns
V <sub>BR</sub>	Breakdown voltage	I <sub>R</sub> = 2 µA	40	50		V
	Shunt resistance	V <sub>R</sub> = 10 mV		500		MΩ
	N.E.P.	V <sub>R</sub> = 20 V; λ = 850 nm		1.5 E-14		W/√Hz

#### European, International Sales:



First Sensor AG  
 Peter-Behrens-Strasse 15  
 12459 Berlin  
 Germany  
 T +49 30 6399 2399  
 F +49 30 639923-752  
 sales.opto@first-sensor.com

#### USA:



First Sensor Inc.  
 5700 Corsa Avenue #105  
 Westlake Village  
 CA 91362 USA  
 T +1 818 706 3400  
 F +1 818 889 7053  
 sales.us@first-sensor.com

Quantum efficiency (23 °C)

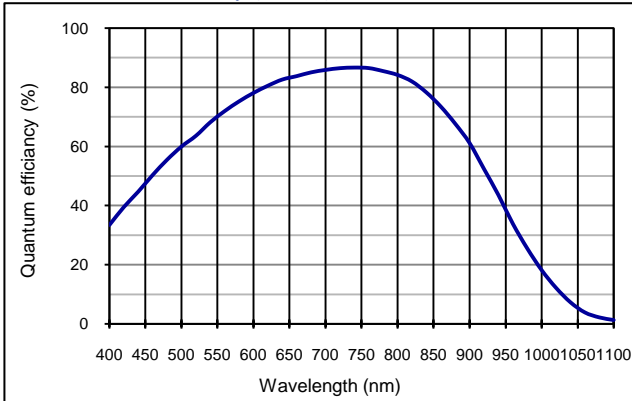

Capacitance as fct of reverse bias (23 °C)

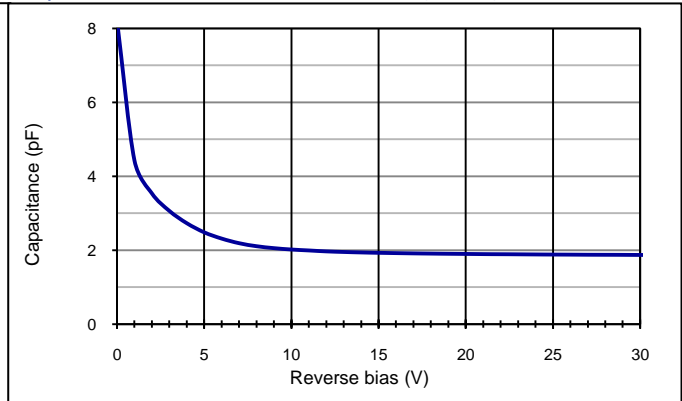

Dark current as fct of bias (23 °C)

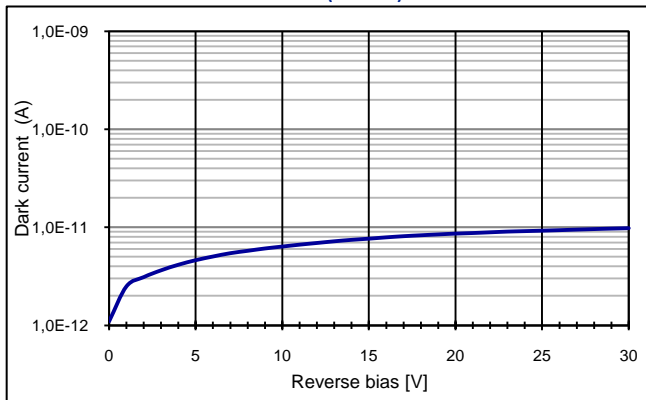

**Application hints:**

Please refer to document "Instructions for handling and processing"

**Package dimension:**

Small quantities: Foam pad, boxed (12 cm x 16.5 cm)

**European, International Sales:**



First Sensor AG  
 Peter-Behrens-Strasse 15  
 12459 Berlin  
 Germany  
 T +49 30 6399 2399  
 F +49 30 639923-752  
 sales.opto@first-sensor.com

**USA:**

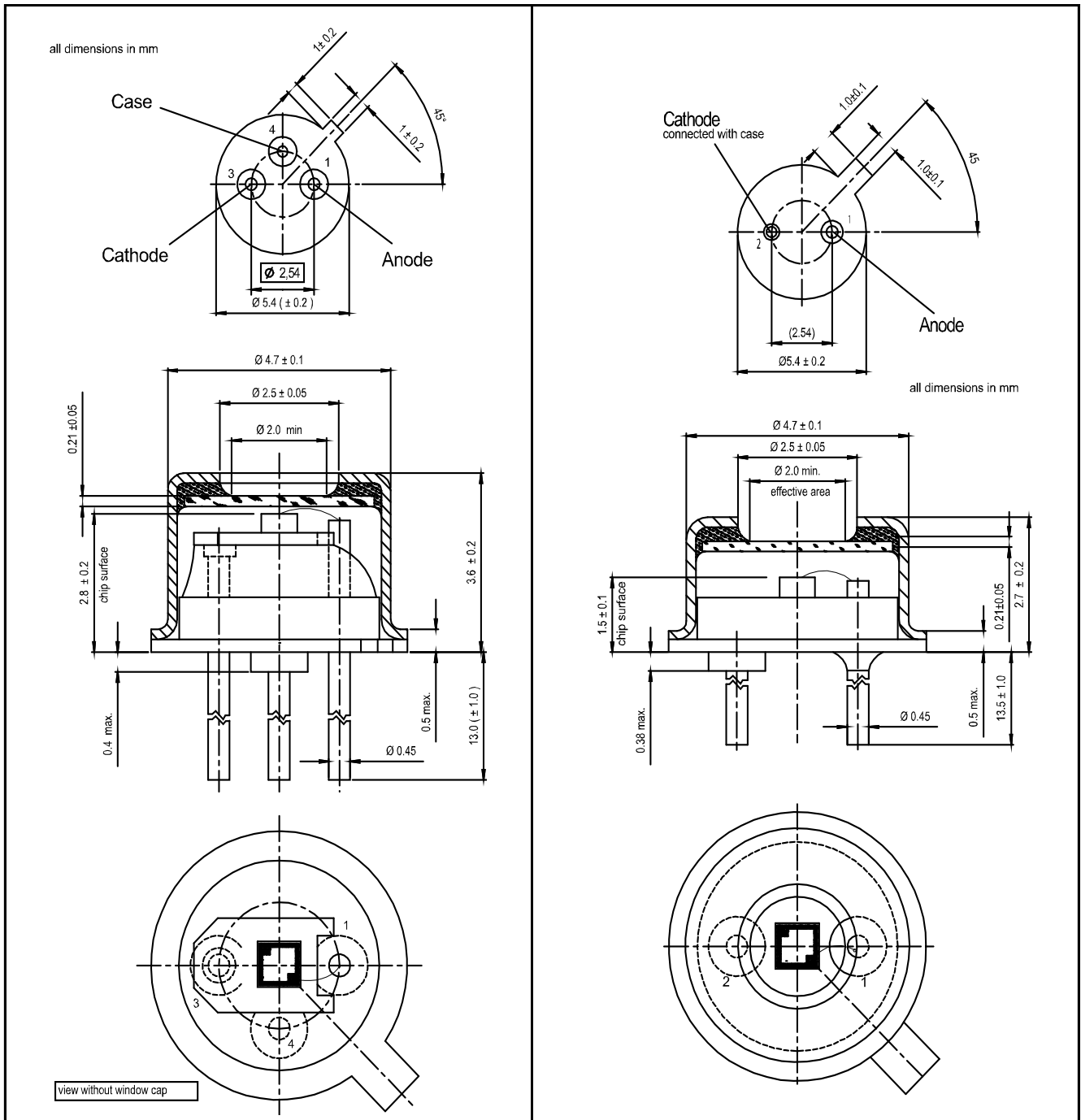

First Sensor Inc.  
 5700 Corsa Avenue #105  
 Westlake Village  
 CA 91362 USA  
 T +1 818 706 3400  
 F +1 818 889 7053  
 sales.us@first-sensor.com

**Technical Drawing, Package: TO52**
**TO52S1 #501257**
**TO52S3 t.b.d.**

Disclaimer: Due to our strive for continuous improvement, specifications are subject to change within our PCN policy according to JESD46C.

**European, International Sales:**

First Sensor AG  
 Peter-Behrens-Strasse 15  
 12459 Berlin  
 Germany  
 T +49 30 6399 2399  
 F +49 30 639923-752  
 sales.opto@first-sensor.com

**USA:**

First Sensor Inc.  
 5700 Corsa Avenue #105  
 Westlake Village  
 CA 91362 USA  
 T +1 818 706 3400  
 F +1 818 889 7053  
 sales.us@first-sensor.com

Компания «Life Electronics» занимается поставками электронных компонентов импортного и отечественного производства от производителей и со складов крупных дистрибьюторов Европы, Америки и Азии.

С конца 2013 года компания активно расширяет линейку поставок компонентов по направлению коаксиальный кабель, кварцевые генераторы и конденсаторы (керамические, пленочные, электролитические), за счёт заключения дистрибьюторских договоров

Мы предлагаем:

- Конкурентоспособные цены и скидки постоянным клиентам.
- Специальные условия для постоянных клиентов.
- Подбор аналогов.
- Поставку компонентов в любых объемах, удовлетворяющих вашим потребностям.
- Приемлемые сроки поставки, возможна ускоренная поставка.
- Доставку товара в любую точку России и стран СНГ.
- Комплексную поставку.
- Работу по проектам и поставку образцов.
- Формирование склада под заказчика.
- Сертификаты соответствия на поставляемую продукцию (по желанию клиента).
- Тестирование поставляемой продукции.
- Поставку компонентов, требующих военную и космическую приемку.
- Входной контроль качества.
- Наличие сертификата ISO.

В составе нашей компании организован Конструкторский отдел, призванный помогать разработчикам, и инженерам.

Конструкторский отдел помогает осуществить:

- Регистрацию проекта у производителя компонентов.
- Техническую поддержку проекта.
- Защиту от снятия компонента с производства.
- Оценку стоимости проекта по компонентам.
- Изготовление тестовой платы монтаж и пусконаладочные работы.



Тел: +7 (812) 336 43 04 (многоканальный)

Email: [org@lifeelectronics.ru](mailto:org@lifeelectronics.ru)